

# PROSPEKTUS REKSA DANA SCHRODER INCOME FUND

TANGGAL EFEKTIF : 29 November 2017

TANGGAL MULAI PENAWARAN : 1 Maret 2018

**OJK TIDAK MEMBERIKAN PERNYATAAN MENYETUJUI ATAU TIDAK MENYETUJUI EFEK INI, TIDAK JUGA MENYATAKAN KEBENARAN ATAU KECUKUPAN ISI PROSPEKTUS INI. SETIAP PERNYATAAN YANG BERTENTANGAN DENGAN HAL-HAL TERSEBUT ADALAH PERBUATAN MELANGGAR HUKUM.**

REKSA DANA SCHRODER INCOME FUND (selanjutnya disebut "SCHRODER INCOME FUND") adalah Reksa Dana berbentuk Kontrak Investasi Kolektif berdasarkan Undang-Undang Nomor 8 tahun 1995 tentang Pasar Modal sebagaimana diubah dengan Undang-Undang Nomor 4 Tahun 2023 tentang Pengembangan dan Penguatan Sektor Keuangan beserta peraturan pelaksanaannya.

SCHRODER INCOME FUND bertujuan untuk mendapatkan imbal hasil dalam jangka panjang melalui investasi pada Efek Bersifat Utang serta dapat berinvestasi pada instrumen pasar uang dan/atau deposito.

SCHRODER INCOME FUND akan berinvestasi dengan komposisi portofolio investasi minimum 80% (delapan puluh persen) dan maksimum 100% (seratus persen) dari Nilai Aktiva Bersih pada Efek Bersifat Utang yang diperdagangkan di Indonesia; dan minimum 0% (nol persen) dan maksimum 20% (dua puluh persen) dari Nilai Aktiva Bersih pada instrumen pasar uang dalam negeri yang mempunyai jatuh tempo tidak lebih dari 1 (satu) tahun dan/atau deposito; sesuai dengan peraturan perundang-undangan yang berlaku di Indonesia.

## PENAWARAN UMUM

PT Schroder Investment Management Indonesia sebagai Manajer Investasi melakukan Penawaran Umum atas Unit Penyertaan SCHRODER INCOME FUND secara terus menerus sampai dengan jumlah 10.000.000.000 (sepuluh miliar) Unit Penyertaan.

Setiap Unit Penyertaan SCHRODER INCOME FUND ditawarkan dengan harga sama dengan Nilai Aktiva Bersih awal yaitu sebesar Rp. 1.000,- (seribu Rupiah) pada hari pertama penawaran. Selanjutnya harga pembelian setiap Unit Penyertaan SCHRODER INCOME FUND ditetapkan berdasarkan Nilai Aktiva Bersih per Unit Penyertaan SCHRODER INCOME FUND pada akhir Hari Bursa yang bersangkutan.

Pemegang Unit Penyertaan SCHRODER INCOME FUND dikenakan biaya pembelian Unit Penyertaan (*subscription fee*) maksimum sebesar 3% (tiga persen) dari nilai transaksi pembelian Unit Penyertaan. Pemegang Unit Penyertaan SCHRODER INCOME FUND juga dikenakan biaya penjualan kembali (*redemption fee*) maksimum sebesar 1% (satu persen) dari nilai transaksi penjualan kembali Unit Penyertaan dan biaya pengalihan investasi (*switching fee*) maksimum sebesar 1% (satu persen) dari nilai transaksi pengalihan investasi. Uraian lengkap mengenai alokasi biaya dan imbalan jasa dapat dilihat pada Bab IX tentang Alokasi Biaya dan Imbalan Jasa.

## Schroders

### Manajer Investasi

PT Schroder Investment Management Indonesia  
Indonesia Stock Exchange Building Tower 1,  
Lantai 30  
Jl. Jendral Sudirman Kav. 52-53, Jakarta 12190  
Telepon : (021) 2965 5100  
Faksimili : (021) 515 5018

## HSBC



### Bank Kustodian

PT Bank HSBC Indonesia  
HSBC Securities Services  
World Trade Center 3 Lantai 9  
Jl. Jend Sudirman Kav 29-31, Jakarta 12920  
Telepon : (62-21) 5291-490 1  
Faksimili : (62-21) 2922 9696/2922 9697

**SEBELUM MEMUTUSKAN UNTUK MEMBELI UNIT PENYERTAAN REKSA DANA INI ANDA HARUS TERLEBIH DAHULU MEMPELAJARI ISI PROSPEKTUS INI KHUSUSNYA PADA BAGIAN MANAJER INVESTASI (BAB III), TUJUAN INVESTASI, KEBIJAKAN INVESTASI, PEMBATAAN INVESTASI DAN KEBIJAKAN PEMBAGIAN HASIL INVESTASI (BAB V) MANFAAT INVESTASI DAN FAKTOR-FAKTOR RISIKO YANG UTAMA (BAB VIII).**

**PT SCHRODER INVESTMENT MANAGEMENT INDONESIA SEBAGAI MANAJER INVESTASI DAN PT BANK HSBC INDONESIA SEBAGAI BANK KUSTODIAN BERIZIN DAN DIAWASI OLEH OTORITAS JASA KEUANGAN (OJK).**

**BANK KUSTODIAN TELAH MEMPEROLEH IZIN DAN TERDAFTAR SEBAGAI BANK KUSTODIAN DI PASAR MODAL SERTA DALAM MELAKUKAN KEGIATAN USAHANYA BANK KUSTODIAN DIAWASI OLEH OTORITAS JASA KEUANGAN**

Prospektus ini diterbitkan di Jakarta pada tanggal 25 Mei 2026

Ketentuan yang tercantum dalam Prospektus ini didasarkan pada peraturan perundang-undangan yang berlaku pada saat Prospektus ini dibuat dalam rangka pernyataan pendaftaran Reksa Dana kepada OJK untuk memperoleh pernyataan pendaftaran efektif.

Peraturan perundang-undangan yang menjadi dasar penyusunan dan/atau dikutip dalam Prospektus ini dapat berubah sewaktu-waktu sesuai dengan kebijakan yang ditetapkan oleh OJK berkaitan dengan pengelolaan Reksa Dana berbentuk Kontrak Investasi Kolektif.

Pemegang Unit Penyertaan disarankan untuk memastikan berlakunya suatu ketentuan peraturan dalam Prospektus ini, diantaranya dengan berkonsultasi dengan Manajer Investasi dan/atau Agen Penjual Efek Reksa Dana yang ditunjuk oleh Manajer Investasi (jika ada).

**SISIPAN INI MERUPAKAN PEMBARUAN DAN BAGIAN YANG TIDAK TERPISAHKAN DARI PROSPEKTUS.**

*Halaman ini sengaja dikosongkan*

**BERLAKUNYA UNDANG-UNDANG NO. 21 TAHUN 2011  
TENTANG OTORITAS JASA KEUANGAN SEBAGAIMANA DIUBAH DENGAN UNDANG-  
UNDANG NOMOR 4 TAHUN 2023 TENTANG PENGEMBANGAN DAN PENGUATAN  
SEKTOR KEUANGAN  
("UNDANG-UNDANG OJK")**

Dengan berlakunya Undang-undang OJK, sejak tanggal 31 Desember 2012 fungsi, tugas dan wewenang pengaturan kegiatan jasa keuangan di sektor Pasar Modal telah beralih dari BAPEPAM dan LK kepada Otoritas Jasa Keuangan, sehingga semua rujukan dan atau kewajiban yang harus dipenuhi kepada dan atau dirujuk kepada kewenangan BAPEPAM dan LK dalam peraturan perundang-undangan yang berlaku menjadi kepada Otoritas Jasa Keuangan.

**UNTUK DIPERHATIKAN**

REKSA DANA SCHRODER INCOME FUND tidak termasuk produk investasi dengan penjaminan. Sebelum membeli Unit Penyertaan REKSA DANA SCHRODER INCOME FUND, calon Pemegang Unit Penyertaan harus terlebih dahulu mempelajari dan memahami Prospektus dan dokumen penawaran lainnya. Isi dari Prospektus dan dokumen penawaran lainnya bukanlah suatu saran baik dari sisi bisnis, hukum, maupun perpajakan. Oleh karena itu, calon Pemegang Unit Penyertaan disarankan untuk meminta pertimbangan atau nasihat dari pihak-pihak yang kompeten sehubungan dengan investasi dalam REKSA DANA SCHRODER INCOME FUND. Calon Pemegang Unit Penyertaan harus menyadari bahwa terdapat kemungkinan Pemegang Unit Penyertaan REKSA DANA SCHRODER INCOME FUND akan menanggung risiko sehubungan dengan Unit Penyertaan REKSA DANA SCHRODER INCOME FUND yang dimilikinya. Sehubungan dengan kemungkinan adanya risiko tersebut, apabila dianggap perlu calon Pemegang Unit Penyertaan dapat meminta pendapat dari pihak-pihak yang berkompeteren atas aspek bisnis, hukum, keuangan, perpajakan, maupun aspek lain yang relevan.

- A. Reksa Dana ini tidak pernah dan tidak akan didaftarkan berdasarkan Undang-Undang Perusahaan Investasi Amerika Serikat tahun 1940 (United States Investment Company Act of 1940), sebagaimana yang telah diubah. Unit Penyertaan dari Reksa Dana ini tidak pernah dan tidak akan didaftarkan berdasarkan Undang-Undang Sekuritas Amerika Serikat tahun 1933 (United States Securities Act of 1933), sebagaimana yang telah diubah ("Undang-Undang Sekuritas"), atau berdasarkan undang-undang sekuritas negara bagian mana pun di Amerika Serikat ("Amerika Serikat"), dan Unit Penyertaan Reksa Dana ini hanya dapat ditawarkan, dijual atau dialihkan dengan mematuhi Undang-Undang Sekuritas serta undang-undang sekuritas dari negara bagian atau undang-undang sekuritas lain. Unit Penyertaan Reksa Dana ini tidak boleh ditawarkan atau dijual kepada atau untuk kepentingan "Orang Amerika Serikat" mana pun (sebagaimana didefinisikan berdasarkan Peraturan S dari Undang-Undang Sekuritas).

Orang Amerika Serikat saat ini mencakup, antara lain, orang perorangan yang bertempat tinggal di Amerika Serikat dan terkait dengan investor selain dari individu (i) perusahaan atau persekutuan yang diselenggarakan atau didirikan berdasarkan hukum Amerika Serikat atau negara bagiannya yang mana pun; (ii) perwalian (trust): (a) di mana pengelola harta perwaliannya (trustee) merupakan Orang Amerika Serikat kecuali apabila trustee tersebut merupakan fiduciary profesional dan co-trustee yang bukan Orang Amerika Serikat memiliki diskresi investasi tunggal atau bersama terkait dengan aset trust dan

tidak ada penerima manfaat dari trust tersebut (dan tidak ada settlor apabila trust tersebut bersifat dapat dicabut kembali) yang merupakan Orang Amerika Serikat atau (b) apabila pengadilan dapat melaksanakan yurisdiksi utama atas trust tersebut dan satu (1) atau lebih fiduciary Amerika Serikat memiliki kewenangan untuk mengendalikan semua keputusan substansial dari trust tersebut; dan (iii) harta warisan: (a) yang tunduk kepada pajak Amerika Serikat atas penghasilannya yang berasal dari seluruh dunia dari semua sumber atau (b) untuk hal mana Orang Amerika Serikat mana pun merupakan pelaksana atau pengurus kecuali apabila pelaksana atau pengurus harta warisan tersebut yang bukan Orang Amerika Serikat memiliki diskresi investasi tunggal atau bersama terkait dengan aset dari harta warisan tersebut dan harta warisan tersebut diatur oleh hukum asing.

Istilah “Orang Amerika Serikat” juga berarti entitas apa pun yang diselenggarakan terutama untuk investasi pasif (seperti kumpulan komoditas (commodity pool), perusahaan investasi atau entitas serupa lainnya) yang dibentuk: (a) untuk tujuan memfasilitasi investasi oleh Orang Amerika Serikat dalam sebuah kumpulan komoditas terkait dengan hal mana operatornya dibebaskan dari persyaratan tertentu dari Bagian 4 peraturan yang diundangkan oleh Badan Pengawas Perdagangan Berjangka Komoditas Amerika Serikat berdasarkan fakta bahwa pesertanya adalah non-Orang Amerika Serikat atau (b) oleh Orang Amerika Serikat terutama untuk tujuan berinvestasi dalam sekuritas yang tidak didaftarkan berdasarkan Undang-Undang Sekuritas, kecuali apabila entitas tersebut dibentuk dan dimiliki oleh “investor terakreditasi” (sebagaimana didefinisikan dalam Peraturan 501 (a) berdasarkan Undang-Undang Sekuritas) yang bukan orang perorangan, harta warisan atau trust.

Agen Penjual Efek Reksa Dana dan Pemegang Unit Penyertaan harus mencatat bahwa terdapat kebijakan Manajer Investasi bahwa Unit Penyertaan Reksa Dana ini tidak ditawarkan atau dijual untuk kepentingan Orang Amerika Serikat, termasuk untuk tujuan FATCA (Foreign Account Tax Compliance Act), dan bahwa pengalihan investasi yang dilakukan berikutnya kepada Orang Amerika Serikat merupakan hal yang dilarang. Apabila Orang Amerika Serikat menjadi pemilik atau pemilik manfaat dari Unit Penyertaan Reksa Dana ini, Manajer Investasi (dengan berkonsultasi dengan Bank Kustodian) dapat dengan segera dan secara wajib membeli kembali Unit Penyertaan tersebut.

## B. Peringatan Risiko

Organisation for Economic Cooperation and Development (OECD) telah bekerja untuk menerapkan suatu pajak minimum global, dan berbagai negara telah sepakat untuk menerapkannya. Pajak minimum global ini bertujuan untuk memastikan bahwa usaha-usaha yang sangat besar dengan perusahaan di dua atau lebih negara (yaitu, grup multinasional dengan pendapatan konsolidasian lebih dari EUR 750 juta) dikenakan tarif pajak efektif minimum sebesar 15% atas pendapatan mereka yang timbul di setiap negara tempat mereka beroperasi. Hal ini umumnya dicapai apabila liabilitas pajak suatu perusahaan di suatu negara berada di bawah 15% dengan dilakukannya penambahan terhadap liabilitas pajak tersebut hingga mencapai 15% untuk perusahaan tersebut di negara tersebut.

Aturan pajak minimum global yang ditetapkan oleh OECD bersifat kompleks dan penerapannya secara lokal bervariasi. Aturan setempat umumnya mencakup berbagai pembebasan dan pengecualian. Meskipun secara umum terdapat pengecualian untuk

lembaga pengelola dana investasi, pengecualian ini hanya berlaku apabila lembaga pengelola dana investasi tersebut merupakan entitas yang memiliki grup multinasional tersebut. Oleh karena itu, apabila suatu grup multinasional besar berinvestasi dalam suatu Lembaga Pengelola Dana, terdapat risiko bahwa aturan pajak minimum global akan berlaku padanya dengan kemungkinan bahwa dalam keadaan tertentu, suatu liabilitas pajak atau liabilitas terkait lainnya dapat timbul terhadap Lembaga Pengelola Dana tersebut atau pribadi lainnya. Apabila Lembaga Pengelola Dana tersebut menderita (atau secara langsung maupun tidak langsung menanggung biaya dari) liabilitas pajak minimum global tersebut, hal ini akan berdampak pada NAV dari Lembaga Pengelola Dana tersebut.

Berdasarkan Undang-Undang Pajak Penghasilan yang berlaku, Indonesia telah mengamendemen melalui Undang-Undang No. 06/2023 sehingga Pemerintah Indonesia dapat mengadakan perjanjian Bilateral atau Multilateral untuk melakukan kerja sama internasional. Indonesia dapat menggunakan ketentuan ini untuk menerapkan Pilar 2, tetapi suatu penerapan yang lebih terperinci atas aturan tersebut akan diatur lebih lanjut melalui Peraturan Menteri Keuangan.

Investor dalam Lembaga Pengelola Dana harus mengetahui bahwa Perusahaan Manajemen dapat meminta informasi dari mereka untuk memungkinkan pihaknya untuk mempertimbangkan posisi suatu Lembaga Pengelola Dana sehubungan dengan aturan pajak minimum global yang relevan dan, apabila diperlukan, untuk berkomunikasi dengan otoritas pajak Indonesia dan otoritas pajak lokal lainnya sesuai kebutuhan.

Investor yang merupakan Investor Institusional juga harus mengetahui bahwa mereka akan tunduk pada ganti rugi yang diatur dalam formulir permohonan apabila timbul liabilitas pajak dan/atau liabilitas terkait lainnya di yurisdiksi mana pun berdasarkan atau sehubungan dengan aturan pajak minimum global terhadap suatu Lembaga Pengelola Dana sebagai akibat dari investasi mereka (pada saat kapan pun) di Lembaga Pengelola Dana tersebut.

Apabila timbul suatu liabilitas pajak dan/atau liabilitas terkait lainnya di yurisdiksi mana pun berdasarkan atau sehubungan dengan aturan pajak minimum global terhadap suatu Lembaga Pengelola Dana sebagai akibat dari investasi Anda di Lembaga Pengelola Dana tersebut, Anda mungkin akan diwajibkan untuk mengganti rugi (setelah pajak), melalui pembayaran pada saat diminta, sebagaimana sesuai, Lembaga Pengelola Dana tersebut terhadap pajak tersebut dan/atau liabilitas terkait lainnya.

Kewajiban ini akan tetap berlaku setelah Anda melepaskan kepemilikan Anda di Lembaga Pengelola Dana tersebut.

Apabila Anda tidak memenuhi kewajiban ini tetapi masih memiliki kepemilikan di Lembaga Pengelola Dana tersebut, Perusahaan Manajemen dapat:

1. melepas proporsi yang sesuai dari kepemilikan Anda di Lembaga Pengelola Dana tersebut dan menggunakan hasil bersihnya untuk memenuhi kewajiban tersebut atas nama Anda; atau
2. menyimpan suatu jumlah yang akan dibagikan kepada Anda untuk memenuhi, secara keseluruhan atau sebagian, jumlah yang perlu diganti rugi atas nama Anda (setiap jumlah yang disimpan tersebut akan dianggap untuk semua tujuan yang relevan sebagai jumlah yang telah dibagikan oleh Lembaga Pengelola Dana kepada Anda).

PT Schroder Investment Management Indonesia (“Manajer Investasi”) merupakan bagian dari Schroders group (“Schroders”) yang mempunyai kantor dan kegiatan usaha di berbagai yurisdiksi. Dalam menjalankan kegiatan usahanya setiap kantor Schroders akan selalu mentaati ketentuan peraturan yang berlaku di masing-masing yurisdiksi di mana kantor-kantor dari Schroders tersebut berada. Peraturan perundang-undangan yang berlaku di setiap yurisdiksi dapat berbeda dan dapat pula saling terkait antar yurisdiksi, baik dikarenakan adanya kerja sama antar yurisdiksi maupun penerapan asas timbal balik (*reciprocal*) antara yurisdiksi yang bersangkutan, seperti namun tidak terbatas peraturan perundang-undangan mengenai anti pencucian uang, anti terorisme maupun perpajakan, yang keberlakuannya mungkin mengharuskan setiap kantor Schroders untuk memberikan data nasabah kepada otoritas dari yurisdiksi setempat atau memberikan informasi data nasabah untuk kepentingan masing-masing otoritas yang bekerja sama atau menerapkan asas timbal balik (*reciprocal*) tersebut. Manajer Investasi akan selalu menjaga kerahasiaan data nasabah (dalam hal ini Pemegang Unit Penyertaan) dan wajib memenuhi ketentuan kerahasiaan nasabah yang berlaku di Indonesia, antara lain Manajer Investasi hanya dapat memberikan data dan/atau informasi mengenai Pemegang Unit Penyertaan kepada pihak lain, apabila Pemegang Unit Penyertaan memberikan persetujuan tertulis dan/atau diwajibkan oleh peraturan perundang-undangan yang berlaku. Dalam hal Manajer Investasi diwajibkan untuk memberikan data nasabah atau Pemegang Unit Penyertaan, data hanya akan disampaikan secara terbatas untuk data yang diminta oleh otoritas yang berwenang sesuai dengan ketentuan yang berlaku.

### **Kewajiban Pelaporan Pajak Amerika Serikat berdasarkan FATCA**

Ketentuan mengenai Foreign Account Tax Compliance Act 2010 diundangkan pada tanggal 18 Maret 2010 sebagai bagian dari Hiring Incentive to Restore Employment Act (“**FATCA**”). Hal ini mencakup ketentuan dimana Manajer Investasi sebagai Lembaga Keuangan Asing atau Foreign Financial Institution (“**FFI**”) mungkin diwajibkan untuk melaporkan langsung maupun tidak langsung kepada Internal Revenue Service (“**IRS**”) informasi tertentu mengenai Unit Penyertaan yang dimiliki oleh Orang Amerika Serikat berdasarkan ketentuan FATCA atau badan asing lainnya yang tunduk kepada FATCA dan untuk mengumpulkan informasi identifikasi tambahan untuk tujuan ini. Lembaga keuangan yang tidak terikat ke dalam perjanjian dengan IRS dan mematuhi ketentuan FATCA dapat dikenakan 30% (tiga puluh persen) pemotongan pajak atas pembayaran dari sumber penghasilan Amerika Serikat serta pada hasil bruto yang berasal dari penjualan surat berharga yang menghasilkan pendapatan Amerika Serikat bagi Manajer Investasi.

Dalam rangka memenuhi kewajiban FATCA, mulai 1 Juli 2014 Manajer Investasi dapat diminta untuk mendapatkan informasi tertentu dari Calon/Pemegang Unit Penyertaan sehingga dapat memastikan status wajib pajak Amerika Serikat. Apabila Calon/Pemegang Unit Penyertaan adalah Orang Amerika Serikat berdasarkan ketentuan FATCA, badan Amerika Serikat yang dimiliki oleh Orang Amerika Serikat, FFI yang tidak berpartisipasi dalam FATCA atau non-participating FFI atau tidak dapat menyediakan dokumentasi yang diminta pada waktunya, maka Manajer Investasi dapat menyampaikan informasi tersebut kepada otoritas pemerintahan yang berwenang, dalam hal ini termasuk namun tidak terbatas pada IRS. Selama Manajer Investasi bertindak sesuai dengan ketentuan-ketentuan ini, maka tidak akan dikenakan pemotongan pajak sesuai FATCA.

Calon/Pemegang Unit Penyertaan harus mengetahui bahwa kebijakan Manajer Investasi adalah tidak menawarkan atau menjual Unit Penyertaan Reksa Dana ini kepada Orang Amerika Serikat berdasarkan ketentuan atau pihak-pihak yang bertindak untuk kepentingan Orang Amerika Serikat tersebut. Calon/Pemegang Unit Penyertaan perlu mengetahui bahwa berdasarkan FATCA, definisi Orang Amerika Serikat mencakup definisi investor-investor yang lebih luas dibandingkan definisi Orang Amerika Serikat saat ini.”

## DAFTAR ISI

BAB	Hal
I. ISTILAH DAN DEFINISI	9
II. KETERANGAN MENGENAI SCHRODER INCOME FUND	20
III. MANAJER INVESTASI	26
IV. BANK KUSTODIAN	28
V. TUJUAN INVESTASI, KEBIJAKAN INVESTASI, PEMBatasan INVESTASI, DAN KEBIJAKAN PEMBAGIAN HASIL INVESTASI	29
VI. METODE PENGHITUNGAN NILAI PASAR WAJAR DARI EFEK DALAM PORTOFOLIO SCHRODER INCOME FUND	34
VII. PERPAJAKAN	37
VIII. MANFAAT INVESTASI DAN FAKTOR-FAKTOR RISIKO YANG UTAMA	39
IX. ALOKASI BIAYA DAN IMBALAN JASA	41
X. HAK-HAK PEMEGANG UNIT PENYERTAAN	44
XI. PEMBUBARAN DAN LIKUIDASI	46
XII. PENDAPAT DARI SEGI HUKUM	52
XIII. PERSYARATAN DAN TATA CARA PEMBELIAN UNIT PENYERTAAN	58
XIV. PERSYARATAN DAN TATA CARA PENJUALAN KEMBALI UNIT PENYERTAAN ATAS PERMOHONAN PENJUALAN KEMBALI DARI PEMEGANG UNIT PENYERTAAN	64
XV. PERSYARATAN DAN TATA CARA PENGALIHAN INVESTASI	68
XVI. PENGALIHAN KEPEMILIKAN UNIT PENYERTAAN	71
XVII. SKEMA PEMBELIAN, PENJUALAN KEMBALI (PELUNASAN) UNIT PENYERTAAN DAN PENGALIHAN INVESTASI SCHRODER INCOME FUND	72
XVIII. PENYELESAIAN PENGADUAN PEMEGANG UNIT PENYERTAAN	76
XIX. PENYEBARLUASAN PROSPEKTUS DAN FORMULIR-FORMULIR BERKAITAN DENGAN PEMBELIAN UNIT PENYERTAAN	78
XX. LAPORAN KEUANGAN	79

*Halaman ini sengaja dikosongkan*

# **BAB I**

## **ISTILAH DAN DEFINISI**

### **1.1. AFILIASI**

- a. hubungan keluarga karena perkawinan sampai dengan derajat kedua, baik secara horizontal maupun vertikal, yaitu hubungan seseorang dengan:
  1. suami atau istri;
  2. orang tua dari suami atau istri dan suami atau istri dari anak;
  3. kakek dan nenek dari suami atau istri dan suami atau istri dari cucu;
  4. saudara dari suami atau istri beserta suami atau istrinya dari saudara yang bersangkutan; atau
  5. suami atau istri dari saudara orang yang bersangkutan.
- b. hubungan keluarga karena keturunan sampai dengan derajat kedua, baik secara horizontal maupun vertikal, yaitu hubungan seseorang dengan:
  1. orang tua dan anak;
  2. kakek dan nenek serta cucu; atau
  3. saudara dari orang yang bersangkutan.
- c. hubungan antara pihak dengan karyawan, direktur, atau komisaris dari pihak tersebut;
- d. hubungan antara 2 (dua) atau lebih perusahaan dimana terdapat satu atau lebih anggota direksi, pengurus, dewan komisaris, atau pengawas yang sama;
- e. hubungan antara perusahaan dan pihak, baik langsung maupun tidak langsung, dengan cara apa pun, mengendalikan atau dikendalikan oleh perusahaan atau pihak tersebut dalam menentukan pengelolaan dan/atau kebijakan perusahaan atau pihak dimaksud;
- f. hubungan antara 2 (dua) atau lebih perusahaan yang dikendalikan, baik langsung maupun tidak langsung, dengan cara apa pun, dalam menentukan pengelolaan dan/atau kebijakan perusahaan oleh pihak yang sama; atau
- g. hubungan antara perusahaan dan pemegang saham utama yaitu pihak yang secara langsung maupun tidak langsung memiliki paling kurang 20% (dua puluh persen) saham yang mempunyai hak suara dari perusahaan tersebut.

### **1.2. AGEN PENJUAL EFEK REKSA DANA**

Agen Penjual Efek Reksa Dana adalah Agen Penjual Efek Reksa Dana sebagaimana dimaksud dalam Peraturan Otoritas Jasa Keuangan Nomor 39/POJK.04/2014 tanggal 30 Desember 2014 perihal Agen Penjual Efek Reksa Dana beserta seluruh perubahannya, yang ditunjuk oleh Manajer Investasi untuk melakukan penjualan Unit Penyertaan.

### **1.3. BANK KUSTODIAN**

Bank Kustodian adalah Bank Umum yang telah mendapat persetujuan otoritas Pasar Modal untuk menyelenggarakan kegiatan usaha sebagai Kustodian, yaitu memberikan jasa penitipan Efek (termasuk Penitipan Kolektif atas Efek yang dimiliki bersama oleh lebih dari satu Pihak yang kepentingannya diwakili oleh Kustodian) dan harta lain yang berkaitan dengan Efek serta jasa lain, termasuk menerima dividen, bunga, dan hak-hak lain, menyelesaikan transaksi Efek, dan mewakili pemegang rekening yang menjadi nasabahnya. Dalam hal ini Bank Kustodian adalah PT Bank HSBC Indonesia.

#### **1.4. BADAN PENGAWAS PASAR MODAL DAN LEMBAGA KEUANGAN (“BAPEPAM dan LK”)**

BAPEPAM dan LK adalah lembaga yang melakukan sehari-hari kegiatan Pasar Modal sebagaimana dimaksud dalam Undang-undang Pasar Modal.

Sesuai Undang-Undang OJK, sejak tanggal 31 Desember 2012, fungsi, tugas dan wewenang pengaturan kegiatan jasa keuangan di sektor Pasar Modal beralih dari BAPEPAM dan LK ke Otoritas Jasa Keuangan.

#### **1.5. BUKTI KEPEMILIKAN UNIT PENYERTAAN**

Reksa Dana berbentuk Kontrak Investasi Kolektif menghimpun dana dengan menerbitkan Unit Penyertaan kepada Pemegang Unit Penyertaan.

Unit Penyertaan adalah satuan ukuran yang menunjukkan bagian kepentingan setiap Pemegang Unit Penyertaan dalam portofolio investasi kolektif. Dengan demikian Unit Penyertaan merupakan bukti kepesertaan Pemegang Unit Penyertaan dalam Reksa Dana berbentuk Kontrak Investasi Kolektif. Bank Kustodian akan menerbitkan Surat Konfirmasi Transaksi Unit Penyertaan yang berisi jumlah Unit Penyertaan yang dimiliki oleh masing-masing Pemegang Unit Penyertaan dan berlaku sebagai bukti kepemilikan Unit Penyertaan Reksa Dana.

#### **1.6. EFEK**

Efek adalah surat berharga atau Kontrak Investasi baik dalam bentuk konvensional dan digital atau bentuk lain sesuai dengan perkembangan teknologi yang memberikan hak kepada pemilikinya untuk secara langsung maupun tidak langsung memperoleh manfaat ekonomis dari penerbit atau dari pihak tertentu berdasarkan perjanjian Derivatif atas Efek, yang dapat dialihkan dan/atau diperdagangkan di Pasar Modal sebagaimana diatur dalam Undang-Undang Pasar Modal.

#### **1.7. EFEK BERSIFAT UTANG**

Efek Bersifat Utang adalah Efek yang menunjukkan hubungan utang piutang antara pemegang Efek (kreditur) dengan Pihak yang menerbitkan Efek (debitur).

#### **1.8. EFEKTIF**

Efektif adalah terpenuhinya seluruh tata cara dan persyaratan Pernyataan Pendaftaran Dalam Rangka Penawaran Umum Reksa Dana Berbentuk Kontrak Investasi Kolektif yang ditetapkan dalam Undang-undang Pasar Modal dan POJK tentang Reksa Dana Berbentuk Kontrak Investasi Kolektif, dimana Otoritas Jasa Keuangan akan menerbitkan surat pernyataan Efektif Pernyataan Pendaftaran Dalam Rangka Penawaran Umum Reksa Dana Berbentuk Kontrak Investasi Kolektif.

#### **1.9. FORMULIR PEMESANAN PEMBELIAN UNIT PENYERTAAN**

Formulir Pemesanan Pembelian Unit Penyertaan adalah formulir asli yang dipakai oleh calon Pemegang Unit Penyertaan dan/atau Pemegang Unit Penyertaan untuk membeli Unit Penyertaan yang diisi, ditandatangani dan diajukan oleh calon Pemegang Unit

Penyertaan dan/atau Pemegang Unit Penyertaan kepada Manajer Investasi atau melalui Agen Penjual Efek Reksa Dana yang ditunjuk oleh Manajer Investasi (jika ada). Formulir Pemesanan Pembelian Unit Penyertaan dapat juga berbentuk formulir elektronik menggunakan sistem elektronik yang disediakan oleh Manajer Investasi atau Agen Penjual Efek Reksa Dana yang ditunjuk oleh Manajer Investasi (jika ada) di bawah koordinasi Manajer Investasi dengan memperhatikan ketentuan peraturan perundang-undangan yang berlaku mengenai informasi dan transaksi elektronik.

Dalam hal Formulir Pemesanan Pembelian Unit Penyertaan bukan merupakan formulir elektronik, tetapi merupakan hasil pemindaian dari Formulir Pemesanan Pembelian Unit Penyertaan yang kemudian dikirimkan dan/atau diterima melalui suatu sistem elektronik yang disediakan oleh Manajer Investasi, dan/atau Agen Penjual Efek Reksa Dana yang ditunjuk oleh Manajer Investasi (jika ada) maka hasil pemindaian Formulir Pemesanan Pembelian Unit Penyertaan tersebut akan dianggap sebagai alat bukti hukum yang sah dan diterima para pihak sesuai dengan tata cara yang ditentukan oleh Manajer Investasi dan memperhatikan ketentuan peraturan perundang-undangan yang berlaku mengenai informasi dan transaksi elektronik.

## **1.10. FORMULIR PENJUALAN KEMBALI UNIT PENYERTAAN**

Formulir Penjualan Kembali Unit Penyertaan adalah formulir asli yang dipakai oleh Pemegang Unit Penyertaan untuk menjual kembali Unit Penyertaan yang dimilikinya yang diisi, ditandatangani dan diajukan oleh Pemegang Unit Penyertaan kepada Manajer Investasi atau melalui Agen Penjual Efek Reksa Dana yang ditunjuk oleh Manajer Investasi (jika ada). Formulir Penjualan Kembali Unit Penyertaan dapat juga berbentuk formulir elektronik menggunakan sistem elektronik yang disediakan oleh Manajer Investasi atau Agen Penjual Efek Reksa Dana yang ditunjuk oleh Manajer Investasi (jika ada) di bawah koordinasi Manajer Investasi dengan memperhatikan ketentuan peraturan perundang-undangan yang berlaku mengenai informasi dan transaksi elektronik.

Dalam hal Formulir Penjualan Kembali Unit Penyertaan bukan merupakan formulir elektronik, tetapi merupakan hasil pemindaian dari Formulir Penjualan Kembali Unit Penyertaan yang dikirimkan kepada dan/atau diterima oleh Manajer Investasi dan/atau Agen Penjual Efek Reksa Dana yang ditunjuk oleh Manajer Investasi (jika ada) melalui suatu sistem elektronik yang disediakan oleh Manajer Investasi dan/atau Agen Penjual Efek Reksa Dana yang ditunjuk oleh Manajer Investasi (jika ada), maka hasil pemindaian Formulir Penjualan Kembali Unit Penyertaan tersebut akan dianggap sebagai alat bukti hukum yang sah dan diterima para pihak.

## **1.11. FORMULIR PENGALIHAN INVESTASI**

Formulir Pengalihan Investasi adalah formulir asli yang dipakai oleh pemegang Unit Penyertaan untuk mengalihkan investasi yang dimilikinya dalam SCHRODER INCOME FUND ke Reksa Dana lain yang memiliki fasilitas pengalihan investasi yang dikelola oleh Manajer Investasi, yang diisi, ditandatangani dan diajukan oleh pemegang Unit Penyertaan kepada Manajer Investasi atau Agen Penjual Efek Reksa Dana yang ditunjuk oleh Manajer Investasi (jika ada). Formulir Pengalihan Investasi dapat juga berbentuk formulir elektronik menggunakan sistem elektronik yang disediakan oleh Manajer Investasi atau Agen Penjual Efek Reksa Dana yang ditunjuk oleh Manajer Investasi (jika ada) di bawah koordinasi Manajer Investasi dengan memperhatikan ketentuan peraturan perundang-undangan yang berlaku mengenai informasi dan transaksi elektronik.

Dalam hal Formulir Pengalihan Investasi bukan merupakan formulir elektronik, tetapi merupakan hasil pemindaian dari Formulir Pengalihan Investasi yang dikirimkan kepada dan/atau diterima oleh Manajer Investasi dan/atau Agen Penjual Efek Reksa Dana yang ditunjuk oleh Manajer Investasi (jika ada) melalui suatu sistem elektronik yang disediakan oleh Manajer Investasi dan/atau Agen Penjual Efek Reksa Dana yang ditunjuk oleh Manajer Investasi (jika ada), maka hasil pemindaian Formulir Pengalihan Investasi tersebut akan dianggap sebagai alat bukti hukum yang sah dan diterima para pihak.

## **1.12. FORMULIR PROFIL PEMODAL**

Formulir Profil Pemodal adalah formulir yang disyaratkan untuk diisi oleh calon Pemegang Unit Penyertaan sebagaimana diharuskan oleh Peraturan BAPEPAM Nomor IV.D.2 tentang Profil Pemodal Reksa Dana, yang merupakan Lampiran Keputusan Ketua BAPEPAM Nomor Kep-20/PM/2004 tanggal 29 April 2004, yang diperlukan dalam rangka penerapan PRrogram APU, PPT dan PPPSPM di Sektor Jasa Keuangan, yang berisikan data dan informasi mengenai profil risiko calon Pemegang Unit Penyertaan SCHRODER INCOME FUND sebelum melakukan pembelian Unit Penyertaan SCHRODER INCOME FUND yang pertama kali di Manajer Investasi atau Agen Penjual Efek Reksa Dana yang ditunjuk oleh Manajer Investasi (jika ada).

Formulir Profil Pemodal dapat juga berbentuk formulir elektronik menggunakan sistem elektronik yang disediakan oleh Manajer Investasi atau Agen Penjual Efek Reksa Dana yang ditunjuk oleh Manajer Investasi (jika ada) di bawah koordinasi Manajer Investasi dengan memperhatikan ketentuan peraturan perundang-undangan yang berlaku mengenai informasi dan transaksi elektronik.

Dalam hal Formulir Profil Pemodal bukan merupakan formulir elektronik, tetapi merupakan hasil pemindaian dari Formulir Profil Pemodal yang dikirimkan kepada dan/atau diterima oleh Manajer Investasi dan/atau Agen Penjual Efek Reksa Dana yang ditunjuk oleh Manajer Investasi (jika ada) melalui suatu sistem elektronik yang disediakan oleh Manajer Investasi dan/atau Agen Penjual Efek Reksa Dana yang ditunjuk oleh Manajer Investasi (jika ada), maka hasil pemindaian Formulir Profil Pemodal tersebut akan dianggap sebagai alat bukti hukum yang sah dan diterima para pihak sesuai dengan tata cara yang ditentukan oleh Manajer Investasi dan memperhatikan ketentuan peraturan perundang-undangan yang berlaku mengenai informasi dan transaksi elektronik.

## **1.13. HARI BURSA**

Hari Bursa adalah setiap hari diselenggarakannya perdagangan efek di Bursa Efek Indonesia, yaitu hari Senin sampai dengan hari Jumat, kecuali hari tersebut merupakan hari libur nasional atau dinyatakan sebagai hari libur oleh Bursa Efek Indonesia.

## **1.14. HARI KALENDER**

Hari Kalender adalah setiap hari dalam 1 (satu) tahun sesuai dengan kalender gregorius tanpa kecuali termasuk hari Sabtu, Minggu dan hari libur nasional yang ditetapkan sewaktu-waktu oleh pemerintah dan Hari Kerja biasa yang karena suatu keadaan tertentu ditetapkan oleh pemerintah sebagai bukan Hari Kerja.

## **1.15. HARI KERJA**

Hari Kerja adalah hari Senin sampai dengan hari Jumat, kecuali hari libur nasional yang ditetapkan oleh Pemerintah Republik Indonesia.

## **1.16. KETENTUAN KERAHASIAAN DAN KEAMANAN DATA DAN/ATAU INFORMASI PRIBADI KONSUMEN**

Ketentuan Kerahasiaan Dan Keamanan Data Dan/ Atau Informasi Pribadi Konsumen adalah ketentuan-ketentuan mengenai kerahasiaan dan keamanan data dan/atau informasi pribadi konsumen sebagaimana diatur dalam POJK Tentang Pelindungan Konsumen dan Masyarakat di Sektor Jasa Keuangan.

## **1.17. KONTRAK INVESTASI KOLEKTIF**

Kontrak Investasi Kolektif adalah kontrak antara Manajer Investasi dan Bank Kustodian yang mengikat Pemegang Unit Penyertaan, dimana Manajer Investasi diberi wewenang untuk mengelola portofolio investasi kolektif dan Bank Kustodian diberi wewenang untuk melaksanakan Penitipan Kolektif.

## **1.18. LAPORAN BULANAN**

Laporan Bulanan adalah laporan SCHRODER INCOME FUND yang akan disediakan oleh Bank Kustodian bagi Pemegang Unit Penyertaan melalui fasilitas AKSes yang disediakan oleh penyedia jasa Sistem Pengelolaan Investasi Terpadu (S-INVEST), paling lambat pada hari ke-12 (kedua belas) bulan berikutnya yang memuat sekurang-kurangnya (1) nama, alamat, judul akun, dan nomor akun dari Pemegang Unit Penyertaan, (2) jumlah Unit Penyertaan yang dimiliki pada awal periode; (3) tanggal, Nilai Aktiva Bersih per Unit Penyertaan SCHRODER INCOME FUND dan jumlah Unit Penyertaan yang dibeli, dijual kembali atau dialihkan pada setiap transaksi selama periode; dan (4) tanggal setiap pembagian dividen atau pembagian uang tunai dan jumlah Unit Penyertaan yang menerima dividen sesuai dengan POJK Tentang Reksa Dana Berbentuk Kontrak Investasi Kolektif.

Manajer Investasi dan/atau Agen Penjual Efek Reksa Dana yang ditunjuk oleh Manajer Investasi (jika ada) wajib memastikan bahwa pihaknya telah memperoleh persetujuan Pemegang Unit Penyertaan SCHRODER INCOME FUND untuk menyampaikan Laporan Bulanan secara elektronik melalui fasilitas AKSes yang disediakan oleh penyedia jasa Sistem Pengelolaan Investasi Terpadu (S-INVEST).

Dalam hal Pemegang Unit Penyertaan secara khusus melakukan permintaan Laporan Bulanan secara tercetak, kepada Manajer Investasi atau Agen Penjual Efek Reksa Dana yang ditunjuk oleh Manajer Investasi, Laporan Bulanan akan diproses sesuai dengan Surat Edaran OJK Nomor 1/SEOJK.04/2020 tanggal 17 Februari 2020 tentang Tata Cara Penyampaian Surat atau Bukti Konfirmasi dan Laporan Berkala Reksa Dana secara Elektronik melalui Sistem Pengelolaan Investasi Terpadu ("SEOJK tentang Tata Cara Penyampaian Surat atau Bukti Konfirmasi dan Laporan Berkala Reksa Dana secara Elektronik melalui Sistem Pengelolaan Investasi Terpadu") beserta penjelasan dan perubahan-perubahan yang mungkin ada di kemudian hari, dengan tidak memberikan biaya tambahan bagi SCHRODER INCOME FUND.

## **1.19. LEMBAGA PENYIMPANAN DAN PENYELESAIAN**

Lembaga Penyimpanan dan Penyelesaian adalah Pihak yang:

- (a) menyelenggarakan kegiatan Kustodian sentral bagi Bank Kustodian, perusahaan Efek, dan pihak lainnya; dan
- (b) memberikan jasa lain yang dapat diterapkan untuk mendukung kegiatan antar pasar.

## **1.20. MANAJER INVESTASI**

Manajer Investasi dalam hal ini PT Schroder Investment Management Indonesia adalah Pihak yang kegiatan usahanya mengelola Portofolio Efek, portofolio investasi kolektif, dan/atau portofolio investasi lainnya untuk kepentingan sekelompok nasabah atau nasabah individual, kecuali Perusahaan Asuransi, Perusahaan Asuransi Syariah, Dana Pensiun, dan Bank yang melakukan sendiri kegiatan usahanya berdasarkan peraturan perundang-undangan.

## **1.21. METODE PENGHITUNGAN NILAI AKTIVA BERSIH (NAB)**

Metode Penghitungan NAB adalah metode yang digunakan dalam menghitung Nilai Aktiva Bersih Reksa Dana sesuai dengan Peraturan BAPEPAM & LK No.IV.C.2. tentang Nilai Pasar Wajar Dari Efek Dalam Portofolio Reksa Dana, yang merupakan Lampiran Keputusan Ketua BAPEPAM & LK Nomor KEP-367/BL/2012 tanggal 9 Juli 2012 ("Peraturan BAPEPAM & LK No. IV.C.2.") beserta peraturan pelaksanaan lainnya yang terkait seperti Surat Edaran Ketua Dewan Komisiner OJK.

## **1.22. NASABAH**

Nasabah adalah pihak yang menggunakan jasa Penyedia Jasa Keuangan di Sektor Pasar Modal sebagaimana dimaksud dalam POJK Tentang Penerapan Program Anti Pencucian Uang, Pencegahan Pendanaan Terorisme dan Pencegahan Pendanaan Proliferasi Senjata Pemusnah Massal di Sektor Jasa Keuangan. Dalam Prospektus ini istilah Nasabah sesuai konteksnya berarti calon Pemegang Unit Penyertaan dan Pemegang Unit Penyertaan.

## **1.23. NILAI AKTIVA BERSIH (NAB)**

NAB adalah nilai pasar yang wajar dari suatu Efek dan kekayaan lain dari Reksa Dana dikurangi seluruh kewajibannya.

Metode Penghitungan NAB Reksa Dana harus dilakukan sesuai dengan Peraturan BAPEPAM dan LK Nomor IV.C.2, dimana perhitungan NAB menggunakan nilai pasar wajar yang ditentukan oleh Manajer Investasi. NAB Reksa Dana dihitung dan diumumkan setiap Hari Bursa.

## **1.24. NILAI PASAR WAJAR**

Nilai Pasar Wajar (*fair market value*) dari Efek adalah nilai yang dapat diperoleh melalui transaksi Efek yang dilakukan antar para pihak yang bebas bukan karena paksaan atau likuidasi.

Perhitungan Nilai Pasar Wajar dari suatu Efek dalam portofolio Reksa Dana harus dilakukan sesuai dengan Peraturan BAPEPAM & LK No. IV.C.2. beserta peraturan pelaksanaan lainnya yang terkait seperti Surat Edaran Ketua Dewan Komisiner OJK.

### **1.25. OTORITAS JASA KEUANGAN (“OJK”)**

OJK adalah lembaga negara yang independen dan bebas dari campur tangan pihak lain, yang mempunyai fungsi, tugas, dan wewenang pengaturan, pengawasan, pemeriksaan, dan penyidikan sebagaimana dimaksud dalam Undang-Undang OJK.

### **1.26. SCHRODER INCOME FUND**

SCHRODER INCOME FUND adalah reksa dana terbuka berbentuk Kontrak Investasi Kolektif berdasarkan Undang-Undang Pasar Modal beserta pelaksanaannya di bidang reksa dana yang termaktub dalam akta Kontrak Investasi Kolektif REKSA DANA SCHRODER INCOME FUND No. 19 tanggal 15-11-2017, junctis akta Addendum Kontrak Investasi Kolektif REKSA DANA SCHRODER INCOME FUND No 8 tanggal 09-03-2018, akta Addendum Kontrak Investasi Kolektif Reksa Dana Schroder Income Fund tanggal 30 April 2021 nomor 52, dibuat dihadapan Rini Yulianti S.H, notaris di Jakarta, dibuat oleh dan antara PT Schroder Investment Management Indonesia sebagai Manajer Investasi dan PT Bank HSBC Indonesia sebagai Bank Kustodian.

### **1.27. PEMEGANG UNIT PENYERTAAN**

Pemegang Unit Penyertaan adalah pihak-pihak yang membeli dan memiliki Unit Penyertaan dalam SCHRODER INCOME FUND berdasarkan Prospektus ini dan yang namanya terdaftar dalam daftar Pemegang Unit Penyertaan di Manajer Investasi dan/atau Agen Penjual Efek Reksa Dana yang ditunjuk oleh Manajer Investasi (jika ada) dan Bank Kustodian sebagai pemilik Unit Penyertaan.

### **1.28. PENAWARAN UMUM**

Penawaran Umum adalah kegiatan penawaran Unit Penyertaan SCHRODER INCOME FUND yang dilakukan oleh Manajer Investasi untuk menjual Unit Penyertaan kepada masyarakat berdasarkan tata cara yang diatur dalam Undang-undang Pasar Modal beserta peraturan pelaksanaannya dan Kontrak Investasi Kolektif.

### **1.29. PENITIPAN KOLEKTIF**

Penitipan Kolektif adalah Jasa penitipan atas Efek yang dimiliki bersama oleh lebih dari satu pihak yang kepentingannya diwakili oleh kustodian.

### **1.30. PENYEDIA JASA KEUANGAN DI SEKTOR PASAR MODAL**

Penyedia Jasa Keuangan di Sektor Pasar Modal adalah Perusahaan Efek yang melakukan kegiatan usaha sebagai Penjamin Emisi Efek, Perantara Pedagang Efek, dan/atau Manajer Investasi, serta Bank Umum yang menjalankan fungsi Kustodian sebagaimana dimaksud dalam ketentuan peraturan perundang-undangan di bidang Pasar Modal. Dalam Prospektus ini istilah Penyedia Jasa Keuangan di Sektor Pasar Modal sesuai konteksnya berarti Manajer Investasi dan Bank Kustodian dan atau Agen Penjual Efek Reksa Dana yang ditunjuk oleh Manajer Investasi (jika ada).

### **1.31. PERNYATAAN PENDAFTARAN**

Pernyataan Pendaftaran adalah dokumen yang wajib disampaikan oleh Manajer Investasi kepada OJK dalam rangka Penawaran Umum Reksa Dana Berbentuk Kontrak Investasi Kolektif yang ditetapkan dalam Undang-undang Pasar Modal dan POJK tentang Reksa Dana Berbentuk Kontrak Investasi Kolektif.

### **1.32. POJK TENTANG LAYANAN PENGADUAN KONSUMEN DI SEKTOR JASA KEUANGAN**

POJK Tentang Layanan Pengaduan Konsumen Di Sektor Jasa Keuangan adalah Peraturan Otoritas Jasa Keuangan Nomor 18/POJK.07/2018 tanggal 10 September 2018 tentang Layanan Pengaduan Konsumen di Sektor Jasa Keuangan sebagaimana terakhir diubah dengan Peraturan Otoritas Jasa Keuangan Nomor 22 Tahun 2023 tanggal 20 Desember 2023 tentang Pelindungan Konsumen dan Masyarakat di Sektor Jasa Keuangan, beserta penjelasannya, dan perubahan- perubahannya dan penggantinya yang mungkin ada di kemudian hari.

### **1.33. POJK TENTANG LEMBAGA ALTERNATIF PENYELESAIAN SENGKETA DI SEKTOR JASA KEUANGAN**

POJK Tentang Lembaga Alternatif Penyelesaian Sengketa di Sektor Jasa Keuangan adalah Peraturan Otoritas Jasa Keuangan Nomor 61/POJK.07/2020 tanggal 14 Desember 2020 tentang Lembaga Alternatif Penyelesaian Sengketa Sektor Jasa Keuangan, beserta penjelasannya, dan perubahan-perubahannya dan penggantinya yang mungkin ada di kemudian hari.

### **1.34. POJK TENTANG PEDOMAN PERILAKU MANAJER INVESTASI**

POJK Tentang Pedoman Perilaku Manajer Investasi adalah Peraturan Otoritas Jasa Keuangan Nomor 17/POJK.04/2022 tanggal 1 September 2022 tentang Pedoman Perilaku Manajer Investasi, beserta penjelasannya, dan perubahan-perubahannya dan penggantinya yang mungkin ada di kemudian hari.

### **1.35. POJK TENTANG PELAPORAN TRANSAKSI EFEK**

POJK Tentang Pelaporan Transaksi Efek adalah Peraturan Otoritas Jasa Keuangan Nomor 22/POJK.04/2017 tanggal 21 Juni 2017 tentang Pelaporan Transaksi Efek beserta penjelasannya, dan perubahan-perubahannya dan penggantinya yang mungkin ada di kemudian hari.

### **1.36. POJK TENTANG PELINDUNGAN KONSUMEN DAN MASYARAKAT DI SEKTOR JASA KEUANGAN**

POJK Tentang Pelindungan Konsumen dan Masyarakat di Sektor Jasa Keuangan adalah Peraturan Otoritas Jasa Keuangan Nomor Nomor 22 Tahun 2023 tanggal 20 Desember 2023 tentang Pelindungan-Konsumen dan Masyarakat di Sektor Jasa Keuangan, beserta penjelasannya, dan perubahan-perubahannya dan penggantinya yang mungkin ada di kemudian hari.

### **1.37. POJK TENTANG PENERAPAN PROGRAM ANTI PENCUCIAN UANG, PENCEGAHAN PENDANAAN TERORISME, DAN PENCEGAHAN PENDANAAN PROLIFERASI SENJATA PEMUSNAH MASSAL DI SEKTOR JASA KEUANGAN**

POJK Tentang Penerapan Program Anti Pencucian Uang, Pencegahan Pendanaan Terorisme, dan Pencegahan Pendanaan Proliferasi Senjata Pemusnah Massal di Sektor Jasa Keuangan adalah Peraturan Otoritas Jasa Keuangan Nomor 8 Tahun 2023 tanggal 14 Juni 2023 tentang Penerapan Program Anti Pencucian Uang, Pencegahan Pendanaan Terorisme, dan Pencegahan Pendanaan Proliferasi Senjata Pemusnah Massal di Sektor Jasa Keuangan, beserta penjelasannya, dan perubahan-perubahannya dan penggantinya yang mungkin ada di kemudian hari.

### **1.38. POJK TENTANG PENGEMBANGAN DAN PENGUATAN PENGELOLAAN INVESTASI DI PASAR MODAL**

POJK Tentang Pengembangan dan Penguatan Pengelolaan Investasi di Pasar Modal adalah Peraturan Otoritas Jasa Keuangan Nomor 33 Tahun 2024 tanggal 19 Desember 2024 tentang Pengembangan dan Penguatan Pengelolaan Investasi di Pasar Modal, beserta penjelasannya, dan perubahan-perubahannya dan penggantinya yang mungkin ada di kemudian hari.

### **1.39. POJK TENTANG PENYELENGGARAAN LAYANAN KONSUMEN DAN MASYARAKAT DI SEKTOR JASA KEUANGAN OLEH OTORITAS JASA KEUANGAN**

POJK Tentang Penyelenggaraan Layanan Konsumen dan Masyarakat di Sektor Jasa Keuangan oleh Otoritas Jasa Keuangan adalah Peraturan Otoritas Jasa Keuangan Nomor 31/POJK.07/2020 yang ditetapkan pada tanggal 22 April 2020 tentang Penyelenggaraan Layanan Konsumen dan Masyarakat di Sektor Jasa Keuangan oleh Otoritas Jasa Keuangan sebagaimana terakhir diubah dengan Peraturan Otoritas Jasa Keuangan Nomor 22 Tahun 2023 tanggal 20-12-2023 (dua puluh Desember dua ribu dua puluh tiga) tentang Pelindungan Konsumen dan Masyarakat di Sektor Jasa Keuangan, beserta penjelasannya, dan perubahan-perubahannya dan penggantinya yang mungkin ada di kemudian hari.

### **1.40. POJK TENTANG REKSA DANA BERBENTUK KONTRAK INVESTASI KOLEKTIF**

POJK Tentang Reksa Dana Berbentuk Kontrak Investasi Kolektif adalah Peraturan Otoritas Jasa Keuangan Nomor 23/POJK.04/2016 tanggal 13 Juni 2016 tentang Reksa Dana Berbentuk Kontrak Investasi Kolektif *jis*. Peraturan Otoritas Jasa Keuangan Nomor 2/POJK.04/2020 tanggal 8 Januari 2020 tentang Perubahan Atas Peraturan Otoritas Jasa Keuangan Nomor 23/POJK.04/2016 tentang Reksa Dana Berbentuk Kontrak Investasi Kolektif dan Peraturan Otoritas Jasa Keuangan Nomor 4 Tahun 2023 tanggal 30 Maret 2023 tentang Perubahan Kedua Atas Peraturan Otoritas Jasa Keuangan Nomor 23/POJK.04/2016 tentang Reksa Dana Berbentuk Kontrak Investasi Kolektif, beserta penjelasannya, dan perubahan-perubahannya dan penggantinya yang mungkin ada di kemudian hari.

#### **1.41. PORTOFOLIO EFEK**

Portofolio Efek adalah kumpulan Efek yang merupakan kekayaan SCHRODER INCOME FUND.

#### **1.42. PROGRAM APU, PPT DAN PPPSPM DI SEKTOR JASA KEUANGAN**

Program APU, PPT dan PPPSPM di Sektor Jasa Keuangan adalah upaya pencegahan dan pemberantasan tindak pidana pencucian uang, tindak pidana pendanaan terorisme dan pendanaan proliferasi senjata pemusnah massal sebagaimana dimaksud didalam POJK Tentang Penerapan Program Anti Pencucian Uang, Pencegahan Pendanaan Terorisme, dan Pencegahan Pendanaan Proliferasi Senjata Pemusnah Massal di Sektor Jasa Keuangan di Sektor Jasa Keuangan.

#### **1.43. PROSPEKTUS**

Prospektus adalah setiap pernyataan yang dicetak atau informasi tertulis yang digunakan untuk Penawaran Umum Reksa Dana dengan tujuan calon Pemegang Unit Penyertaan membeli Unit Penyertaan Reksa Dana, kecuali pernyataan atau informasi yang berdasarkan peraturan OJK yang dinyatakan bukan sebagai Prospektus.

#### **1.44. REKSA DANA**

Reksa Dana adalah wadah yang dipergunakan untuk menghimpun dana dari masyarakat pemodal untuk selanjutnya diinvestasikan dalam Portofolio Efek oleh Manajer Investasi. Sesuai Undang-undang Pasar Modal, Reksa Dana dapat berbentuk: (i) Perseroan Terbuka atau Tertutup; (ii) Kontrak Investasi Kolektif; atau (iii) Bentuk lain yang ditetapkan oleh OJK. Bentuk hukum Reksa Dana yang ditawarkan dalam Prospektus ini adalah Kontrak Investasi Kolektif.

#### **1.45 SISTEM PENGELOLAAN INVESTASI TERPADU (S-INVEST)**

Sistem Pengelolaan Investasi Terpadu atau S-INVEST adalah sistem atau sarana elektronik terpadu yang mengintegrasikan seluruh proses transaksi produk investasi, transaksi aset dasar dan pelaporan industri pengelolaan investasi sebagaimana dimaksud dan diatur penyelenggaraan dan penyediaannya dalam POJK Nomor 8/POJK.04/2016 tanggal 29 Juli 2016 tentang Sistem Pengelolaan Investasi Terpadu.

#### **1.46. SURAT KONFIRMASI TRANSAKSI UNIT PENYERTAAN**

Surat Konfirmasi Transaksi Unit Penyertaan adalah surat atau bukti konfirmasi tertulis kepemilikan Unit Penyertaan yang mengkonfirmasi pelaksanaan perintah pembelian dan/atau penjualan kembali Unit Penyertaan dan/atau pengalihan investasi dari Pemegang Unit Penyertaan dan/atau pembagian hasil investasi dalam bentuk Unit Penyertaan dan menunjukkan jumlah Unit Penyertaan yang dimiliki oleh Pemegang Unit Penyertaan serta berlaku sebagai bukti kepemilikan Unit Penyertaan SCHRODER INCOME FUND. Surat Konfirmasi Transaksi Unit Penyertaan disediakan oleh Bank Kustodian bagi Pemegang Unit Penyertaan melalui fasilitas AKSes yang disediakan oleh penyedia jasa S-INVEST paling lambat 7 (tujuh) Hari Bursa setelah:

- a. aplikasi pembelian Unit Penyertaan SCHRODER INCOME FUND dari Pemegang Unit Penyertaan telah lengkap dan diterima dengan baik oleh (*in complete appli-*

*ction*) Manajer Investasi atau Agen Penjual Efek Reksa Dana yang ditunjuk oleh Manajer Investasi (jika ada) dan pembayaran untuk pembelian tersebut diterima dengan baik oleh Bank Kustodian (*in good fund*) dan Unit Penyertaan diterbitkan oleh Bank Kustodian;

- b. aplikasi penjualan kembali Unit Penyertaan SCHRODER INCOME FUND dari Pemegang Unit Penyertaan telah lengkap dan diterima dengan baik (*in complete application*) oleh Manajer Investasi atau Agen Penjual Efek Reksa Dana yang ditunjuk oleh Manajer Investasi (jika ada);
- c. aplikasi pengalihan investasi dalam SCHRODER INCOME FUND dari Pemegang Unit Penyertaan telah lengkap dan diterima dengan baik (*in complete application*) oleh Manajer Investasi atau Agen Penjual Efek Reksa Dana yang ditunjuk oleh Manajer Investasi (jika ada); dan
- d. tanggal dilakukannya pembagian hasil investasi dalam bentuk Unit Penyertaan (jika ada).

Surat Konfirmasi Transaksi Unit Penyertaan merupakan surat atau bukti konfirmasi tertulis kepemilikan Unit Penyertaan.

Manajer Investasi dan/atau Agen Penjual Efek Reksa Dana yang ditunjuk oleh Manajer Investasi (jika ada) wajib memastikan bahwa pihaknya telah memperoleh persetujuan Pemegang Unit Penyertaan untuk SCHRODER INCOME FUND untuk menyampaikan Surat Konfirmasi Kepemilikan Unit Penyertaan melalui fasilitas AKSes yang disediakan oleh Penyedia S-INVEST. Dengan membeli Unit Penyertaan untuk SCHRODER INCOME FUND maka Pemegang Unit Penyertaan menyatakan setuju mengenai penggunaan sistem yang disediakan oleh penyedia S-INVEST.

Dalam hal Pemegang Unit Penyertaan secara khusus melakukan permintaan Surat Konfirmasi Transaksi Unit Penyertaan secara tercetak, kepada Manajer Investasi atau Agen Penjual Efek Reksa Dana yang ditunjuk oleh Manajer Investasi (jika ada), Surat Konfirmasi Transaksi Unit Penyertaan akan diproses sesuai dengan SEOJK tentang Tata Cara Penyampaian Surat atau Bukti Konfirmasi dan Laporan Berkala Reksa Dana secara Elektronik melalui S-INVEST, dengan tidak memberikan biaya tambahan bagi SCHRODER INCOME FUND.

## **1.47. UNDANG-UNDANG PASAR MODAL**

Undang-undang Pasar Modal adalah Undang-undang Republik Indonesia Nomor 8 tahun 1995 tentang Pasar Modal sebagaimana diubah oleh Undang-Undang Republik Indonesia Nomor 4 Tahun 2023 tentang Pengembangan dan Penguatan Sektor Keuangan.

## **1.48. UNIT PENYERTAAN**

Unit Penyertaan adalah satuan ukuran yang menunjukkan bagian kepentingan setiap pihak dalam portofolio investasi kolektif.

## **BAB II**

### **KETERANGAN MENGENAI SCHRODER INCOME FUND**

#### **2.1. PEMBENTUKAN SCHRODER INCOME FUND**

SCHRODER INCOME FUND adalah reksa dana terbuka berbentuk Kontrak Investasi Kolektif berdasarkan Undang-Undang Pasar Modal beserta pelaksanaannya di bidang reksa dana yang termaktub dalam akta Kontrak Investasi Kolektif REKSA DANA SCHRODER INCOME FUND No. 19 tanggal 15-11-2017, juncto akta Addendum Kontrak Investasi Kolektif REKSA DANA SCHRODER INCOME FUND No 8 tanggal 09-03-2018, akta Addendum Kontrak Investasi Kolektif Reksa Dana Schroder Income Fund tanggal 30 April 2021 nomor 52 dan akta Addendum II dan Pernyataan Kembali Reksa Dana Schroder Income Fund No. 18 tanggal 16 Desember 2025, dibuat dihadapan Rini Yulianti S.H, notaris di Jakarta, dibuat oleh dan antara PT Schroder Investment Management Indonesia sebagai Manajer Investasi dan PT Bank HSBC Indonesia sebagai Bank Kustodian.

SCHRODER INCOME FUND telah mendapat surat pernyataan efektif dari OJK sesuai dengan Surat No. S-924/PM.21/2017 tanggal 29 Nopember 2017.

#### **2.2. PENAWARAN UMUM**

PT Schroder Investment Management Indonesia sebagai Manajer Investasi melakukan Penawaran Umum atas Unit Penyertaan SCHRODER INCOME FUND secara terus menerus sampai dengan jumlah 10.000.000.000 (sepuluh miliar) Unit Penyertaan.

Setiap Unit Penyertaan SCHRODER INCOME FUND ditawarkan dengan harga sama dengan Nilai Aktiva Bersih awal yaitu sebesar Rp 1.000,- (seribu Rupiah) pada hari pertama penawaran. Selanjutnya harga pembelian setiap Unit Penyertaan SCHRODER INCOME FUND ditetapkan berdasarkan Nilai Aktiva Bersih SCHRODER INCOME FUND pada akhir Hari Bursa yang bersangkutan.

#### **2.3. PENGELOLA SCHRODER INCOME FUND**

PT Schroder Investment Management Indonesia sebagai Manajer Investasi didukung oleh tenaga profesional yang terdiri dari Komite Investasi dan Tim Pengelola Investasi.

##### **a. Komite Investasi**

Komite Investasi akan mengarahkan dan mengawasi Tim Pengelola Investasi dalam menjalankan kebijakan dan strategi investasi sehari-hari sehingga sesuai dengan tujuan investasi.

Komite Investasi akan mengadakan rapat dengan Tim Pengelola Investasi paling sedikit sekali dalam sebulan Adapun anggota Komite Investasi adalah :

##### **❖ June Chua**

June Chua menjabat sebagai Kepala Ekuitas Asia dengan pengalaman luas mengelola portofolio yang mencakup pasar Asia (developed ex-Japan, Emerging, and Frontier) untuk klien ritel, institusi, dana pensiun, serta family office.

Sebelumnya, beliau memegang posisi strategis sebagai Kepala Ekuitas Asia/ Pasar Berkembang di Lombard Odier Investment Managers dan Kepala Ekuitas Asia di Harvest Global Investments. June mengawali karirnya sebagai analis buy-side di Malaysia pada tahun 1997. Karier profesionalnya juga mencakup peran manajerial di Pinebridge Investments dan Sumitomo Mitsui Asset Management.

June memperoleh gelar MBA dari Hong Kong University of Science & Technology serta Sarjana Ekonomi dari University of Queensland.

❖ **Felita Elizabeth**

Felita Elizabeth bergabung dengan Schroders pada tahun 2019 sebagai Head of Intermediary Business. Sebelum bergabung dengan Schroders, Felita adalah Head of Equity di PT Credit Suisse Sekuritas Indonesia dengan tanggung jawab mengelola seluruh tim equity termasuk riset, sales, dan sales trading.

Felita juga merupakan kontak utama di Credit Suisse untuk investment banking, ECM, private bank, risk management, legal, dan operations. Felita memiliki pengalaman selama 18 tahun di pasar modal Indonesia dan telah turut serta dalam berbagai transaksi penting di pasar modal (termasuk IPO, Rights Issue dan Secondary Offering) selama masa kerjanya di Schroders, Credit Suisse, Deutsche Bank (5 tahun), Macquarie capital (1 tahun), and Mandiri Sekuritas (3 tahun). Felita memperoleh gelar Sarjana Ekonomi Akuntansi (cum laude) dari Universitas Indonesia dan telah memperoleh izin perorangan Wakil Manajer Investasi berdasarkan Surat Keputusan Dewan Komisaris OJK nomor KEP-356/PM.211/WMI/2019 dan telah diperpanjang sesuai ketentuan berlaku.

**b. Tim Pengelola Investasi**

Ketua Tim Pengelola Investasi

❖ **Irwanti, CFA**

Irwanti adalah seorang Direktur di PT Schroder Investment Management Indonesia yang telah memiliki pengalaman di pasar modal sejak tahun 2006. Irwanti bergabung dengan Schroders pada tahun 2008 dan mulai menjalankan fungsi pengelolaan investasi sejak tahun 2011. Sebelum bergabung dengan Schroders, Irwanti pernah bekerja sebagai Equity Analyst untuk sektor perbankan, properti, perkebunan dan consumer di Deutsche Bank Indonesia. Sebelum itu, Irwanti juga pernah bekerja sebagai akuntan di Sydney, Australia.

Irwanti adalah lulusan dari University of New South Wales dengan gelar Master of Finance, setelah sebelumnya mendapatkan gelar sarjana di bidang Akuntansi dan Keuangan dari universitas yang sama. Irwanti telah memperoleh izin perorangan Wakil Manajer Investasi berdasarkan Surat Keputusan Dewan Komisaris OJK nomor KEP-106/PM.21/WMI/2022 tanggal 2 September 2022.

Anggota Tim Pengelola Investasi

❖ **Liny Halim**

Liny adalah seorang Direktur di PT Schroder Investment Management Indonesia yang telah memiliki pengalaman di pasar modal sejak tahun 1990. Liny bergabung dengan Schroders pada tahun 2009 dan mulai menjalankan

fungsi pengelolaan investasi sejak tahun 2011. Sebelum bergabung dengan Schroders, Liny pernah bekerja di Baring, ING, dan Macquarie Securities. Pada tahun 1995 Liny didaulat sebagai Analis dengan peringkat nomor 1 oleh Institutional Investor Survey setelah pada tahun 1994 didaulat sebagai Analis dengan peringkat nomor 3 oleh Asia Money untuk analisa *Overall Strategy*, sektor perbankan dan sektor otomotif.

Liny adalah lulusan dari California State University of Sacramento dengan gelar MBA setelah sebelumnya memperoleh gelar Bachelor of Science dari universitas yang sama dengan predikat Dean's Honor List. Liny telah memperoleh izin perorangan Wakil Manajer Investasi berdasarkan Surat Keputusan Ketua BAPEPAM dan LK Nomor KEP-12/BL/WMI/2011 tanggal 7 Februari 2011 yang telah diperpanjang sesuai dengan peraturan yang berlaku.

❖ **Soufat Hartawan**

Soufat adalah seorang Fixed Income Fund Manager di PT Schroder Investment Management Indonesia yang telah memiliki pengalaman di pasar modal sejak tahun 1999 dan bergabung dengan Schroders pada tahun 2001. Sebelum bergabung dengan Schroders, Soufat memiliki pengalaman sebagai manajer investasi selama 2 tahun di PT Manulife Aset Manajemen Indonesia dan pernah bekerja selama 3 tahun di Standard Chartered Bank.

Soufat adalah lulusan dari University of Melbourne dengan gelar Master of Applied Finance dan telah memperoleh izin perorangan Wakil Manajer Investasi berdasarkan Surat Keputusan Ketua BAPEPAM nomor KEP-48/PM/IP/WMI/2000 tanggal 15 September 2000 yang telah diperpanjang sesuai dengan peraturan yang berlaku.

❖ **Jundianto Alim, CFA**

Jundi adalah seorang Equity Analyst di PT Schroder Investment Management Indonesia yang telah memiliki pengalaman di pasar modal sejak tahun 2009. Jundi bergabung dengan Schroders pada tahun 2010 dan mulai menjalankan fungsi pengelolaan investasi sejak tahun 2012. Sebelum bergabung dengan Schroders, Jundi pernah bekerja sebagai Equity Analyst di PT Indo Premier Sekuritas.

Jundi adalah lulusan dari Monash University, Australia, dengan gelar B. Business (Banking and Finance). Jundi telah memiliki izin perorangan Wakil Manajer Investasi berdasarkan Surat Keputusan Ketua BAPEPAM dan LK nomor KEP-133/BL/WMI/2011 tanggal 30 Desember 2011 yang telah diperpanjang sesuai dengan peraturan yang berlaku.

❖ **Marisa Wijayanto**

Marisa adalah seorang Equity Analyst di PT Schroder Investment Management Indonesia yang telah memiliki pengalaman di pasar modal sejak tahun 2014. Marisa bergabung dengan Schroders pada tahun 2019 dan mulai menjalankan fungsi pengelolaan investasi sejak tahun 2022. Sebelum bergabung dengan Schroders, Marisa pernah bekerja sebagai Equity Analyst di Deutsche Verdhana Sekuritas Indonesia dari tahun 2017 sampai tahun 2019, CLSA Sekuritas Indonesia dari tahun 2015 sampai tahun 2017 dan Buana Capital Sekuritas dari tahun 2014 sampai tahun 2015.

Marisa adalah lulusan dari Prasetya Mulya Business School dengan gelar Master of Business Administration dan juga lulusan dari Universitas Kristen Petra dengan gelar sarjana di bidang International Business Management. Marisa telah memiliki izin perorangan Wakil Manajer Investasi berdasarkan surat keputusan Dewan Komisiner OJK nomor KEP-225/PM.211/WMI/2020 tanggal 18 Mei 2020.

❖ **Alice Lie, CFA**

Alice adalah seorang Equity Analyst di PT Schroder Investment Management Indonesia yang telah memiliki pengalaman di pasar modal sejak tahun 2012. Alice bergabung dengan Schroders dan mulai menjalankan fungsi pengelolaan investasi sejak tahun 2022. Sebelum bergabung dengan Schroders, Alice pernah bekerja sebagai Research Analyst/Junior Fund Manager di PT Ashmore Asset Management Indonesia Tbk dari tahun 2013 sampai dengan 2022 dan sebagai Riset Analis di PT Indo Premier Sekuritas dari tahun 2012 sampai 2013.

Alice adalah lulusan dari University of Melbourne dengan gelar Master di bidang Keuangan setelah sebelumnya memperoleh gelar Bachelor di bidang Commerce (Accounting and Finance) dari universitas yang sama. Alice telah memperoleh izin perorangan Wakil Manajer Investasi berdasarkan Surat Keputusan Dewan Komisiner OJK nomor KEP-63/PM.21/WMI/2013 tanggal 5 Juni 2013 yang telah diperpanjang sesuai dengan peraturan yang berlaku.

❖ **Clarissa Ardra Soputro**

Clarissa adalah seorang Fixed Income Analyst di PT Schroder Investment Management Indonesia yang telah memiliki pengalaman di pasar modal sejak tahun 2016. Clarissa bergabung dengan Schroders pada tahun 2023 dan sebelum bergabung dengan Schroders, Clarissa adalah Assistant Portfolio Manager Fixed Income Asia di First Sentier Investors di Singapura dan Fixed Income Analyst di PT First State Investments di Jakarta. Dia adalah lulusan Monash University dengan gelar Sarjana Perdagangan dan memiliki jurusan ganda di bidang Akuntansi dan Keuangan. Clarissa telah memperoleh izin individu sebagai Wakil Manajer Investasi berdasarkan Keputusan Dewan Komisiner Otoritas Jasa Keuangan dengan Nomor KEP-84/PM.02/WMI/TTE/2023 tanggal 7 Agustus 2023.

❖ **Calvin Irawan Herijanto**

Calvin adalah seorang Equity Analyst di PT Schroder Investment Management Indonesia yang telah memiliki pengalaman di pasar modal sejak tahun 2019. Calvin bergabung dengan Schroders pada tahun 2024 dan sebelum bergabung dengan Schroders, Calvin adalah Equity Analyst/Portfolio Manager di BNP Paribas Asset Management Indonesia dan Fund Manager di Panin Asset Management. Calvin meraih gelar Magister dalam bidang Teknik Mesin dan Teknik Kelautan (MEng) dari University of Southampton pada tahun 2018. Calvin memiliki lisensi wakil perantara pedagang efek dari Otoritas Jasa Keuangan (OJK) dengan nomor KEP-77/PM.211/WMI/2021 yang telah diperpanjang sesuai dengan peraturan yang berlaku.

❖ **Rizky Hidayat**

Rizky adalah seorang Equity Portfolio Manager dan Investment Specialist di PT Schroder Investment Management Indonesia yang telah memiliki pengalaman di pasar modal sejak tahun 2012. Rizky bergabung dengan Schroders pada tahun 2019 dan mulai menjalankan fungsi pengelolaan investasi sejak tahun 2024. Sebelum bergabung dengan Schroders, Rizky pernah bekerja sebagai Equity Analyst di Mandiri Sekuritas di tahun 2012-2016, Institutional Equity Sales di CIMB Sekuritas di tahun 2017-2018, dan Senior Business Development Associate di Shopee Indonesia di tahun 2018-2019.

## **2.4. PEMBAYARAN PENJUALAN KEMBALI UNIT PENYERTAAN DENGAN MEKANISME SERAH ASET**

Dalam hal likuiditas aset dalam portofolio investasi SCHRODER INCOME FUND memenuhi kondisi:

- a. mengalami tekanan likuiditas yang signifikan sehingga terjadi kegagalan penjualan aset dalam portofolio investasi SCHRODER INCOME FUND;
- b. menjadi bagian dari kesepakatan penyelesaian dengan pemegang Unit Penyertaan SCHRODER INCOME FUND;
- c. Bursa Efek atau penyelenggara pasar di mana sebagian besar portofolio Efek SCHRODER INCOME FUND diperdagangkan ditutup;
- d. perdagangan Efek Bersifat Utang atas sebagian besar portofolio Efek SCHRODER INCOME FUND di Bursa Efek atau penyelenggara pasar dihentikan atau dibatalkan pencatatannya;
- e. keadaan darurat;
- f. Lembaga Penilai Harga Efek tidak menerbitkan referensi Harga Pasar Wajar;
- g. dilakukannya restrukturisasi atas Efek Bersifat Utang dan/atau sukuk oleh penerbit Efek Bersifat Utang dan/atau sukuk;
- h. turunnya peringkat Efek Bersifat Utang dan/atau sukuk atas sebagian besar atau seluruh portofolio investasi menjadi non-investment grade; dan/atau
- i. pemenuhan peraturan perundang-undangan;

**dalam melaksanakan pembelian kembali Unit Penyertaan sebagaimana dimaksud dalam POJK Tentang Reksa Dana Berbentuk Kontrak Investasi Kolektif, Manajer Investasi dapat melakukan pembelian kembali Unit Penyertaan dengan mekanisme serah aset sepanjang memperoleh persetujuan dari Pemegang Unit Penyertaan.**

## 2.5. IKHTISAR RASIO KEUANGAN SINGKAT SCHRODER INCOME FUND

Berikut adalah ikhtisar laporan keuangan SCHRODER INCOME FUND yang telah di periksa oleh Kantor Akuntan Publik.

	Periode dari tanggal 1 Januari tahun berjalan s/d tanggal Prospektus	Periode 12 bulan terakhir dari tanggal Prospektus	Periode 36 bulan terakhir dari tanggal Prospektus	Periode 60 bulan terakhir dari tanggal Prospektus	3 tahun kalender terakhir		
					2025	2024	2023
TOTAL HASIL INVESTASI (%)	*	*	*	*	7,55%	2,47%	5,47%
HASIL INVESTASI SETELAH MEMPERHITUNGGAN BIAYA PEMASARAN (%)	*	*	*	*	3,38%	(1,51%)	1,41%
BIAYA OPERASI (%)	*	*	*	*	1,44%	1,31%	1,23%
PERPUTARAN PORTOFOLIO	*	*	*	*	0,82 : 1	0,43 : 1	0,53 : 1
PERSENTASE PENGHASILAN KENA PAJAK (%)	*	*	*	*	0,00%	0,00%	0,00%

Sumber: Manajer Investasi & Bank Kustodian

\* data tidak tersedia

## 2.6. IKHTISAR KINERJA SCHRODER INCOME FUND

Informasi mengenai ikhtisar kinerja Reksa Dana dapat diperoleh/diakses melalui [www.schroders.co.id](http://www.schroders.co.id).

Hasil yang diperoleh sebelumnya tidak dapat dijadikan tolak ukur atas hasil di kemudian hari. Harga per Unit Penyertaan Reksa Dana serta keuntungan yang diperoleh dapat berfluktuasi dan tidak dapat dijamin.

## **BAB III MANAJER INVESTASI**

### **3.1. KETERANGAN MANAJER INVESTASI**

PT Schroder Investment Management Indonesia didirikan dengan Akta No.7 tanggal 4 Maret 1997 yang dibuat di hadapan Ny. Poerbaningsih Adi Warsito, SH, Notaris di Jakarta dan telah memperoleh persetujuan dari Menteri Kehakiman Republik Indonesia sesuai dengan keputusannya No. C2-2093 HT.01.01 Tahun 1997 tanggal 26 Maret 1997 dan telah didaftarkan di Kantor Pendaftaran Perusahaan Kodya Jakarta Selatan dengan No. 697/BH 09.03/IV/97 tanggal 21 April 1997 serta telah diumumkan dalam Berita Negara R.I. No. 49 tanggal 20 Juni 1997 dan Tambahan Berita Negara R.I. No. 2414.

Anggaran Dasar PT Schroder Investment Management Indonesia terakhir diubah, antara lain untuk meningkatkan modal disetor perusahaan dari Rp. 5.000.000.000 (lima miliar Rupiah) menjadi Rp. 25.000.000.000 (dua puluh lima miliar Rupiah), dengan Akta No. 29 tanggal 20 Agustus 2009, dibuat di hadapan Mala Mukti, S.H., LL.M., Notaris di Jakarta, yang telah memperoleh persetujuan dari Menteri Hukum dan Hak Asasi Manusia Republik Indonesia dengan Keputusannya No. AHU-42297.AH.01.02. Tahun 2009 tanggal 28 Agustus 2009.

PT Schroder Investment Management Indonesia memperoleh izin usaha dari BAPEPAM sebagai Manajer Investasi berdasarkan Surat Keputusan Ketua BAPEPAM No: KEP-04/PM/MI/1997 tanggal 25 April 1997 dan terhitung dari tanggal 1 Mei 1997 mengambil alih kegiatan pengelolaan investasi dari perusahaan afiliasinya, PT Schroder Indonesia, dimana PT Schroder Indonesia memperoleh izin manajer investasi dari BAPEPAM pada tanggal 9 November 1991.

Sejak didirikan, PT Schroder Investment Management Indonesia beroperasi sebagai bagian dari Schroder PLC – hingga terjadi perubahan kepemilikan. Efektif per 31 Maret 2026, PT Schroder Investment Management Indonesia menjadi bagian dari Grup Manulife menyusul akuisisi PT Schroder Investment Management Indonesia oleh PT Manulife Aset Manajemen Indonesia.

### **SUSUNAN DIREKSI DAN DEWAN KOMISARIS**

Susunan anggota Direksi dan Dewan Komisaris PT Schroder Investment Management Indonesia pada saat Prospektus ini diterbitkan adalah sebagai berikut:

Direksi

Presiden Direktur : Michael Tjandra Tjoajadi

Direktur : Liny Halim

Direktur : Irwanti

Dewan Komisaris

Presiden Komisaris : Gianni Fiacco

Komisaris independen : A. Fuad Rahmany

### **3.2. PENGALAMAN MANAJER INVESTASI**

PT Schroder Investment Management Indonesia mengelola dana investasi untuk dan atas nama nasabah dan/atau Pemegang Unit Penyertaan yang meliputi investor individu maupun institusi seperti dana pensiun, perusahaan asuransi dan yayasan sosial.

Reksa Dana yang aktif dikelola oleh PT Schroder Investment Management Indonesia yaitu:

1. Schroder Dana Likuid
2. Schroder Dana Andalan II
3. Schroder Dana Mantap Plus II
4. Schroder Dana Kombinasi
5. Schroder Dana Terpadu II
6. Schroder Dana Prestasi
7. Schroder Dana Prestasi Plus
8. Schroder Dana Istimewa
9. Schroder Prestasi Gebyar Indonesia II
10. Schroder USD Bond Fund
11. Schroder 90 Plus Equity Fund
12. Schroder Dynamic Balanced Fund
13. Schroder Dana Prestasi Prima
14. Schroder Income Fund
15. Schroder Syariah Balanced Fund
16. Schroder Global Sharia Equity Fund (USD)
17. Schroder Dana Likuid Syariah
18. Schroder IDR Income Plan VII

Dengan didukung oleh para staf yang berpengalaman dan ahli dalam bidangnya serta didukung oleh jaringan sumber daya Grup Schroders di seluruh dunia, PT Schroder Investment Management Indonesia akan mampu memberikan pelayanan yang berkualitas kepada para kliennya di Indonesia.

### **3.3. PIHAK YANG TERAFILIASI DENGAN MANAJER INVESTASI**

Manajer Investasi memiliki hubungan afiliasi dengan pihak-pihak sebagai berikut:

1. PT Manulife Aset Manajemen Indonesia;
2. PT Asuransi Jiwa Manulife Indonesia;
3. PT Asuransi Jiwa Manulife Indonesia Syariah; dan
4. DPLK Manulife Indonesia.

Acuan yang digunakan dalam menentukan pihak terafiliasi merujuk pada definisi Afiliasi dalam UU No. 8 Tahun 1995 tentang Pasar Modal (sebagaimana diubah dengan UU No. 4 Tahun 2023, UU No. 1 Tahun 2026 dan PERPU No. 1 Tahun 2017) – poin f dan g serta penamaan pemilik manfaat (*beneficial owner*) yang sama.

## **BAB IV BANK KUSTODIAN**

### **4.1. KETERANGAN SINGKAT MENGENAI BANK KUSTODIAN**

PT Bank HSBC Indonesia (dahulu dikenal sebagai PT Bank Ekonomi Raharja) telah beroperasi di Indonesia sejak 1989 yang merupakan bagian dari HSBC Group dan telah memperoleh persetujuan untuk menjalankan kegiatan usaha sebagai Kustodian di bidang Pasar Modal dari Otoritas Jasa Keuangan (“OJK”) No. KEP-02/PM.2/2017 tertanggal 20 Januari 2017.

PT Bank HSBC Indonesia telah menerima pengalihan kedudukan, hak dan kewajiban sebagai Bank Kustodian dari The Hongkong and Shanghai Banking Corporation Limited, Cabang Jakarta yang merupakan kantor cabang bank asing yang telah beroperasi sebagai Bank Kustodian sejak tahun 1989 di Indonesia dan merupakan penyedia jasa kustodian dan fund services terdepan di dunia.

### **4.2. PENGALAMAN BANK KUSTODIAN**

PT Bank HSBC Indonesia sebagai Bank Kustodian menyediakan jasa secara terpadu untuk para pemodal dalam dan luar negeri melalui tiga komponen bisnis yaitu: Direct Custody and Clearing dan Investor Services.

Didukung oleh staff-staff yang berdedikasi tinggi, standar pelayanan yang prima dan penggunaan sistem yang canggih, PT Bank HSBC Indonesia merupakan salah satu Bank Kustodian terbesar di Indonesia.

### **4.3. PIHAK YANG TERAFILIASI DENGAN BANK KUSTODIAN**

Pihak yang terafiliasi dengan Bank Kustodian di Indonesia adalah PT HSBC Sekuritas Indonesia.

## **BAB V**

### **TUJUAN INVESTASI, KEBIJAKAN INVESTASI, PEMBATASAN INVESTASI, DAN KEBIJAKAN PEMBAGIAN HASIL INVESTASI**

Dengan memperhatikan peraturan perundangan yang berlaku, dan ketentuan-ketentuan lain dalam Kontrak Investasi Kolektif SCHRODER INCOME FUND, maka Tujuan Investasi, Kebijakan Investasi, Pembatasan Investasi, dan Kebijakan Pembagian Hasil Investasi SCHRODER INCOME FUND adalah sebagai berikut:

#### **5.1. TUJUAN INVESTASI**

SCHRODER INCOME FUND bertujuan untuk mendapatkan imbal hasil dalam jangka panjang melalui investasi pada Efek Bersifat Utang serta dapat berinvestasi pada instrumen pasar uang dan/atau deposito.

#### **5.2. KEBIJAKAN INVESTASI**

SCHRODER INCOME FUND akan melakukan investasi dengan komposisi portofolio:

- a. minimum 80% (delapan puluh persen) dan maksimum 100% (seratus persen) dari Nilai Aktiva Bersih pada Efek Bersifat Utang yang diperdagangkan di Indonesia; dan
- b. minimum 0% (nol persen) dan maksimum 20% (dua puluh persen) dari Nilai Aktiva Bersih pada instrumen pasar uang dalam negeri yang mempunyai jatuh tempo tidak lebih dari 1 (satu) tahun dan/atau deposito; dan

sesuai dengan peraturan perundang-undangan yang berlaku di Indonesia.

Efek Bersifat Utang sebagaimana dimaksud dalam angka 5.2. huruf a di atas meliputi:

- a. Efek Bersifat Utang yang ditawarkan melalui Penawaran Umum dan/atau diperdagangkan di Indonesia;
- b. Efek Bersifat Utang yang diterbitkan dan/atau dijamin oleh Pemerintah Republik Indonesia;
- c. Efek Bersifat Utang yang diterbitkan oleh lembaga internasional dimana Pemerintah Republik Indonesia menjadi salah satu anggotanya;
- d. Efek Bersifat Utang yang ditawarkan tidak melalui Penawaran Umum dan telah mendapat peringkat dari Perusahaan Pemeringkat Efek yang terdaftar di OJK dan masuk dalam kategori layak investasi (*investment grade*);
- e. Efek Beragun Aset yang ditawarkan melalui Penawaran Umum dan/atau ditawarkan tidak melalui Penawaran Umum yang telah mendapat peringkat dari Perusahaan Pemeringkat Efek; dan/atau
- f. Efek Bersifat Utang lainnya yang ditetapkan oleh OJK di kemudian hari.

Manajer Investasi akan selalu menyesuaikan kebijakan investasi di atas dengan Peraturan yang berlaku dari OJK dan kebijakan yang dikeluarkan oleh OJK.

Manajer Investasi dapat mengalokasikan kekayaan SCHRODER INCOME FUND pada kas dan/atau setara kas hanya dalam rangka pengelolaan risiko investasi portofolio yang bersifat sementara, penyelesaian transaksi Efek, pemenuhan kewajiban pembayaran kepada Pemegang Unit Penyertaan dan biaya-biaya SCHRODER INCOME FUND berdasarkan Kontrak Investasi Kolektif SCHRODER INCOME FUND.

Kebijakan investasi sebagaimana disebutkan di atas wajib telah dipenuhi oleh Manajer Investasi paling lambat 150 (seratus lima puluh) Hari Bursa setelah efektifnya pernyataan pendaftaran SCHRODER INCOME FUND.

Manajer Investasi dilarang melakukan perubahan atas kebijakan investasi SCHRODER INCOME FUND tersebut di atas, kecuali dalam rangka:

- a. Penyesuaian terhadap peraturan baru dan/atau perubahan terhadap peraturan perundang-undangan; dan/atau
- b. Penyesuaian terhadap kondisi tertentu yang ditetapkan oleh OJK.

### **5.3. PEMBATASAN INVESTASI**

Sesuai dengan POJK tentang Reksa Dana Berbentuk Kontrak Investasi Kolektif jis. POJK Tentang Pedoman Perilaku Manajer Investasi dan POJK Tentang Pengembangan dan Penguatan Pengelolaan Investasi di Pasar Modal, dalam melaksanakan pengelolaan SCHRODER INCOME FUND, Manajer Investasi dilarang melakukan tindakan-tindakan yang dapat menyebabkan SCHRODER INCOME FUND:

- (i) memiliki Efek yang diperdagangkan di Bursa Efek luar negeri yang informasinya tidak dapat diakses dari Indonesia melalui media massa atau situs web;
- (ii) memiliki Efek yang diterbitkan oleh 1 (satu) perusahaan berbadan hukum Indonesia atau berbadan hukum asing yang diperdagangkan di Bursa Efek luar negeri lebih dari 5% (lima persen) dari modal disetor perusahaan dimaksud atau lebih dari 10% (sepuluh persen) dari Nilai Aktiva Bersih SCHRODER INCOME FUND pada setiap saat;
- (iii) memiliki Efek bersifat ekuitas yang diterbitkan oleh perusahaan yang telah mencatatkan Efek-nya pada Bursa Efek di Indonesia lebih dari 5% (lima persen) dari modal disetor perusahaan dimaksud;
- (iv) memiliki Efek yang diterbitkan oleh 1 (satu) Pihak lebih dari 10% (sepuluh persen) dari Nilai Aktiva Bersih Reksa Dana pada setiap saat, kecuali;
  - a. Sertifikat Bank Indonesia;
  - b. Efek yang diterbitkan dan/atau dijamin oleh Pemerintah Republik Indonesia; dan/atau
  - d. Efek yang diterbitkan oleh lembaga keuangan internasional dimana Pemerintah Republik Indonesia menjadi salah satu anggotanya.
- (v) memiliki Efek derivatif:
  - a. yang ditransaksikan di luar Bursa Efek dengan 1 (satu) pihak Lembaga Jasa Keuangan dengan nilai eksposur lebih dari 10% (sepuluh persen) dari Nilai Aktiva Bersih Reksa Dana pada setiap saat; dan
  - b. dengan nilai eksposur global bersih lebih dari 20% (dua puluh persen) dari Nilai Aktiva Bersih Reksa Dana pada setiap saat;
- (vi) memiliki Efek Bersifat Utang, Efek Syariah berpendapatan tetap, Efek Beragun Aset, dan/atau Unit Penyertaan Dana Investasi Real Estat yang ditawarkan tidak melalui Penawaran Umum yang diterbitkan oleh 1 (satu) Pihak lebih dari 5% (lima persen) dari Nilai Aktiva Bersih SCHRODER INCOME FUND pada setiap saat atau secara keseluruhan lebih dari 15% (lima belas persen) dari Nilai Aktiva Bersih

SCHRODER INCOME FUND pada setiap saat. Larangan ini tidak berlaku bagi Efek Bersifat Utang yang diterbitkan oleh Pemerintah Republik Indonesia dan/atau Pemerintah Daerah;

- (vii) memiliki Unit Penyertaan Dana Investasi Real Estat yang ditawarkan tidak melalui Penawaran Umum yang diterbitkan oleh 1 (satu) Pihak lebih dari 5% (lima persen) dari Nilai Aktiva Bersih Reksa Dana pada setiap saat atau secara keseluruhan lebih dari 15% (lima belas persen) dari Nilai Aktiva Bersih Reksa Dana pada setiap saat, kecuali yang diterbitkan oleh Pemerintah Republik Indonesia dan/atau Pemerintah Daerah;
- (viii) memiliki Unit Penyertaan suatu Dana Investasi Real Estat berbentuk Kontrak Investasi Kolektif yang ditawarkan melalui Penawaran Umum lebih dari 20% (dua puluh persen) dari Nilai Aktiva Bersih Reksa Dana pada setiap saat dengan ketentuan setiap Dana Investasi Real Estat tidak lebih dari 10% (sepuluh persen) dari Nilai Aktiva Bersih Reksa Dana pada setiap saat;
- (ix) memiliki Unit Penyertaan Dana Investasi Real Estat berbentuk Kontrak Investasi Kolektif, jika Dana Investasi Real Estat berbentuk Kontrak Investasi Kolektif tersebut dan Reksa Dana berbentuk Kontrak Investasi Kolektif dikelola oleh Manajer Investasi yang sama;
- (x) memiliki Portofolio Efek berupa Efek yang diterbitkan oleh Pihak yang terafiliasi dengan Manajer Investasi lebih dari 20% (dua puluh persen) dari Nilai Aktiva Bersih Reksa Dana pada setiap saat, kecuali hubungan Afiliasi yang terjadi karena kepemilikan atau penyertaan modal Pemerintah Republik Indonesia;
- (xi) memiliki Efek yang diterbitkan oleh pemegang Unit Penyertaan dan/atau Pihak terafiliasi dari pemegang Unit Penyertaan berdasarkan komitmen yang telah disepakati oleh Manajer Investasi dengan pemegang Unit Penyertaan dan/atau Pihak terafiliasi dari pemegang Unit Penyertaan;
- (xii) membeli Efek dari calon atau pemegang Unit Penyertaan dan/atau Pihak terafiliasi dari calon atau pemegang Unit Penyertaan kecuali dilakukan pada harga pasar wajar;
- (xiii) terlibat dalam kegiatan selain dari investasi, investasi kembali, atau perdagangan Efek sebagaimana dimaksud dalam POJK Tentang Reksa Dana Berbentuk KIK;
- (xiv) terlibat dalam penjualan Efek yang belum dimiliki (short sale);
- (xv) terlibat dalam transaksi marjin;
- (xvi) membeli Efek yang sedang ditawarkan dalam Penawaran Umum, jika Penjamin Emisi Efek dari Penawaran Umum tersebut adalah Perusahaan Efek yang merupakan Manajer Investasi itu sendiri atau Afiliasi dari Manajer Investasi tersebut, kecuali:
  - a. Efek Bersifat Utang yang ditawarkan mendapat peringkat layak investasi; dan/atau
  - b. terjadi kelebihan permintaan beli dari Efek yang ditawarkan.Larangan membeli Efek yang sedang ditawarkan dalam Penawaran Umum dari Afiliasi Manajer Investasi tersebut tidak berlaku jika hubungan Afiliasi tersebut terjadi karena kepemilikan atau penyertaan modal Pemerintah Republik Indonesia;
- (xvii) terlibat dalam transaksi bersama atau kontrak bagi hasil dengan Manajer Investasi itu sendiri atau Afiliasi dari Manajer Investasi dimaksud;

- (xviii) membeli Efek Beragun Aset, jika:
  - a. Efek Beragun Aset tersebut dan Reksa Dana berbentuk Kontrak Investasi Kolektif dimaksud dikelola oleh Manajer Investasi yang sama; dan/atau
  - b. Manajer Investasi Reksa Dana berbentuk Kontrak Investasi Kolektif terafiliasi dengan kreditur awal Efek Beragun Aset, kecuali hubungan Afiliasi tersebut terjadi karena kepemilikan atau penyertaan modal Pemerintah; dan
- (xix) terlibat dalam transaksi penjualan Efek dengan janji membeli kembali dan pembelian Efek dengan janji menjual kembali;
- (xx) mengarahkan transaksi Efek untuk keuntungan :
  - 1. Manajer Investasi;
  - 2. Pihak terafiliasi dengan Manajer Investasi; atau
  - 3. Produk Investasi lainnya.
- (xxi) terlibat dalam transaksi Efek dengan fasilitas pendanaan perusahaan Efek yang mengakibatkan utang piutang antara SCHRODER INCOME FUND, Manajer Investasi, dan perusahaan efek;
- (xxii) melakukan transaksi dan/atau terlibat perdagangan atas Efek yang ilegal;
- (xxiii) terlibat dalam transaksi Efek yang mengakibatkan terjadinya pelanggaran ketentuan peraturan perundang-undangan; dan
- (xiv) melakukan transaksi negosiasi untuk kepentingan SCHRODER INCOME FUND atas saham yang diperdagangkan di bursa Efek, kecuali:
  - 1) dilakukan paling banyak 10% (sepuluh persen) atas nilai aktiva bersih SCHRODER INCOME FUND pada setiap hari bursa;
  - 2) atas setiap transaksi yang dilakukan didukung dengan alasan yang rasional dan kertas kerja yang memadai;
  - 3) transaksi yang dilakukan mengacu pada standar eksekusi terbaik yang mengacu pada analisis harga rata-rata tertimbang volume, tidak berlebihan, dan mengakibatkan kerugian SCHRODER INCOME FUND; dan
  - 4) transaksi dimaksud merupakan transaksi silang, dilaksanakan sesuai dengan ketentuan peraturan perundang-undangan.

Larangan tersebut di atas didasarkan pada peraturan yang berlaku saat Kontrak ini dibuat, yang mana dapat berubah sewaktu-waktu sesuai dengan kebijakan yang ditetapkan oleh Pemerintah di bidang Pasar Modal dan surat persetujuan lain yang dikeluarkan oleh OJK berkaitan dengan pengelolaan Reksa Dana berbentuk Kontrak Investasi Kolektif.

Larangan tersebut di atas merupakan kutipan dari peraturan yang berlaku. Sesuai dengan kebijakan investasinya, SCHRODER INCOME FUND tidak akan berinvestasi pada Efek luar negeri.

Dalam hal SCHRODER INCOME FUND berinvestasi pada Efek Bersifat Utang yang tidak ditawarkan melalui Penawaran Umum, sesuai dengan POJK Tentang Reksa Dana Berbentuk Kontrak Investasi Kolektif, Efek Bersifat Utang yang tidak ditawarkan melalui Penawaran Umum wajib memenuhi kriteria sebagai berikut:

- a. Diterbitkan oleh:
  - 1) Emiten atau perusahaan publik;

- 2) Anak perusahaan Emiten atau perusahaan publik yang mendapat jaminan penuh dari Emiten atau perusahaan publik tersebut;
  - 3) Badan usaha milik negara atau anak perusahaan badan usaha milik negara;
  - 4) Pemerintah Republik Indonesia;
  - 5) Pemerintah Daerah; dan/atau
  - 6) Lembaga Jasa Keuangan yang telah mendapat izin usaha atau di bawah pengawasan OJK.
- b. Memiliki peringkat layak investasi (*investment grade*) dan diperingkat secara berkala paling sedikit 1 (satu) tahun sekali; dan
- c. Masuk dalam penitipan kolektif di Lembaga Penyimpanan dan Penyelesaian.

#### **5.4. KEBIJAKAN PEMBAGIAN HASIL INVESTASI**

Setiap hasil investasi yang diperoleh SCHRODER INCOME FUND dari dana yang diinvestasikan, jika ada, akan dibukukan ke dalam SCHRODER INCOME FUND sehingga selanjutnya akan meningkatkan Nilai Aktiva Bersih SCHRODER INCOME FUND.

Dengan tetap memperhatikan pencapaian tujuan investasi jangka panjang, Manajer Investasi memiliki kewenangan untuk membagikan atau tidak membagikan hasil investasi yang telah dibukukan ke dalam SCHRODER INCOME FUND tersebut di atas, serta menentukan besarnya hasil investasi yang akan dibagikan kepada Pemegang Unit Penyertaan.

Dalam hal Manajer Investasi memutuskan untuk membagikan hasil investasi, pembagian hasil investasi akan dilakukan secara serentak kepada seluruh Pemegang Unit Penyertaan dalam bentuk tunai atau dapat dikonversikan menjadi Unit Penyertaan baru yang besarnya proporsional berdasarkan kepemilikan Unit Penyertaan dari setiap Pemegang Unit Penyertaan. Bentuk pembagian hasil investasi dalam bentuk tunai atau Unit Penyertaan tersebut akan dilakukan secara konsisten oleh Manajer Investasi. Pembagian hasil investasi tersebut di atas, akan menyebabkan Nilai Aktiva Bersih per Unit Penyertaan menjadi terkoreksi.

Pembagian hasil investasi dalam bentuk tunai atau Unit Penyertaan, jika ada, akan diberitahukan secara tertulis terlebih dahulu kepada Pemegang Unit Penyertaan.

Dalam hal pembagian hasil investasi dilakukan dalam bentuk tunai, pembayaran pembagian hasil investasi dalam bentuk tunai (jika ada) tersebut akan dilakukan melalui pemindahbukuan/transfer dalam mata uang Rupiah ke rekening yang terdaftar atas nama Pemegang Unit Penyertaan sesegera mungkin paling lambat 7 (tujuh) Hari Bursa sejak tanggal dilakukannya pembagian hasil investasi. Semua biaya bank termasuk biaya pemindahbukuan/transfer sehubungan dengan pembayaran pembagian hasil investasi berupa uang tunai tersebut (jika ada) menjadi beban Pemegang Unit Penyertaan.

Dalam hal Manajer Investasi melakukan pembagian hasil investasi dalam bentuk Unit Penyertaan, hasil investasi akan dikonversikan sebagai penambahan Unit Penyertaan kepada setiap Pemegang Unit Penyertaan dengan menggunakan Nilai Aktiva Bersih per Unit Penyertaan pada saat dilakukannya penambahan tersebut sesegera mungkin, paling lambat 7 (tujuh) Hari Bursa sejak tanggal dilakukannya pembagian hasil investasi.

## **BAB VI**

### **METODE PENGHITUNGAN NILAI PASAR WAJAR DARI EFEK DALAM PORTOFOLIO SCHRODER INCOME FUND**

Metode penghitungan nilai pasar wajar Efek dalam portofolio SCHRODER INCOME FUND yang digunakan oleh Manajer Investasi adalah sesuai dengan POJK Tentang Reksa Dana Berbentuk Kontrak Investasi Kolektif.

Peraturan BAPEPAM dan LK Nomor IV.C.2 dan POJK Tentang Reksa Dana Berbentuk Kontrak Investasi Kolektif, memuat antara lain ketentuan sebagai berikut:

1. Nilai Pasar Wajar dari Efek dalam portofolio Reksa Dana wajib dihitung dan disampaikan oleh Manajer Investasi kepada Bank Kustodian paling lambat pukul 17.00 WIB (tujuh belas Waktu Indonesia Barat) setiap Hari Bursa, dengan ketentuan sebagai berikut:
  - a. Penghitungan Nilai Pasar Wajar dari Efek yang aktif diperdagangkan di Bursa Efek menggunakan informasi harga perdagangan terakhir atas Efek tersebut di Bursa Efek;
  - b. Penghitungan Nilai Pasar Wajar dari:
    - 1) Efek yang diperdagangkan di luar Bursa Efek (*over the counter*);
    - 2) Efek yang tidak aktif diperdagangkan di Bursa Efek;
    - 3) Efek yang diperdagangkan dalam denominasi mata uang asing;
    - 4) Instrumen pasar uang dalam negeri, sebagaimana dimaksud dalam POJK Tentang Reksa Dana Berbentuk Kontrak Investasi Kolektif;
    - 5) Efek lain yang transaksinya wajib dilaporkan kepada Penerima Laporan Transaksi Efek sebagaimana dimaksud dalam Peraturan OJK Nomor 22/POJK.04/2017 tanggal 22 Juni 2017 tentang Pelaporan Transaksi Efek;
    - 6) Efek lain yang berdasarkan Keputusan BAPEPAM dan LK dapat menjadi Portofolio Efek Reksa Dana; dan/atau
    - 7) Efek dari perusahaan yang dinyatakan pailit atau kemungkinan besar akan pailit, atau gagal membayar pokok utang atau bunga dari Efek tersebut, menggunakan harga pasar wajar yang ditetapkan oleh LPHE sebagai harga acuan bagi Manajer Investasi.
  - c. Dalam hal harga perdagangan terakhir Efek di Bursa Efek tidak mencerminkan Nilai Pasar Wajar pada saat itu, penghitungan Nilai Pasar Wajar dari Efek tersebut menggunakan harga pasar wajar yang ditetapkan oleh LPHE sebagai harga acuan bagi Manajer Investasi.
  - d. Dalam hal LPHE tidak mengeluarkan harga pasar wajar terhadap Efek sebagaimana dimaksud dalam angka 2 huruf b butir 1) sampai dengan butir 6), dan angka 2 huruf c dari Peraturan BAPEPAM dan LK No. IV.C.2 ini, Manajer Investasi wajib menentukan Nilai Pasar Wajar dari Efek dengan itikad baik dan penuh tanggung jawab berdasarkan metode yang menggunakan asas konservatif dan diterapkan secara konsisten, dengan mempertimbangkan antara lain:
    - 1) harga perdagangan sebelumnya;
    - 2) harga perbandingan Efek sejenis; dan/atau
    - 3) kondisi fundamental dari penerbit Efek.

- e. Dalam hal LPHE tidak mengeluarkan harga pasar wajar terhadap Efek dari perusahaan yang dinyatakan pailit atau kemungkinan besar akan pailit, atau gagal membayar pokok utang atau bunga dari Efek tersebut, sebagaimana dimaksud pada angka 2 huruf b butir 7) dari Peraturan BAPEPAM dan LK No. IV.C.2 ini, Manajer Investasi wajib menghitung Nilai Pasar Wajar dari Efek dengan itikad baik dan penuh tanggung jawab berdasarkan metode yang menggunakan asas konservatif dan diterapkan secara konsisten dengan mempertimbangkan:
- 1) harga perdagangan terakhir Efek tersebut;
  - 2) kecenderungan harga Efek tersebut;
  - 3) tingkat bunga umum sejak perdagangan terakhir (jika berupa Efek Bersifat Utang);
  - 4) informasi material yang diumumkan mengenai Efek tersebut sejak perdagangan terakhir;
  - 5) perkiraan rasio pendapatan harga (*price earning ratio*), dibandingkan dengan rasio pendapatan harga untuk Efek sejenis (jika berupa saham);
  - 6) tingkat bunga pasar dari Efek sejenis pada saat tahun berjalan dengan peringkat kredit sejenis (jika berupa Efek Bersifat Utang); dan
  - 7) harga pasar terakhir dari Efek yang mendasari (jika berupa derivatif atas Efek).
- f. Dalam hal Manajer Investasi menganggap bahwa harga pasar wajar yang ditetapkan LPHE tidak mencerminkan Nilai Pasar Wajar dari Efek dalam portofolio Reksa Dana yang wajib dibubarkan karena:
- 1) diperintahkan oleh OJK sesuai peraturan perundang-undangan di bidang Pasar Modal; dan/atau
  - 2) Berdasarkan POJK Tentang Reksa Dana Berbentuk Kontrak Investasi Kolektif total Nilai Aktiva Bersih kurang dari Rp. 10.000.000.000,00 (sepuluh miliar rupiah) selama 120 (seratus dua puluh) Hari Bursa secara berturut-turut,
- Manajer Investasi dapat menghitung sendiri Nilai Pasar Wajar dari Efek tersebut dengan itikad baik dan penuh tanggung jawab berdasarkan metode yang menggunakan asas konservatif dan diterapkan secara konsisten.
- g. Nilai Pasar Wajar dari Efek dalam portofolio Reksa Dana yang diperdagangkan dalam denominasi mata uang yang berbeda dengan denominasi mata uang Reksa Dana tersebut, wajib dihitung dengan menggunakan kurs tengah Bank Indonesia.
2. Penghitungan Nilai Aktiva Bersih Reksa Dana, wajib menggunakan Nilai Pasar Wajar dari Efek yang ditentukan oleh Manajer Investasi.
  3. Nilai Aktiva Bersih per saham atau Unit Penyertaan dihitung berdasarkan Nilai Aktiva Bersih pada akhir Hari Bursa yang bersangkutan, setelah penyelesaian pembukuan Reksa Dana dilaksanakan, tetapi tanpa memperhitungkan peningkatan atau penurunan kekayaan Reksa Dana karena permohonan pembelian dan/atau pelunasan yang diterima oleh Bank Kustodian pada hari yang sama.

- \*) LPHE (Lembaga Penilaian Harga Efek) adalah Pihak yang telah memperoleh izin usaha dari BAPEPAM dan LK untuk melakukan penilaian harga Efek dalam rangka menetapkan harga pasar wajar, sebagaimana dimaksud dalam Peraturan Nomor V.C.3 yang merupakan Lampiran Keputusan Ketua BAPEPAM dan LK Nomor Kep-183/BL/2009 tanggal 30 Juni 2009 tentang Lembaga Penilaian Harga Efek.

Manajer Investasi dan Bank Kustodian akan memenuhi ketentuan dalam Peraturan BAPEPAM dan LK Nomor IV.C.2 tersebut di atas, dengan tetap memperhatikan peraturan, kebijakan dan persetujuan OJK yang mungkin dikeluarkan atau diperoleh kemudian setelah dibuatnya Prospektus ini.

## BAB VII PERPAJAKAN

Berdasarkan Peraturan Perpajakan yang berlaku, penerapan Pajak Penghasilan (PPH) atas pendapatan Reksa Dana yang berbentuk Kontrak Investasi Kolektif, adalah sebagai berikut:

Uraian	Perlakuan PPh	Dasar Hukum
a. Pembagian uang tunai ( <i>dividen</i> )	PPH tarif umum	Pasal 4 (1) UU PPh
b. Bunga Obligasi	PPH Final*	Pasal 4 (2) & Pasal 17 (7) UU PPh jo. Pasal 2 (1) & Pasal 3 PP Nomor 16 tahun 2009
c. <i>Capital gain</i> /Diskonto Obligasi	PPH Final*	Pasal 4 (2) & Pasal 17 (7) UU PPh jo. Pasal 2 (1) & Pasal 3 PP Nomor 16 tahun 2009
d. Bunga Deposito dan Diskonto Sertifikat Bank Indonesia	PPH Final (20%)	Pasal 2 PP Nomor 131 tahun 2000 jo. Pasal 3 Keputusan Menteri Keuangan R.I. Nomor 51/KMK.04/2001
e. Penjualan Saham di Bursa ( <i>Sales Tax</i> )	PPH Final (0,1%)	PP Nomor 41 tahun 1994 jo. Pasal 1 PP Nomor 14 tahun 1997
f. <i>Commercial Paper</i> dan Surat Utang lainnya	PPH tarif umum	Pasal 4 (1) UU PPh

\* Sesuai dengan Peraturan Pemerintah R.I. No. 100 Tahun 2013 ("PP No. 100 Tahun 2013") besarnya Pajak Penghasilan (PPh) atas bunga dan/atau diskonto dari Efek Bersifat Utang yang diterima Wajib Pajak Reksa Dana yang terdaftar pada OJK adalah sebagai berikut:

- 1) 5% (lima persen) untuk tahun 2014 sampai dengan tahun 2020; dan
- 2) 10% (sepuluh persen) untuk tahun 2021 dan seterusnya.

Informasi perpajakan tersebut di atas dibuat oleh Manajer Investasi berdasarkan pengetahuan dan pengertian dari Manajer Investasi atas peraturan perpajakan yang ada sampai dengan Prospektus ini dibuat. Apabila di kemudian hari terdapat perubahan atau perbedaan interpretasi atas peraturan perpajakan yang berlaku, maka Manajer Investasi akan menyesuaikan informasi perpajakan di atas.

Bagi calon Pemegang Unit Penyertaan asing disarankan untuk berkonsultasi dengan penasihat perpajakan mengenai perlakuan pajak investasi sebelum membeli Unit Penyertaan SCHRODER INCOME FUND. Sesuai peraturan perundang-undangan di bidang perpajakan yang berlaku pada saat Prospektus ini dibuat, bagian laba termasuk pelunasan kembali (*redemption*) Unit Penyertaan yang diterima Pemegang Unit Penyertaan dikecualikan sebagai objek Pajak Penghasilan (PPh).

Dalam hal terdapat pajak yang harus dibayar oleh calon Pemegang Unit Penyertaan sesuai peraturan perundang-undangan di bidang perpajakan yang berlaku, pemberitahuan kepada calon Pemegang Unit Penyertaan tentang pajak yang harus dibayar tersebut akan dilakukan oleh Manajer Investasi dengan mengirimkan surat tercatat kepada calon Pemegang Unit Penyertaan segera setelah Manajer Investasi mengetahui adanya pajak tersebut yang harus dibayar oleh calon Pemegang Unit Penyertaan.

Kewajiban mengenai pajak yang harus dibayar oleh Pemegang Unit Penyertaan merupakan kewajiban pribadi dari Pemegang Unit Penyertaan.

## **BAB VIII**

### **MANFAAT INVESTASI DAN FAKTOR-FAKTOR RISIKO YANG UTAMA**

Pemegang Unit Penyertaan SCHRODER INCOME FUND dapat memperoleh manfaat investasi antara lain sebagai berikut:

#### **a. Diversifikasi Investasi**

Akumulasi dana yang cukup besar memungkinkan SCHRODER INCOME FUND melakukan diversifikasi portofolio investasi yang akan memperkecil risiko yang timbul.

#### **b. Pengelolaan Investasi yang profesional**

SCHRODER INCOME FUND dikelola dan dimonitor setiap hari oleh para manajer investasi profesional yang berpengalaman di bidang manajemen investasi di Indonesia, sehingga Pemegang Unit Penyertaan tidak lagi perlu melakukan riset dan analisa pasar yang berhubungan dengan pengambilan keputusan investasi.

#### **c. Unit Penyertaan mudah dijual kembali**

Apabila telah sesuai dengan syarat dan ketentuan yang tercantum dalam Kontrak Investasi Kolektif SCHRODER INCOME FUND, Prospektus dan dalam Formulir Penjualan Kembali Unit Penyertaan SCHRODER INCOME FUND, setiap penjualan kembali oleh Pemegang Unit Penyertaan wajib dibeli kembali oleh Manajer Investasi atas nama Reksa Dana. Dengan demikian SCHRODER INCOME FUND memberikan tingkat likuiditas yang tinggi bagi Pemegang Unit Penyertaan.

#### **d. Pembebasan Pekerjaan Analisa Investasi dan Administrasi**

Investasi dalam Efek Bersifat Utang membutuhkan tenaga, pengetahuan investasi dan waktu yang cukup banyak serta berbagai pekerjaan administrasi. Dengan Pembelian Unit Penyertaan SCHRODER INCOME FUND maka Pemegang Unit Penyertaan bebas dari pekerjaan tersebut.

#### **e. Potensi Pertumbuhan Nilai Investasi**

Dengan akumulasi dana dari berbagai pihak, SCHRODER INCOME FUND mempunyai kekuatan penawaran (*bargaining power*) dalam memperoleh tingkat pengembalian yang lebih tinggi serta biaya investasi yang lebih rendah, serta akses kepada instrumen investasi yang sulit jika dilakukan secara individual. Hal ini memberikan kesempatan yang sama kepada seluruh Pemegang Unit Penyertaan untuk memperoleh hasil investasi yang relatif baik sesuai tingkat risikonya.

Sedangkan risiko investasi dalam SCHRODER INCOME FUND dapat disebabkan oleh beberapa faktor antara lain:

#### **a. Risiko Wanprestasi**

Manajer Investasi akan berusaha memberikan Hasil Investasi terbaik kepada Pemegang Unit Penyertaan. Namun dalam kondisi tertentu dan atau luar biasa (*force majeure*)

dimana bank dan/atau penerbit surat berharga atau pihak lainnya yang berhubungan dengan SCHRODER INCOME FUND dapat wanprestasi (*default*) dalam memenuhi kewajibannya. Hal ini akan berdampak pada penurunan Nilai Aktiva Bersih per Unit Penyertaan.

#### **b. Risiko berkurangnya Nilai Unit Penyertaan**

Nilai Unit Penyertaan SCHRODER INCOME FUND dapat berfluktuasi akibat kenaikan atau penurunan Nilai Aktiva Bersih SCHRODER INCOME FUND. Penurunan Nilai Aktiva Bersih SCHRODER INCOME FUND dapat disebabkan oleh, antara lain:

- 1) Perubahan harga Efek;
- 2) Dalam hal terjadi wanprestasi (*default*) oleh penerbit surat berharga dimana SCHRODER INCOME FUND berinvestasi serta pihak-pihak yang terkait dengan SCHRODER INCOME FUND sehingga tidak dapat memenuhi kewajibannya sesuai dengan Perjanjian;
- 3) Force Majeure yang dialami oleh penerbit penerbit surat berharga dimana SCHRODER INCOME FUND berinvestasi serta pihak-pihak yang terkait dengan SCHRODER INCOME FUND sebagaimana diatur dalam peraturan di bidang Pasar Modal.

#### **c. Risiko Likuiditas**

Pemegang Unit Penyertaan berhak untuk melakukan Penjualan Kembali Unit Penyertaan. Manajer Investasi harus menyediakan dana yang cukup untuk pembayaran Penjualan Kembali Unit Penyertaan tersebut. Apabila seluruh atau sebagian besar Pemegang Unit Penyertaan secara serentak melakukan Penjualan Kembali kepada Manajer Investasi, maka hal ini dapat menyebabkan Manajer Investasi tidak mampu menyediakan uang tunai seketika untuk melunasi Penjualan Kembali Unit Penyertaan tersebut.

Dalam hal terjadi keadaan-keadaan di luar kekuasaan Manajer Investasi (*force majeure*) Penjualan Kembali dapat dihentikan untuk sementara sesuai dengan ketentuan dalam Kontrak Investasi Kolektif dan Peraturan OJK.

#### **d. Risiko Perubahan Peraturan**

Adanya perubahan peraturan perundang-undangan yang berlaku atau adanya kebijakan-kebijakan Pemerintah, terutama dalam bidang ekonomi makro yang berkaitan dengan Surat Utang Negara dapat mempengaruhi tingkat pengembalian dan hasil investasi yang akan diterima oleh SCHRODER INCOME FUND (IDR). Perubahan peraturan perundang-undangan dan/atau kebijakan di bidang perpajakan dapat pula mengurangi penghasilan yang mungkin diperoleh Pemegang Unit Penyertaan.

#### **e. Risiko Pembubaran dan Likuidasi**

Dalam hal kondisi tersebut maka sesuai dengan ketentuan POJK Tentang Reksa Dana Berbentuk Kontrak Investasi Kolektif Pasal 45 serta Butir 11.1 Kontrak Investasi Kolektif SCHRODER INCOME FUND, Manajer Investasi akan melakukan pembubaran dan likuidasi, sehingga hal ini akan mempengaruhi hasil investasi SCHRODER INCOME FUND.

## **BAB IX**

### **ALOKASI BIAYA DAN IMBALAN JASA**

Dalam pengelolaan SCHRODER INCOME FUND terdapat biaya-biaya yang harus dikeluarkan oleh SCHRODER INCOME FUND, Manajer Investasi maupun Pemegang Unit Penyertaan. Perincian biaya-biaya dan alokasinya adalah sebagai berikut:

#### **9.1. BIAYA YANG MENJADI BEBAN SCHRODER INCOME FUND**

- a. Imbalan jasa Manajer Investasi adalah sebesar maksimum 1,25% (satu koma dua puluh lima persen) per tahun, dihitung secara harian dari Nilai Aktiva Bersih SCHRODER INCOME FUND berdasarkan 365 (tiga ratus enam puluh lima) Hari Kalender per tahun dan dibayarkan setiap bulan;
- b. Imbalan jasa Bank Kustodian adalah sebesar maksimum 0,25% (nol koma dua puluh lima persen) per tahun, dihitung secara harian dari Nilai Aktiva Bersih SCHRODER INCOME FUND berdasarkan 365 (tiga ratus enam puluh lima) Hari Kalender per tahun dan dibayarkan setiap bulan;
- c. Biaya transaksi Efek dan registrasi Efek;
- d. Biaya pencetakan dan distribusi pembaharuan Prospektus, termasuk laporan keuangan tahunan yang disertai dengan laporan Akuntan yang terdaftar di OJK dengan pendapat yang lazim, kepada Pemegang Unit Penyertaan setelah SCHRODER INCOME FUND dinyatakan efektif oleh OJK;
- e. Biaya pemasangan berita/pemberitahuan di surat kabar mengenai rencana perubahan Kontrak Investasi Kolektif dan/atau prospektus (jika ada) dan perubahan Kontrak Investasi Kolektif setelah SCHRODER INCOME FUND dinyatakan efektif oleh OJK;
- f. Biaya-biaya atas jasa auditor yang memeriksa laporan keuangan tahunan SCHRODER INCOME FUND, setelah SCHRODER INCOME FUND dinyatakan efektif oleh OJK;
- g. Biaya-biaya yang dikenakan oleh penyedia jasa S-INVEST untuk pendaftaran dan penggunaan sistem terkait serta sistem dan/atau instrumen penunjang lainnya yang diwajibkan oleh peraturan perundang-undangan dan/atau kebijakan OJK (jika ada);
- h. Pengeluaran pajak yang berkenaan dengan pembayaran imbalan jasa dan biaya-biaya di atas; dan
- i. Biaya asuransi (jika ada).

#### **9.2. BIAYA YANG MENJADI BEBAN MANAJER INVESTASI**

- a. Biaya persiapan pembentukan SCHRODER INCOME FUND yaitu biaya pembuatan Kontrak Investasi Kolektif, pencetakan dan distribusi Prospektus Awal dan penerbitan dokumen-dokumen yang diperlukan termasuk imbalan jasa Akuntan, Konsultan Hukum dan Notaris;
- b. Biaya administrasi pengelolaan portofolio SCHRODER INCOME FUND yaitu biaya telepon, faksimili, fotokopi dan transportasi;
- c. Biaya pemasaran termasuk biaya pencetakan brosur, biaya promosi dan iklan dari SCHRODER INCOME FUND;

- d. Biaya pencetakan dan distribusi formulir pembukaan rekening, Formulir Profil Pemodal, Formulir Pemesanan Pembelian Unit Penyertaan (jika ada), Formulir Penjualan Kembali Unit Penyertaan (jika ada) dan Formulir Pengalihan Investasi (jika ada); dan
- e. Imbalan jasa Konsultan Hukum, Akuntan, Notaris dan beban lainnya kepada pihak ketiga (jika ada) berkenaan dengan pembubaran dan likuidasi SCHRODER INCOME FUND atas harta kekayaannya.

### **9.3. BIAYA YANG MENJADI BEBAN PEMEGANG UNIT PENYERTAAN**

- a. Biaya pembelian Unit Penyertaan (*subscription fee*) adalah maksimum sebesar 3% (tiga persen) dari nilai transaksi pembelian Unit Penyertaan yang dikenakan pada saat calon Pemegang Unit Penyertaan melakukan pembelian Unit Penyertaan SCHRODER INCOME FUND. Biaya pembelian Unit Penyertaan tersebut merupakan pendapatan bagi Manajer Investasi dan/atau Agen Penjual Efek Reksa Dana yang ditunjuk oleh Manajer Investasi (jika ada);
- b. Biaya penjualan kembali Unit Penyertaan (*redemption fee*) adalah maksimum sebesar 1% (satu persen) dari nilai transaksi penjualan kembali Unit Penyertaan, yang dikenakan pada saat Pemegang Unit Penyertaan melakukan penjualan kembali sebagian atau seluruh Unit Penyertaan SCHRODER INCOME FUND yang dimilikinya. Biaya penjualan kembali Unit Penyertaan tersebut merupakan pendapatan bagi Manajer Investasi dan/atau Agen Penjual Efek Reksa Dana yang ditunjuk oleh Manajer Investasi (jika ada);
- c. Biaya pengalihan investasi (*switching fee*) maksimum sebesar 1% (satu persen) dari nilai transaksi pengalihan investasi, yang dikenakan pada saat Pemegang Unit Penyertaan melakukan pengalihan investasi dari Unit Penyertaan SCHRODER INCOME FUND ke Unit Penyertaan Reksa Dana lainnya yang memiliki fasilitas pengalihan investasi, yang dikelola oleh Manajer Investasi. Biaya pengalihan investasi tersebut merupakan pendapatan bagi Manajer Investasi dan/atau Agen Penjual Efek Reksa Dana yang ditunjuk oleh Manajer Investasi (jika ada);
- d. Biaya pemindahbukuan/transfer bank (jika ada) sehubungan dengan pembelian Unit Penyertaan oleh Pemegang Unit Penyertaan, pengembalian sisa uang pembelian Unit Penyertaan yang ditolak dan pembayaran hasil penjualan kembali Unit Penyertaan serta pembagian hasil investasi (jika ada) ke rekening yang terdaftar atas nama Pemegang Unit Penyertaan;
- e. Pajak-pajak yang berkenaan dengan Pemegang Unit Penyertaan dan biaya-biaya di atas (jika ada); dan
- f. Biaya bea meterai yang dikenakan bagi Pemegang Unit Penyertaan, sesuai peraturan perundang-undangan yang berlaku (jika ada); dan
- g. Biaya penerbitan dan distribusi Laporan Bulanan dan Surat Konfirmasi Transaksi Unit Penyertaan kepada Pemegang Unit Penyertaan setelah SCHRODER INCOME FUND dinyatakan efektif oleh OJK (jika ada), dalam hal Pemegang Unit Penyertaan meminta penyampaian Laporan Bulanan dan Surat Konfirmasi Transaksi Unit Penyertaan secara tercetak (jika ada).

- 9.4.** Biaya Konsultan Hukum, biaya Notaris, biaya Akuntan, dan/atau biaya konsultan pajak dan konsultan lainnya, biaya pihak lain dan/atau biaya-biaya lainnya, menjadi beban Manajer Investasi, Bank Kustodian dan/atau SCHRODER INCOME FUND sesuai dengan pihak yang memperoleh manfaat atau yang melakukan kesalahan sehingga diperlukan jasa profesi/pihak dan/atau biaya lain tersebut.

## 9.5. ALOKASI BIAYA

JENIS	BESARAN	KETERANGAN
Dibebankan kepada SCHRODER INCOME FUND		
a. Imbalan Jasa Manajer Investasi	Maks. 1,25%	per tahun dihitung secara harian dari Nilai Aktiva Bersih SCHRODER INCOME FUND yang berdasarkan 365 Hari Kalender per tahun dan dibayarkan setiap bulan.
b. Imbalan Jasa Bank Kustodian	Maks. 0,25%	
Dibebankan kepada Pemegang Unit Penyertaan		
a. Biaya pembelian Unit Penyertaan ( <i>subscription fee</i> )	Maks. 3%	Dari nilai transaksi pembelian Unit Penyertaan
b. Biaya penjualan kembali Unit Penyertaan ( <i>redemption fee</i> )	Maks. 1%	Dari nilai transaksi penjualan kembali Unit Penyertaan
c. Biaya pengalihan Investasi ( <i>swithing fee</i> )	Maks. 1%	Dari nilai transaksi pengalihan investasi
d. Semua biaya bank	Jika ada	Biaya pembelian dan penjualan kembali Unit Penyertaan serta pengalihan investasi tersebut merupakan pendapatan bagi Manajer Investasi dan/atau Agen Penjual Efek Reksa Dana yang ditunjuk oleh Manajer Investasi (jika ada)
e. Pajak-pajak yang berkenaan dengan Pemegang Unit Penyertaan dan biaya-biaya di atas (jika ada)	Jika ada	

Biaya-biaya di atas belum termasuk pengenaan pajak sesuai ketentuan peraturan perundang-undangan yang berlaku di Indonesia

## **BAB X**

### **HAK-HAK PEMEGANG UNIT PENYERTAAN**

Dengan tunduk pada syarat-syarat sesuai tertulis dalam Kontrak Investasi Kolektif, setiap Pemegang Unit Penyertaan SCHRODER INCOME FUND mempunyai hak-hak sebagai berikut:

**a. Memperoleh Bukti Kepemilikan Unit Penyertaan SCHRODER INCOME FUND Yaitu Surat Konfirmasi Transaksi Unit Penyertaan**

Pemegang Unit Penyertaan akan mendapatkan Surat Konfirmasi Transaksi Unit Penyertaan yang akan disampaikan paling lambat 7 (tujuh) Hari Bursa setelah:

- (i) aplikasi pembelian Unit Penyertaan SCHRODER INCOME FUND dari Pemegang Unit Penyertaan telah lengkap dan diterima dengan baik oleh Manajer Investasi atau Agen Penjual Efek Reksa Dana yang ditunjuk oleh Manajer Investasi (jika ada) dan pembayaran untuk pembelian tersebut diterima dengan baik oleh Bank Kustodian (*in complete application and in good fund*) dan Unit Penyertaan diterbitkan oleh Bank Kustodian;
- (ii) aplikasi penjualan kembali Unit Penyertaan SCHRODER INCOME FUND dari Pemegang Unit Penyertaan telah lengkap dan diterima dengan baik (*in complete application*) oleh Manajer Investasi atau Agen Penjual Efek Reksa Dana yang ditunjuk oleh Manajer Investasi (jika ada);
- (iii) Aplikasi pengalihan investasi dalam SCHRODER INCOME FUND dari pemegang Unit Penyertaan telah lengkap dan diterima dengan baik (*in complete application*) oleh Manajer Investasi atau Agen Penjual Efek Reksa Dana yang ditunjuk oleh Manajer Investasi (jika ada) sesuai ketentuan pemrosesan pengalihan investasi yang ditetapkan dalam Prospektus ini; dan
- (iv) tanggal dilakukannya pembagian hasil investasi dalam bentuk Unit Penyertaan (jika ada).

Surat Konfirmasi Transaksi Unit Penyertaan akan menyatakan antara lain jumlah Unit Penyertaan yang dibeli dan dijual kembali serta investasi yang dialihkan dan dimiliki serta Nilai Aktiva Bersih setiap Unit Penyertaan pada saat Unit Penyertaan tersebut dibeli dan dijual kembali serta investasi yang dialihkan.

Disamping Surat Konfirmasi Transaksi Unit Penyertaan tersebut di atas, Pemegang Unit Penyertaan juga akan mendapatkan Laporan Bulanan.

**b. Memperoleh Pembagian Hasil Investasi Sesuai Kebijakan Pembagian Hasil Investasi**

Pemegang Unit Penyertaan mempunyai hak untuk mendapatkan pembagian hasil investasi sesuai dengan Kebijakan Pembagian Hasil Investasi.

**c. Menjual Kembali Sebagian Atau Seluruh Unit Penyertaan SCHRODER INCOME FUND**

Pemegang Unit Penyertaan mempunyai hak untuk menjual kembali sebagian atau seluruh Unit Penyertaan yang dimilikinya kepada Manajer Investasi setiap Hari Bursa sesuai dengan syarat dan ketentuan dalam Bab XIV Prospektus.

**d. Mengalihkan Sebagian Atau Seluruh Investasi Dalam SCHRODER INCOME FUND**

Pemegang Unit Penyertaan mempunyai hak untuk mengalihkan sebagian atau seluruh investasinya dalam SCHRODER INCOME FUND ke Reksa Dana lainnya yang memiliki fasilitas pengalihan investasi yang dikelola oleh Manajer Investasi sesuai dengan syarat dan ketentuan dalam Bab XV Prospektus.

**e. Memperoleh Informasi Mengenai Nilai Aktiva Bersih Harian Setiap Unit Penyertaan Dan Kinerja SCHRODER INCOME FUND**

Setiap Pemegang Unit Penyertaan mempunyai hak untuk mendapatkan informasi Nilai Aktiva Bersih harian setiap Unit Penyertaan dan kinerja 30 (tiga puluh) Hari Kalender serta 1 (satu) tahun terakhir dari SCHRODER INCOME FUND yang dipublikasikan di media surat kabar harian tertentu.

**f. Memperoleh Laporan Keuangan Tahunan**

**g. Memperoleh Laporan Bulanan**

**h. Memperoleh Bagian Atas Hasil Likuidasi Secara Proporsional Dengan Kepemilikan Unit Penyertaan Dalam Hal SCHRODER INCOME FUND Dibubarkan Dan Dilikuidasi**

Dalam hal SCHRODER INCOME FUND dibubarkan dan dilikuidasi maka hasil likuidasi harus dibagi secara proporsional menurut komposisi jumlah Unit Penyertaan yang dimiliki oleh masing-masing Pemegang Unit Penyertaan.

## **BAB XI**

### **PEMBUBARAN DAN LIKUIDASI**

#### **11.1. HAL-HAL YANG MENYEBABKAN SCHRODER INCOME FUND WAJIB DIBUBARKAN**

SCHRODER INCOME FUND berlaku sejak ditetapkan pernyataan efektif oleh OJK dan wajib dibubarkan, apabila terjadi salah satu dari hal-hal sebagai berikut:

- a. Dalam jangka waktu 90 (sembilan puluh) Hari Bursa, SCHRODER INCOME FUND yang Pernyataan Pendaftarannya telah menjadi efektif memiliki dana kelolaan kurang dari Rp. 10.000.000.000,- (sepuluh miliar Rupiah); dan/atau
- b. Diperintahkan oleh OJK sesuai dengan peraturan perundang-undangan di bidang Pasar Modal; dan/atau
- c. Total Nilai Aktiva Bersih SCHRODER INCOME FUND kurang dari Rp. 10.000.000.000,- (sepuluh miliar Rupiah) selama 120 (seratus dua puluh) Hari Bursa berturut-turut; dan/atau
- d. jumlah kepemilikan kurang dari 10 (sepuluh) Pemegang Unit Penyertaan selama 120 (seratus dua puluh) Hari Bursa berturut-turut; dan/atau
- e. Manajer Investasi dan Bank Kustodian telah sepakat untuk membubarkan SCHRODER INCOME FUND.

#### **11.2. PROSES PEMBUBARAN DAN LIKUIDASI SCHRODER INCOME FUND**

- a. kondisi sebagaimana dimaksud dalam Butir 11.1. huruf a di atas, maka Manajer Investasi wajib :
  - i) menyampaikan laporan kondisi tersebut kepada OJK dan mengumumkan rencana pembubaran SCHRODER INCOME FUND kepada para Pemegang Unit Penyertaan paling sedikit dalam 1 (satu) surat kabar harian berbahasa Indonesia yang beredar secara nasional, paling lambat 2 (dua) Hari Bursa sejak berakhirnya jangka waktu sebagaimana dimaksud pada Butir 11.1. huruf a di atas;
  - ii) menginstruksikan kepada Bank Kustodian paling lambat 2 (dua) Hari Bursa sejak berakhirnya jangka waktu sebagaimana dimaksud pada Butir 11.1 huruf a di atas untuk membayarkan dana hasil likuidasi berupa:
    1. dana; dan/atau
    2. asetjika pemegang Unit Penyertaan menyetujui pembayaran dalam bentuk aset yang menjadi hak Pemegang Unit Penyertaan dengan ketentuan bahwa perhitungannya dilakukan secara proporsional dari Nilai Aktiva Bersih pada saat pembubaran namun tidak boleh lebih kecil dari Nilai Aktiva Bersih awal (harga par) dan dana atau aset tersebut diterima Pemegang Unit Penyertaan paling lambat 7 (tujuh) Hari Bursa sejak berakhirnya jangka waktu sebagaimana dimaksud pada Butir 11.1. huruf a di atas; dan
  - iii) membubarkan SCHRODER INCOME FUND dalam jangka waktu paling lambat 10 (sepuluh) Hari Bursa sejak berakhirnya jangka waktu sebagaimana dimaksud pada Butir 11.1. huruf a di atas dan menyampaikan laporan pembubaran

SCHRODER INCOME FUND kepada OJK paling lambat 10 (sepuluh) Hari Bursa sejak SCHRODER INCOME FUND dibubarkan yang disertai dengan:

1. akta pembubaran SCHRODER INCOME FUND dari Notaris yang terdaftar di OJK; dan
  2. laporan keuangan pembubaran SCHRODER INCOME FUND yang diaudit oleh Akuntan yang terdaftar di OJK, jika SCHRODER INCOME FUND telah memiliki dana kelolaan.
- b. kondisi sebagaimana dimaksud dalam Butir 11.1. huruf b di atas, maka Manajer Investasi wajib :
- i) mengumumkan rencana pembubaran SCHRODER INCOME FUND paling sedikit dalam 1 (satu) surat kabar harian berbahasa Indonesia yang beredar secara nasional paling lambat 2 (dua) Hari Bursa sejak diperintahkan OJK, dan pada hari yang sama memberitahukan secara tertulis kepada Bank Kustodian untuk menghentikan perhitungan Nilai Aktiva Bersih SCHRODER INCOME FUND;
  - ii) menginstruksikan kepada Bank Kustodian paling lambat 2 (dua) Hari Bursa sejak diperintahkan OJK untuk membayarkan:
    1. dana hasil likuidasi yang menjadi hak Pemegang Unit Penyertaan dengan sebesar Nilai Aktiva Bersih pada saat pembubaran atau nilai tunai pada saat berakhirnya likuidasi (tergantung nilai mana yang lebih tinggi) dan dana hasil likuidasi tersebut diterima pemegang Unit Penyertaan paling lambat 7 (tujuh) hari bursa sejak pembubaran atau likuidasi selesai dilakukan; atau
    2. aset hasil likuidasi SCHRODER INCOME FUND, jika Pemegang Unit Penyertaan menyetujui pembayaran dalam bentuk aset, yang menjadi hak pemegang Unit Penyertaan dengan ketentuan bahwa perhitungannya dilakukan secara proporsional dari Nilai Aktiva Bersih pada saat pembubaran dan aset hasil likuidasi tersebut diterima pemegang Unit Penyertaan paling lambat 7 (tujuh) hari bursa sejak likuidasi selesai dilakukan;
  - iii) menyampaikan laporan pembubaran SCHRODER INCOME FUND kepada OJK paling lambat 60 (enam puluh) Hari Bursa sejak diperintahkan pembubaran SCHRODER INCOME FUND oleh OJK dengan dokumen sebagai berikut:
    1. pendapat dari Konsultan Hukum yang terdaftar di OJK;
    2. laporan keuangan pembubaran SCHRODER INCOME FUND oleh OJK yang diaudit oleh Akuntan yang terdaftar di OJK; serta
    3. akta pembubaran SCHRODER INCOME FUND dari Notaris yang terdaftar di OJK; dan
  - iv) pembayaran dana hasil likuidasi sebagaimana dimaksud pada Butir 11.2. huruf b butir (ii) angka 1 di atas dilakukan dengan ketentuan:
    1. apabila terjadi kondisi nilai dana hasil likuidasi kurang dari Nilai Aktiva Bersih pada saat pembubaran SCHRODER INCOME FUND atau nilai tunai pada saat berakhirnya likuidasi, setiap anggota Direksi, anggota Dewan Komisaris, pemegang saham Manajer Investasi, dan/atau pihak lain yang terbukti menyebabkan terjadinya pelanggaran yang

- mengakibatkan OJK memerintahkan SCHRODER INCOME FUND untuk dibubarkan wajib melakukan pembayaran kekurangan secara tanggung renteng; dan/atau
2. pembayaran dana hasil likuidasi dapat dilakukan secara bertahap kepada pemegang Unit Penyertaan secara proporsional dari persentase kepemilikan Unit Penyertaan terhadap hasil penjualan.
- c. kondisi sebagaimana dimaksud dalam Butir 11.1. huruf c dan huruf d di atas, maka Manajer Investasi wajib:
- (i) menyampaikan laporan kondisi tersebut kepada OJK dengan dilengkapi kondisi keuangan terakhir SCHRODER INCOME FUND dan mengumumkan kepada para Pemegang Unit Penyertaan rencana pembubaran SCHRODER INCOME FUND paling sedikit dalam 1 (satu) surat kabar harian berbahasa Indonesia yang beredar secara nasional dalam jangka waktu paling lambat 2 (dua) Hari Bursa sejak berakhirnya jangka waktu sebagaimana dimaksud pada Butir 11.1. huruf c dan huruf d di atas serta pada hari yang sama memberitahukan secara tertulis kepada Bank Kustodian untuk menghentikan perhitungan Nilai Aktiva Bersih SCHRODER INCOME FUND;
  - (ii) menginstruksikan kepada Bank Kustodian paling lambat 2 (dua) Hari Bursa sejak berakhirnya jangka waktu sebagaimana dimaksud Butir 11.1. huruf c dan huruf d di atas untuk membayarkan dana atau aset hasil likuidasi yang menjadi hak Pemegang Unit Penyertaan dengan ketentuan bahwa perhitungannya dilakukan secara proporsional dari Nilai Aktiva Bersih pada saat likuidasi selesai dilakukan dan dana atau aset hasil likuidasi tersebut diterima Pemegang Unit Penyertaan paling lambat 7 (tujuh) Hari Bursa sejak likuidasi selesai dilakukan; dan
  - (iii) menyampaikan laporan hasil pembubaran, likuidasi dan pembagian hasil likuidasi SCHRODER INCOME FUND kepada OJK paling lambat 60 (enam puluh) Hari Bursa sejak berakhirnya jangka waktu sebagaimana dimaksud dalam Butir 11.1. huruf c dan huruf d di atas dengan dokumen sebagai berikut:
    1. pendapat dari Konsultan Hukum yang terdaftar di OJK
    2. laporan keuangan pembubaran SCHRODER INCOME FUND yang diaudit oleh Akuntan yang terdaftar di OJK; dan
    3. akta pembubaran SCHRODER INCOME FUND dari Notaris yang terdaftar di OJK.
- d. kondisi sebagaimana dimaksud dalam Butir 11.1. huruf e di atas, maka Manajer Investasi wajib:
- (i) menyampaikan rencana pembubaran SCHRODER INCOME FUND kepada OJK dalam jangka waktu paling lambat 2 (dua) Hari Bursa sejak terjadinya kesepakatan pembubaran SCHRODER INCOME FUND oleh Manajer Investasi dan Bank Kustodian dengan melampirkan:
    1. kesepakatan pembubaran dan likuidasi SCHRODER INCOME FUND antara Manajer Investasi dan Bank Kustodian disertai alasan pembubaran; dan
    2. kondisi keuangan terakhir;dan pada hari yang sama mengumumkan rencana pembubaran SCHRODER

INCOME FUND kepada para Pemegang Unit Penyertaan paling sedikit dalam 1 (satu) surat kabar harian berbahasa Indonesia yang beredar secara nasional serta memberitahukan secara tertulis kepada Bank Kustodian untuk menghentikan perhitungan Nilai Aktiva Bersih SCHRODER INCOME FUND;

- (ii) menginstruksikan kepada Bank Kustodian paling lambat 2 (dua) Hari Bursa sejak terjadinya kesepakatan pembubaran SCHRODER INCOME FUND, untuk membayarkan dana atau aset hasil likuidasi yang menjadi hak Pemegang Unit Penyertaan dengan ketentuan bahwa perhitungannya dilakukan secara proporsional dari Nilai Aktiva Bersih pada saat likuidasi selesai dilakukan dan dana atau aset tersebut diterima Pemegang Unit Penyertaan paling lambat 7 (tujuh) Hari Bursa sejak likuidasi selesai dilakukan; dan
- (iii) menyampaikan laporan pembubaran SCHRODER INCOME FUND kepada OJK paling lambat 60 (enam puluh) Hari Bursa sejak disepakatinya pembubaran SCHRODER INCOME FUND dengan dokumen sebagai berikut :
  1. pendapat dari Konsultan Hukum yang terdaftar di OJK;
  2. laporan keuangan pembubaran SCHRODER INCOME FUND yang diaudit oleh Akuntan yang terdaftar di OJK; dan
  3. akta pembubaran SCHRODER INCOME FUND dari Notaris yang terdaftar di OJK.

**11.3.1)** Perhitungan secara proporsional dari Nilai Aktiva Bersih pada saat:

- a) pembubaran sebagaimana dimaksud dalam butir 11.2. huruf a dan b Kontrak atau
- b) likuidasi selesai dilakukan sebagaimana dimaksud dalam butir 11.2 huruf c dan d Kontrak;

dilakukan berdasarkan jumlah Unit Penyertaan yang dimiliki Pemegang Unit Penyertaan.

- 2) Pembayaran dana atau aset hasil likuidasi kepada Pemegang Unit Penyertaan SCHRODER INCOME FUND didasarkan atas hasil likuidasi yang dilakukan oleh Manajer Investasi.

**11.4.** Pembayaran aset hasil likuidasi kepada Pemegang Unit Penyertaan SCHRODER INCOME FUND sebagaimana dimaksud dalam Butir 11.2 huruf a butir (ii), Butir 11.2. huruf b butir (ii), Butir 11.2 huruf c butir (ii), Butir 11.2. huruf d butir (ii) dan Butir 11.3. angka 2) di atas hanya dapat dilakukan dalam kondisi sebagai berikut:

- a. Bursa Efek atau penyelenggara pasar dimana sebagian besar portofolio Efek SCHRODER INCOME FUND diperdagangkan ditutup;
- b. perdagangan Efek atas sebagian besar portofolio Efek SCHRODER INCOME FUND di Bursa Efek atau penyelenggara pasar dihentikan atau dibatalkan pencatatannya;
- c. keadaan darurat;
- d. Lembaga Penilai Harga Efek tidak menerbitkan referensi Harga Pasar Wajar;
- e. Dilakukannya restrukturisasi atas Efek Bersifat Utang dan/atau sukuk oleh penerbit Efek Bersifat Utang dan/atau sukuk;

- f. turunnya peringkat Efek Bersifat Utang dan/atau sukuk atas sebagian besar atau seluruh portofolio investasi menjadi non investment grade; dan/atau
- g. pemenuhan peraturan perundang-undangan.

**11.5.** Manajer Investasi wajib memastikan bahwa hasil dari likuidasi SCHRODER INCOME FUND harus dibagi secara proporsional menurut komposisi jumlah Unit Penyertaan yang dimiliki oleh masing-masing Pemegang Unit Penyertaan.

**11.6.** Setelah dilakukannya pengumuman rencana pembubaran, likuidasi dan pembagian hasil likuidasi SCHRODER INCOME FUND, maka Pemegang Unit Penyertaan tidak dapat melakukan penjualan kembali dan/atau pelunasan.

### **11.7. PEMBAGIAN HASIL LIKUIDASI**

Dalam hal masih terdapat dana hasil likuidasi yang belum diambil oleh Pemegang Unit Penyertaan dan atau terdapat dana yang tersisa setelah tanggal pembagian hasil likuidasi kepada Pemegang Unit Penyertaan yang ditetapkan oleh Manajer Investasi, maka:

- a. Jika Bank Kustodian telah memberitahukan dana tersebut kepada Pemegang Unit Penyertaan sebanyak 3 (tiga) kali dalam tenggang waktu masing-masing 10 (sepuluh) Hari Bursa serta telah mengumumkannya dalam surat kabar harian berbahasa Indonesia yang berperedaran nasional, maka dana tersebut wajib disimpan dalam rekening giro di Bank Kustodian selaku Bank Umum atas nama Bank Kustodian untuk kepentingan Pemegang Unit Penyertaan yang belum mengambil dana hasil likuidasi dan/atau untuk kepentingan Pemegang Unit Penyertaan yang tercatat pada saat likuidasi dalam jangka waktu 3 (tiga) tahun;
- b. Setiap biaya yang timbul atas penyimpanan dana tersebut akan dibebankan kepada rekening giro tersebut; dan
- c. Apabila dalam jangka waktu 3 (tiga) tahun tidak diambil oleh Pemegang Unit Penyertaan, maka dana tersebut wajib diserahkan oleh Bank Kustodian kepada Pemerintah Indonesia untuk keperluan pengembangan industri Pasar Modal.

**11.8.** Dalam hal Manajer Investasi tidak lagi memiliki izin usaha atau Bank Kustodian tidak lagi memiliki surat persetujuan, OJK berwenang :

- a. Menunjuk Manajer Investasi lain untuk melakukan pengelolaan atau Bank Kustodian untuk mengadministrasikan SCHRODER INCOME FUND
- b. Menunjuk salah 1 (satu) pihak yang masih memiliki izin usaha atau surat persetujuan untuk melakukan pembubaran SCHRODER INCOME FUND, jika tidak terdapat Manajer Investasi atau Bank Kustodian pengganti.

Dalam hal pihak yang ditunjuk untuk melakukan pembubaran SCHRODER INCOME FUND sebagaimana dimaksud pada butir 11.8 huruf b adalah Bank Kustodian, Bank Kustodian dapat menunjuk pihak lain untuk melakukan likuidasi SCHRODER INCOME FUND dengan pemberitahuan kepada OJK.

Manajer Investasi atau Bank Kustodian yang ditunjuk untuk melakukan pembubaran SCHRODER INCOME FUND sebagaimana dimaksud pada pasal 11.8 huruf b wajib menyampaikan laporan penyelesaian pembubaran kepada OJK paling lambat

60 (enam puluh) Hari Bursa sejak ditunjuk untuk membubarkan SCHRODER INCOME FUND yang disertai dengan :

- a. pendapat dari Konsultan Hukum yang terdaftar di OJK,
- b. laporan keuangan pembubaran SCHRODER INCOME FUND yang diaudit oleh Akuntan yang terdaftar di OJK; dan
- c. Akta pembubaran SCHRODER INCOME FUND dari Notaris yang terdaftar di OJK.

**11.9.** Dalam hal SCHRODER INCOME FUND dibubarkan dan dilikuidasi, maka beban biaya pembubaran dan likuidasi SCHRODER INCOME FUND termasuk biaya Konsultan Hukum, Akuntan dan beban lain kepada pihak ketiga menjadi tanggung jawab dan wajib dibayar Manajer Investasi kepada pihak-pihak yang bersangkutan.

Dalam hal Bank Kustodian atau pihak lain yang ditunjuk oleh Bank Kustodian melakukan pembubaran dan likuidasi SCHRODER INCOME FUND sebagaimana dimaksud dalam butir 11.8 di atas, maka biaya pembubaran dan likuidasi, termasuk biaya Konsultan Hukum, Akuntan, dan Notaris serta biaya lain kepada pihak ketiga dapat dibebankan kepada SCHRODER INCOME FUND.

**11.10.** Manajer Investasi wajib melakukan penunjukan auditor untuk melaksanakan audit likuidasi sebagai salah satu syarat untuk melengkapi laporan yang wajib diserahkan kepada OJK yaitu pendapat dari akuntan. Dimana pembagian hasil likuidasi (jika ada) dilakukan setelah selesainya pelaksanaan audit likuidasi yang ditandai dengan diterbitkannya laporan hasil audit likuidasi.

**BAB XII**  
**PENDAPAT DARI SEGI HUKUM**

No. Referensi: 1475/AM-2545617/AA-PN-lw/XI/2017

15 November 2017

Kepada Yth.  
**PT Schroder Investment Management Indonesia**  
Indonesia Stock Exchange Building Tower 1, Lantai 30  
Jl.Jend. Sudirman Kav. 52-53  
Jakarta 12190

**Perihal: Pendapat dari Segi Hukum Sehubungan dengan Pembentukan REKSA DANA  
BERBENTUK KONTRAK INVESTASI KOLEKTIF REKSA DANA SCHRODER INCOME  
FUND**

Dengan hormat,

Kami Kantor Konsultan Hukum ARDIANTO & MASNIARI selaku konsultan hukum yang independen, telah ditunjuk oleh PT Schroder Investment Management Indonesia berdasarkan Surat Direksi No. 7628/DT/102017 tanggal 30 Oktober 2017, untuk bertindak sebagai Konsultan Hukum Independen sehubungan dengan pembentukan REKSA DANA BERBENTUK KONTRAK INVESTASI KOLEKTIF REKSA DANA SCHRODER INCOME FUND, sebagaimana termaktub dalam akta KONTRAK INVESTASI KOLEKTIF REKSA DANA SCHRODER INCOME FUND No. 19 tanggal 15 November 2017, dibuat di hadapan Rini Yulianti, S.H., notaris di Jakarta (selanjutnya disebut "Kontrak"), antara PT Schroder Investment Management Indonesia selaku manajer investasi (selanjutnya disebut "Manajer Investasi") dan PT Bank HSBC Indonesia selaku bank kustodian (selanjutnya disebut "Bank Kustodian"), dimana Manajer Investasi akan melakukan Penawaran Umum atas Unit Penyertaan REKSA DANA SCHRODER INCOME FUND secara terus menerus sampai dengan jumlah 10.000.000.000 (sepuluh miliar) Unit Penyertaan, setiap Unit Penyertaan REKSA DANA SCHRODER INCOME FUND mempunyai Nilai Aktiva Bersih awal sebesar Rp. 1.000,- (seribu Rupiah) pada hari pertama penawaran. Selanjutnya harga pembelian setiap Unit Penyertaan REKSA DANA SCHRODER INCOME FUND ditetapkan berdasarkan Nilai Aktiva Bersih REKSA DANA SCHRODER INCOME FUND pada akhir Hari Bursa yang bersangkutan.

#### **Dasar Penerbitan Pendapat dari Segi Hukum**

Pendapat dari Segi Hukum ini kami buat berdasarkan pemeriksaan dan penelitian atas dokumen-dokumen asli dan/atau salinan yang kami peroleh dari Manajer Investasi dan Bank Kustodian, serta pernyataan dan keterangan tertulis dari Direksi, Dewan Komisaris, wakil dan/atau pegawai dari Manajer Investasi dan Bank Kustodian sebagaimana termuat dalam Laporan Pemeriksaan Hukum Pembentukan REKSA DANA BERBENTUK KONTRAK INVESTASI KOLEKTIF REKSA DANA SCHRODER INCOME FUND tanggal 15 November 2017 yang kami sampaikan dengan Surat kami No. Referensi: 1474/AM-2545617/AA-PN-lw/XI/2017 tanggal



One Pacific Place Building  
11th floor, SCBD  
Jl. Jend. Sudirman Kav. 52-53  
Jakarta 12190

p +6221 2985 9575 (hunting)  
p +6221 2985 9576-78  
f +6221 2985 9889

15 November 2017 yang merupakan bagian tidak terpisahkan dari Pendapat dari Segi Hukum ini.

Pendapat dari Segi Hukum ini kami berikan sehubungan dengan Pernyataan Pendaftaran dalam rangka Penawaran Umum REKSA DANA SCHRODER INCOME FUND yang diajukan oleh Manajer Investasi.

#### **Asumsi**

Dalam melakukan pemeriksaan dan penelitian tersebut di atas, kami mengasumsikan bahwa:

1. selain dari dokumen-dokumen yang telah diterima, tidak ada dokumen-dokumen lain mengenai perubahan anggaran dasar, perubahan susunan pengurus, pembubaran dan likuidasi ataupun pencabutan/pembatalan/pembekuan perizinan, serta dokumen-dokumen lain yang berkaitan dengan pendirian, pengaturan, keberadaan dan pelaksanaan kegiatan usaha dari Manajer Investasi dan Bank Kustodian;
2. semua dokumen yang disampaikan secara langsung maupun elektronik dalam bentuk salinan atau *copy* adalah yang benar, lengkap dan sama dengan aslinya;
3. semua tanda tangan yang ada pada dokumen asli dari semua dokumen yang disampaikan, termasuk yang dibuat di hadapan atau oleh Notaris, adalah tanda tangan asli dari orang-orang yang mempunyai kewenangan dan kecakapan hukum untuk melakukan perbuatan hukum;
4. semua surat kuasa yang disebutkan atau dinyatakan dalam semua dokumen yang disampaikan baik asli maupun dalam bentuk salinan/*copy*, adalah kuasa yang dapat dilaksanakan dan diberikan oleh dan kepada pihak yang berwenang dengan sah mewakili Manajer Investasi dan Bank Kustodian sesuai dengan anggaran dasarnya maupun ketentuan internal Manajer Investasi dan Bank Kustodian;
5. semua pernyataan mengenai atau sehubungan dengan fakta yang material untuk Pendapat dari Segi Hukum ini yang dimuat dalam dokumen-dokumen yang disampaikan adalah benar;
6. semua salinan dari akta notaris yang dibuat di hadapan atau oleh notaris sehubungan dengan pembentukan reksa dana ini dibuat oleh notaris yang berwenang berdasarkan peraturan perundang-undangan yang berlaku termasuk peraturan perundang-undangan di bidang pasar modal; dan
7. semua pengungkapan informasi mengenai Efek yang akan menjadi portofolio investasi reksa dana adalah benar dan Efek tersebut dapat dibeli oleh reksa dana, dan

pembentukan serta penerbitannya telah sesuai dengan peraturan perundang-undangan yang berlaku.

#### **Pendapat dari Segi Hukum**

Berdasarkan hal-hal sebagaimana disebutkan di atas dan dengan berpedoman pada peraturan perundang-undangan yang berlaku, khususnya peraturan perundang-undangan di bidang pasar modal, kami sampaikan Pendapat dari Segi Hukum sebagai berikut:

1. Manajer Investasi adalah suatu perusahaan efek yang didirikan menurut dan berdasarkan peraturan perundang-undangan Negara Republik Indonesia dan telah memperoleh semua izin yang diperlukan untuk menjalankan kegiatan usahanya termasuk tetapi tidak terbatas pada izin usaha untuk melakukan kegiatan sebagai Manajer Investasi.
2. Anggota Direksi dan Dewan Komisaris dari Manajer Investasi yang sedang menjabat, adalah sah karena diangkat sesuai dengan anggaran dasar Manajer Investasi serta peraturan perundang-undangan yang berlaku termasuk peraturan di bidang pasar modal khususnya mengenai Perusahaan Efek yang melakukan kegiatan usaha sebagai manajer investasi.
3. Semua anggota Direksi serta Wakil Manajer Investasi telah memiliki izin orang-perseorangan sebagai Wakil Manajer Investasi.
4. Anggota Direksi dari Manajer Investasi pada saat ini tidak mempunyai jabatan rangkap pada perusahaan lain, anggota Dewan Komisaris dari Manajer Investasi pada saat ini tidak merangkap sebagai komisaris di Perusahaan Efek lain dan Wakil Manajer Investasi pengelola investasi REKSA DANA SCHRODER INCOME FUND pada saat ini tidak sedang bekerja pada lebih dari 1 (satu) perusahaan Efek dan/atau Lembaga Jasa Keuangan lainnya.
5. Anggota Direksi dari Manajer Investasi pada saat ini tidak mempunyai jabatan rangkap pada perusahaan lain, anggota Dewan Komisaris dari Manajer Investasi pada saat ini tidak merangkap sebagai komisaris pada Perusahaan lain dan Wakil Manajer Investasi pengelola investasi REKSA DANA SCHRODER INCOME FUND pada saat ini tidak mempunyai jabatan rangkap pada perusahaan lain.
6. Anggota Direksi dan Dewan Komisaris dari Manajer Investasi serta Wakil Manajer Investasi pengelola investasi REKSA DANA SCHRODER INCOME FUND, tidak terlibat dalam perkara pidana, perdata, perpajakan, tata usaha negara, maupun kepailitan di muka peradilan umum.

7. Bank Kustodian adalah suatu bank umum berbentuk perseroan terbatas yang didirikan menurut dan berdasarkan peraturan perundang-undangan Negara Republik Indonesia dan telah memperoleh semua izin yang diperlukan untuk menjalankan kegiatan usahanya di Indonesia termasuk tetapi tidak terbatas pada persetujuan otoritas Pasar Modal untuk melakukan kegiatan sebagai Kustodian.
8. Bank Kustodian tidak sedang terlibat dalam perkara perdata maupun pidana, ataupun dalam perselisihan administrasi dengan instansi pemerintah Negara Republik Indonesia yang berwenang yang secara material dapat mempengaruhi kedudukan kegiatan dan kelangsungan usaha, harta kekayaan, kondisi keuangan dan kapabilitas Bank Kustodian sebagai bank kustodian dan/atau tidak berada dalam proses kepailitan atau penundaan kewajiban pembayaran utang dan tidak sedang dihukum karena melakukan tindak pidana yang merugikan keuangan Negara Republik Indonesia.
9. Manajer Investasi dan Bank Kustodian tidak terafiliasi satu sama lain.
10. Kontrak telah dibuat sesuai dengan peraturan perundang-undangan yang berlaku, khususnya peraturan perundang-undangan di bidang pasar modal yang mengatur tentang reksa dana kontrak investasi kolektif.
11. REKSA DANA SCHRODER INCOME FUND berlaku sejak ditetapkannya pernyataan efektif oleh OJK sampai dinyatakan bubar sesuai peraturan perundang-undangan yang berlaku.
12. Baik Manajer Investasi maupun Bank Kustodian mempunyai kecakapan hukum dan berwenang sepenuhnya untuk menandatangani Kontrak dan oleh karena itu kewajiban-kewajiban mereka masing-masing selaku para pihak dalam Kontrak adalah sah dan mengikat serta dapat dituntut pemenuhannya di muka badan peradilan yang berwenang. Setelah ditetapkannya pernyataan efektif oleh OJK, setiap pembeli Unit Penyertaan yang karena itu menjadi pemilik/Pemegang Unit Penyertaan terikat oleh Kontrak.
13. Pilihan penyelesaian perselisihan antara para pihak yang berhubungan dengan Kontrak melalui arbitrase berdasarkan ketentuan Badan Arbitrase Pasar Modal Indonesia (BAPMI) dan ketentuan sebagaimana diatur dalam Undang-undang Republik Indonesia Nomor 30 Tahun 1999 tentang Arbitrase dan Alternatif Penyelesaian Sengketa adalah sah dan mengikat para pihak dalam Kontrak.
14. Setiap Unit Penyertaan yang diterbitkan, ditawarkan dan dijual memberi hak kepada pemilik/pemegangnya yang terdaftar dalam daftar penyimpanan kolektif yang diselenggarakan oleh Bank Kustodian untuk menjalankan semua hak yang dapat dijalankan oleh seorang pemilik/Pemegang Unit Penyertaan.

Demikian Pendapat dari Segi Hukum ini kami berikan dengan sebenarnya selaku konsultan hukum yang independen dan tidak terafiliasi baik dengan Manajer Investasi maupun dengan Bank Kustodian dan kami bertanggung jawab atas isi Pendapat dari Segi Hukum ini.

Hormat kami,  
**ARDIANTO & MASNIARI**



Adrianus Ardianto  
Partner  
STTD No.424/PM/STTD-KH/2002

## **BAB XIII**

### **PERSYARATAN DAN TATA CARA PEMBELIAN UNIT PENYERTAAN**

#### **13.1. PEMBELIAN UNIT PENYERTAAN**

Sebelum melakukan pembelian Unit Penyertaan SCHRODER INCOME FUND calon Pemegang Unit Penyertaan harus sudah membaca dan mengerti isi Prospektus SCHRODER INCOME FUND ini beserta ketentuan-ketentuan yang ada di dalamnya, terutama pada bagian Manajer Investasi (BAB III), Tujuan Investasi, Kebijakan Investasi, Pembatasan Investasi dan Kebijakan Pembagian Hasil Investasi (BAB V) dan Manfaat Investasi dan Faktor-Faktor Risiko Yang Utama (BAB VIII).

Formulir pembukaan rekening dan Formulir Profil Pemodal serta Formulir Pemesanan Pembelian Unit Penyertaan SCHRODER INCOME FUND dapat diperoleh dari Manajer Investasi atau Agen Penjual Efek Reksa Dana yang ditunjuk oleh Manajer Investasi (jika ada).

#### **13.2. PROSEDUR PEMBELIAN UNIT PENYERTAAN**

Para calon Pemegang Unit Penyertaan yang ingin membeli Unit Penyertaan SCHRODER INCOME FUND untuk pertama kali harus terlebih dahulu mengisi dan menandatangani formulir pembukaan rekening dan Formulir Profil Pemodal, melengkapinya dengan fotokopi bukti identitas diri (Kartu Tanda Penduduk untuk perorangan lokal/Paspor untuk perorangan asing dan fotokopi anggaran dasar, NPWP (Nomor Pokok Wajib Pajak) serta Kartu Tanda Penduduk/Paspor pejabat yang berwenang untuk badan hukum) serta dokumen-dokumen pendukung lainnya yang ditentukan oleh Manajer Investasi dengan mengacu pada Program APU, PPT dan PPPSPM Di Sektor Jasa Keuangan.

Formulir pembukaan rekening dan Formulir Profil Pemodal tersebut wajib diisi dan ditandatangani oleh calon Pemegang Unit Penyertaan sebelum melakukan pembelian Unit Penyertaan SCHRODER INCOME FUND yang pertama kali (pembelian awal) dengan dilengkapi seluruh dokumen pendukungnya tersebut.

Pembelian Unit Penyertaan SCHRODER INCOME FUND dilakukan oleh calon Pemegang Unit Penyertaan dan/atau Pemegang Unit Penyertaan dengan mengisi Formulir Pemesanan Pembelian Unit Penyertaan SCHRODER INCOME FUND dan melengkapinya dengan bukti pembayaran jika diperlukan.

Formulir Pemesanan Pembelian Unit Penyertaan SCHRODER INCOME FUND beserta bukti pembayarannya jika diperlukan dan fotokopi bukti identitas diri tersebut harus disampaikan kepada Manajer Investasi secara langsung atau melalui Agen Penjual Efek Reksa Dana yang ditunjuk oleh Manajer Investasi (jika ada).

Agen Penjual Efek Reksa Dana yang ditunjuk oleh Manajer Investasi (jika ada) melaksanakan Program APU, PPT dan PPPSPM di Sektor Jasa Keuangan dalam penerimaan Pemegang Unit Penyertaan melalui pembukaan rekening secara elektronik dan peraturan mengenai informasi dan transaksi elektronik.

Dalam hal Manajer Investasi atau Agen Penjual Efek Reksa Dana yang ditunjuk oleh Manajer Investasi (jika ada) di bawah koordinasi Manajer Investasi menyediakan sistem elektronik, Pemegang Unit Penyertaan dapat melakukan pembelian Unit Penyertaan dengan menyampaikan aplikasi pemesanan pembelian Unit Penyertaan berbentuk formulir

elektronik yang disertai dengan bukti pembayaran dengan menggunakan sistem elektronik yang disediakan oleh Manajer Investasi atau Agen Penjual Efek Reksa Dana yang ditunjuk oleh Manajer Investasi (jika ada). Manajer Investasi wajib memastikan kesiapan sistem elektronik yang disediakan oleh Manajer Investasi atau Agen Penjual Efek Reksa Dana yang ditunjuk oleh Manajer Investasi (jika ada) untuk pembelian Unit Penyertaan dan memastikan bahwa sistem elektronik tersebut telah sesuai dengan peraturan ketentuan hukum di bidang informasi dan transaksi elektronik yang berlaku, yang antara lain memberikan informasi dan bukti transaksi yang sah, menyediakan Prospektus elektronik dan dokumen elektronik yang dapat dicetak apabila diminta oleh calon Pemegang Unit Penyertaan dan/atau OJK, dan melindungi kepentingan calon Pemegang Unit Penyertaan yang beritikad baik serta memastikan calon Pemegang Unit Penyertaan telah melakukan pendaftaran sistem elektronik yang disediakan oleh Manajer Investasi atau Agen Penjual Efek Reksa Dana yang ditunjuk oleh Manajer Investasi (jika ada).

Manajer Investasi bertanggung jawab atas penyelenggaraan Formulir Pemesanan Pembelian Unit Penyertaan dengan sistem elektronik.

Dalam hal terdapat keyakinan adanya pelanggaran penerapan Program APU, PPT dan PPPSPM Di Sektor Jasa Keuangan, Manajer Investasi atau Agen Penjual Efek Reksa Dana yang ditunjuk oleh Manajer Investasi (jika ada) wajib menolak pesanan pembelian Unit Penyertaan dari calon Pemegang Unit Penyertaan

Pembelian Unit Penyertaan oleh calon Pemegang Unit Penyertaan dan/atau Pemegang Unit Penyertaan tersebut harus dilakukan sesuai dengan syarat dan ketentuan yang tercantum dalam Kontrak Investasi Kolektif SCHRODER INCOME FUND, Prospektus dan dalam Formulir Pemesanan Pembelian Unit Penyertaan SCHRODER INCOME FUND.

Pembelian Unit Penyertaan oleh calon Pemegang Unit Penyertaan dan/atau Pemegang Unit Penyertaan yang dilakukan menyimpang dari ketentuan-ketentuan dan persyaratan tersebut di atas akan ditolak dan tidak akan diproses.

### **13.3. PEMBELIAN UNIT PENYERTAAN SECARA BERKALA**

Dalam hal Manajer Investasi dan/atau Agen Penjual Efek Reksa Dana yang ditunjuk oleh Manajer Investasi (jika ada) dapat memfasilitasi pembelian Unit Penyertaan secara berkala, calon Pemegang Unit Penyertaan dapat melakukan pembelian Unit Penyertaan SCHRODER INCOME FUND secara berkala melalui Manajer Investasi atau Agen Penjual Efek Reksa Dana yang ditunjuk oleh Manajer Investasi (jika ada) yang dapat memfasilitasi pembelian Unit Penyertaan secara berkala, sepanjang hal tersebut dinyatakan dengan tegas oleh calon Pemegang Unit Penyertaan tersebut dalam Formulir Pemesanan Pembelian Unit Penyertaan secara berkala SCHRODER INCOME FUND. Manajer Investasi wajib memastikan kesiapan pelaksanaan pembelian Unit Penyertaan secara berkala termasuk kesiapan sistem pembayaran pembelian Unit Penyertaan secara berkala.

Pembelian Unit Penyertaan SCHRODER INCOME FUND secara berkala dapat dilakukan dengan mengisi secara lengkap dan menandatangani Formulir Pemesanan Pembelian Unit Penyertaan secara berkala pada saat pembelian Unit Penyertaan SCHRODER INCOME FUND secara berkala yang pertama kali. Formulir Pemesanan Pembelian Unit Penyertaan secara berkala sekurang-kurangnya memuat tanggal pembelian Unit Penyertaan secara berkala, jumlah pembelian Unit Penyertaan secara berkala dan jangka waktu dilakukannya pembelian Unit Penyertaan.

Formulir Pemesanan Pembelian Unit Penyertaan secara berkala yang pertama kali tersebut di atas akan diberlakukan juga sebagai Formulir Pemesanan Pembelian Unit Penyertaan yang telah lengkap (*in complete application*) untuk pembelian-pembelian Unit Penyertaan SCHRODER INCOME FUND secara berkala berikutnya.

Ketentuan mengenai dokumen-dokumen yang harus dilengkapi dan ditandatangani oleh Pemegang Unit Penyertaan sebagaimana dimaksud pada butir 13.2 Prospektus yaitu Formulir Pemesanan Pembelian Unit Penyertaan dan Formulir Profil Pemodal beserta dokumen-dokumen pendukungnya sesuai dengan Program APU, PPT dan PPPSPM Di Sektor Jasa Keuangan wajib dilengkapi oleh calon Pemegang Unit Penyertaan sebelum melakukan pembelian Unit Penyertaan SCHRODER INCOME FUND yang pertama kali (pembelian awal).

#### **13.4. BATAS MINIMUM PEMBELIAN UNIT PENYERTAAN**

Batas minimum pembelian awal dan selanjutnya Unit Penyertaan SCHRODER INCOME FUND untuk setiap Pemegang Unit Penyertaan adalah sebesar Rp 10.000,- (sepuluh ribu Rupiah).

Apabila pembelian Unit Penyertaan dilakukan melalui Agen Penjual Efek Reksa Dana yang ditunjuk oleh Manajer Investasi (jika ada) maka dengan pemberitahuan tertulis sebelumnya kepada Manajer Investasi, Agen Penjual Efek Reksa Dana yang ditunjuk oleh Manajer Investasi (jika ada) dapat menetapkan jumlah minimum pembelian Unit Penyertaan yang lebih tinggi dari ketentuan minimum pembelian Unit Penyertaan di atas.

#### **13.5. HARGA PEMBELIAN UNIT PENYERTAAN**

Setiap Unit Penyertaan SCHRODER INCOME FUND ditawarkan dengan harga sama dengan Nilai Aktiva Bersih awal yaitu sebesar Rp 1.000,- (seribu Rupiah) pada hari pertama penawaran. Selanjutnya harga pembelian setiap Unit Penyertaan SCHRODER INCOME FUND ditetapkan berdasarkan Nilai Aktiva Bersih SCHRODER INCOME FUND pada akhir Hari Bursa yang bersangkutan.

#### **13.6. PEMROSESAN PEMBELIAN UNIT PENYERTAAN**

Formulir Pemesanan Pembelian Unit Penyertaan SCHRODER INCOME FUND beserta bukti pembayaran dan fotokopi bukti identitas diri yang telah lengkap dan diterima dengan baik serta disetujui oleh Manajer Investasi atau Agen Penjual Efek Reksa Dana yang ditunjuk oleh Manajer Investasi (jika ada) sampai dengan pukul 13.00 WIB (tiga belas Waktu Indonesia Barat) dan pembayaran untuk pembelian tersebut diterima dengan baik (*in good fund*) oleh Bank Kustodian pada Hari Bursa pembelian, akan diproses oleh Bank Kustodian berdasarkan Nilai Aktiva Bersih SCHRODER INCOME FUND pada akhir Hari Bursa yang sama.

Formulir Pemesanan Pembelian Unit Penyertaan SCHRODER INCOME FUND beserta bukti pembayaran dan fotokopi bukti identitas diri yang telah lengkap dan diterima dengan baik serta disetujui oleh Manajer Investasi atau Agen Penjual Efek Reksa Dana yang ditunjuk oleh Manajer Investasi (jika ada) setelah pukul 13.00 WIB (tiga belas Waktu Indonesia Barat) dan pembayaran untuk pembelian tersebut diterima dengan

baik (*in good fund*) oleh Bank Kustodian paling lambat pada hari berikutnya, akan diproses oleh Bank Kustodian berdasarkan Nilai Aktiva Bersih SCHRODER INCOME FUND pada akhir Hari Bursa berikutnya.

Berkaitan dengan hal tersebut, Manajer Investasi wajib mengirimkan instruksi transaksi pembelian Unit Penyertaan tersebut kepada Bank Kustodian pada Hari Bursa berikutnya melalui S-INVEST sesuai dengan batas waktu yang telah ditetapkan oleh penyedia S-INVEST.

Dalam hal pembelian Unit Penyertaan SCHRODER INCOME FUND dilakukan oleh Pemegang Unit Penyertaan secara berkala sesuai dengan ketentuan butir 13.3 Prospektus, maka Formulir Pemesanan Pembelian Unit Penyertaan secara berkala dianggap telah diterima dengan baik oleh Manajer Investasi dan/atau Agen Penjual Efek Reksa Dana yang ditunjuk oleh Manajer Investasi (jika ada) pada tanggal yang telah disebutkan di dalam Formulir Pemesanan Pembelian Unit Penyertaan secara berkala yang pertama kali dan akan diproses oleh Bank Kustodian berdasarkan Nilai Aktiva Bersih SCHRODER INCOME FUND pada akhir Hari Bursa diterimanya pembayaran untuk pembelian Unit Penyertaan secara berkala tersebut dengan baik (*in good fund*) oleh Bank Kustodian.

Apabila tanggal diterimanya pembayaran untuk pembelian Unit Penyertaan secara berkala tersebut bukan merupakan Hari Bursa, maka pembelian Unit Penyertaan secara berkala tersebut akan diproses oleh Bank Kustodian berdasarkan Nilai Aktiva Bersih SCHRODER INCOME FUND pada Hari Bursa berikutnya. Apabila tanggal yang disebutkan di dalam Formulir Pemesanan Pembelian Unit Penyertaan secara berkala yang pertama kali tersebut bukan merupakan Hari Bursa, maka Formulir Pemesanan Pembelian Unit Penyertaan secara berkala SCHRODER INCOME FUND dianggap telah diterima dengan baik oleh Manajer Investasi dan/atau Agen Penjual Efek Reksa Dana yang ditunjuk oleh Manajer Investasi (jika ada) pada Hari Bursa berikutnya.

Untuk pemesanan dan pembayaran pembelian Unit Penyertaan yang dilakukan secara elektronik menggunakan sistem elektronik yang disediakan oleh Manajer Investasi atau Agen Penjual Efek Reksa Dana yang ditunjuk oleh Manajer Investasi (jika ada), jika pemesanan dan pembayaran pembelian tersebut dilakukan pada hari yang bukan merupakan Hari Bursa, maka Nilai Aktiva Bersih yang akan dipergunakan adalah Nilai Aktiva Bersih pada Hari Bursa berikutnya.

### **13.7.SYARAT PEMBAYARAN**

Pembayaran pembelian Unit Penyertaan SCHRODER INCOME FUND dilakukan dengan cara pemindahbukuan/transfer dalam mata uang Rupiah ke dalam rekening SCHRODER INCOME FUND yang berada pada Bank Kustodian sebagai berikut:

**Bank : PT Bank HSBC Indonesia**

**Rekening : REKSA DANA SCHRODER INCOME FUND**

**Nomor : 001-879857-069**

Apabila diperlukan, untuk mempermudah proses pembelian Unit Penyertaan SCHRODER INCOME FUND, maka atas permintaan Manajer Investasi, Bank Kustodian dapat membuka rekening atas nama SCHRODER INCOME FUND pada bank lain. Rekening tersebut sepenuhnya menjadi tanggung jawab dari dan dikendalikan oleh Bank Kustodian.

Biaya pemindahbukuan/transfer tersebut di atas, jika ada, menjadi tanggung jawab calon Pemegang Unit Penyertaan dan/atau Pemegang Unit Penyertaan.

Manajer Investasi akan memastikan bahwa semua uang para calon Pemegang Unit Penyertaan yang merupakan pembayaran untuk pembelian Unit Penyertaan SCHRODER INCOME FUND dikreditkan ke rekening atas nama SCHRODER INCOME FUND di Bank Kustodian paling lambat pada akhir Hari Bursa disampaikannya transaksi pembelian Unit Penyertaan SCHRODER INCOME FUND secara lengkap.

### **13.8. SUMBER DANA PEMBAYARAN PEMBELIAN UNIT PENYERTAAN SCHRODER INCOME FUND**

Dana pembelian Unit Penyertaan SCHRODER INCOME FUND sebagaimana dimaksud di atas hanya dapat berasal dari:

- a. calon pemegang Unit Penyertaan Reksa Dana berbentuk Kontrak Investasi Kolektif;
- b. anggota keluarga calon pemegang Unit Penyertaan Reksa Dana berbentuk Kontrak Investasi Kolektif;
- c. perusahaan tempat bekerja dari calon pemegang Unit Penyertaan Reksa Dana berbentuk Kontrak Investasi Kolektif; dan/atau
- d. Manajer Investasi, Agen Penjual Efek Reksa Dana yang ditunjuk oleh Manajer Investasi (jika ada) dan/atau asosiasi yang terkait dengan Reksa Dana, untuk pemberian hadiah dalam rangka kegiatan pemasaran Unit Penyertaan SCHRODER INCOME FUND.

Dalam hal pembelian Unit Penyertaan oleh Pemegang Unit Penyertaan menggunakan sumber dana yang berasal dari pihak sebagaimana dimaksud pada huruf b, huruf c, dan huruf d di atas, Formulir Pembelian Unit Penyertaan SCHRODER INCOME FUND wajib disertai dengan lampiran surat pernyataan dan bukti pendukung yang menunjukkan hubungan antara calon pemegang Unit Penyertaan dengan pihak dimaksud.

### **13.9. PERSETUJUAN PERMOHONAN PEMBELIAN UNIT PENYERTAAN DAN KONFIRMASI PEMBELIAN UNIT PENYERTAAN**

Manajer Investasi atau Agen Penjual Efek Reksa Dana yang ditunjuk oleh Manajer Investasi (jika ada) dan Bank Kustodian berhak menerima atau menolak pemesanan pembelian Unit Penyertaan secara keseluruhan atau sebagian. Bagi pemesanan pembelian Unit Penyertaan yang ditolak seluruhnya atau sebagian, dana pembelian atau sisanya akan dikembalikan oleh Manajer Investasi atas nama calon Pemegang Unit Penyertaan dan/atau Pemegang Unit Penyertaan tanpa bunga dengan pemindahbukuan/transfer dalam mata uang Rupiah ke rekening yang terdaftar atas nama calon Pemegang Unit Penyertaan dan/atau Pemegang Unit Penyertaan.

Bank Kustodian akan menyediakan Surat Konfirmasi Transaksi Unit Penyertaan atas pembelian Unit Penyertaan oleh calon Pemegang Unit Penyertaan atau Pemegang Unit Penyertaan melalui fasilitas AKSes yang disediakan oleh penyedia jasa S-INVEST, dalam waktu paling lambat 7 (tujuh) Hari Bursa setelah Formulir Pemesanan Pembelian Unit Penyertaan SCHRODER INCOME FUND dari Pemegang Unit Penyertaan telah lengkap dan diterima dengan baik oleh Manajer Investasi atau Agen Penjual Efek Reksa Dana yang ditunjuk oleh Manajer Investasi (jika ada) (in complete application) dan pembayaran untuk pembelian tersebut diterima dengan baik oleh Bank Kustodian (in good fund) dan Unit Penyertaan diterbitkan oleh Bank Kustodian sesuai ketentuan pemrosesan pembelian Unit Penyertaan yang ditetapkan dalam Kontrak ini.

Dalam hal Pemegang Unit Penyertaan secara khusus melakukan permintaan Surat Konfirmasi Transaksi Unit Penyertaan secara tercetak, kepada Manajer Investasi atau Agen Penjual Efek Reksa Dana yang ditunjuk oleh Manajer Investasi (jika ada), Surat Konfirmasi Transaksi Unit Penyertaan akan diproses sesuai dengan SEOJK tentang Tata Cara Penyampaian Surat atau Bukti Konfirmasi dan Laporan Berkala Reksa Dana secara Elektronik melalui Sistem Pengelolaan Investasi Terpadu, dengan tidak memberikan biaya tambahan bagi SCHRODER INCOME FUND.

## **BAB XIV**

### **PERSYARATAN DAN TATA CARA PENJUALAN KEMBALI UNIT PENYERTAAN ATAS PERMOHONAN PENJUALAN KEMBALI DARI PEMEGANG UNIT PENYERTAAN**

#### **14.1. PENJUALAN KEMBALI UNIT PENYERTAAN**

Pemegang Unit Penyertaan dapat menjual kembali sebagian atau seluruh Unit Penyertaan SCHRODER INCOME FUND yang dimilikinya dan Manajer Investasi wajib melakukan pembelian kembali Unit Penyertaan tersebut pada setiap Hari Bursa.

#### **14.2. PROSEDUR PENJUALAN KEMBALI UNIT PENYERTAAN**

Penjualan kembali oleh Pemegang Unit Penyertaan dilakukan dengan mengisi Formulir Penjualan Kembali Unit Penyertaan SCHRODER INCOME FUND yang ditujukan kepada Manajer Investasi yang dapat disampaikan secara langsung atau melalui Agen Penjual Efek Reksa Dana yang ditunjuk oleh Manajer Investasi (jika ada).

Penjualan kembali Unit Penyertaan harus dilakukan sesuai dengan syarat dan ketentuan yang tercantum dalam Kontrak Investasi Kolektif SCHRODER INCOME FUND, Prospektus dan dalam Formulir Penjualan Kembali Unit Penyertaan SCHRODER INCOME FUND.

Dalam hal Manajer Investasi atau Agen Penjual Efek Reksa Dana yang ditunjuk oleh Manajer Investasi (jika ada) di bawah koordinasi Manajer Investasi menyediakan sistem elektronik, Pemegang Unit Penyertaan dapat melakukan penjualan kembali Unit Penyertaan dengan menyampaikan aplikasi penjualan kembali Unit Penyertaan berbentuk formulir elektronik dengan menggunakan sistem elektronik yang disediakan oleh Manajer Investasi atau Agen Penjual Efek Reksa Dana yang ditunjuk oleh Manajer Investasi (jika ada). Manajer Investasi wajib memastikan kesiapan sistem elektronik yang disediakan oleh Manajer Investasi atau Agen Penjual Efek Reksa Dana yang ditunjuk oleh Manajer Investasi (jika ada) untuk penjualan kembali Unit Penyertaan dan memastikan bahwa sistem elektronik tersebut telah sesuai dengan peraturan ketentuan hukum di bidang informasi dan transaksi elektronik yang berlaku, yang antara lain memberikan informasi dan bukti transaksi yang sah, dokumen elektronik yang dapat dicetak apabila diminta oleh Pemegang Unit Penyertaan dan/atau OJK, dan melindungi kepentingan Pemegang Unit Penyertaan yang beritikad baik serta memastikan Pemegang Unit Penyertaan telah melakukan pendaftaran sistem elektronik yang disediakan oleh Manajer Investasi atau Agen Penjual Efek Reksa Dana yang ditunjuk oleh Manajer Investasi (jika ada).

Manajer Investasi bertanggung jawab atas penyelenggaraan Formulir Penjualan Kembali Unit Penyertaan dengan sistem elektronik.

Penjualan kembali Unit Penyertaan yang dilakukan menyimpang dari syarat dan ketentuan tersebut di atas tidak akan diproses.

#### **14.3. BATAS MINIMUM PENJUALAN KEMBALI UNIT PENYERTAAN**

Batas minimum penjualan kembali Unit Penyertaan SCHRODER INCOME FUND adalah sebesar Rp 10.000,- (sepuluh ribu Rupiah) bagi setiap Pemegang Unit Penyertaan atau sebesar saldo kepemilikan Unit Penyertaan SCHRODER INCOME FUND yang tersisa pada setiap transaksi penjualan kembali unit penyertaan.

Apabila penjualan kembali Unit Penyertaan dilakukan melalui Agen Penjual Efek Reksa Dana yang ditunjuk oleh Manajer Investasi (jika ada) maka dengan pemberitahuan tertulis sebelumnya kepada Manajer Investasi, Agen Penjual Efek Reksa Dana yang ditunjuk oleh Manajer Investasi (jika ada) dapat menetapkan jumlah minimum penjualan kembali Unit Penyertaan yang lebih tinggi dari ketentuan minimum penjualan kembali Unit Penyertaan di atas.

#### **14.4. BATAS MAKSIMUM KOLEKTIF PENJUALAN KEMBALI UNIT PENYERTAAN**

Manajer Investasi berhak membatasi jumlah penjualan kembali Unit Penyertaan SCHRODER INCOME FUND dalam 1 (satu) Hari Bursa sampai dengan 20% (dua puluh persen) dari total Nilai Aktiva Bersih SCHRODER INCOME FUND pada Hari Bursa penjualan kembali Unit Penyertaan. Manajer Investasi dapat menggunakan total Nilai Aktiva Bersih pada 1 (satu) Hari Bursa sebelum Hari Bursa diterimanya permohonan penjualan kembali Unit Penyertaan sebagai perkiraan penghitungan batas maksimum penjualan kembali Unit Penyertaan pada Hari Bursa penjualan kembali Unit Penyertaan. Batas maksimum penjualan kembali Unit Penyertaan dari Pemegang Unit Penyertaan di atas berlaku akumulatif dengan permohonan pengalihan investasi dari Pemegang Unit Penyertaan (jumlah total permohonan penjualan kembali Unit Penyertaan dan pengalihan investasi dari Pemegang Unit Penyertaan).

Dalam hal Manajer Investasi menerima atau menyimpan permohonan penjualan kembali Unit Penyertaan dalam 1 (satu) Hari Bursa lebih dari 20% (dua puluh persen) dari total Nilai Aktiva Bersih SCHRODER INCOME FUND pada Hari Bursa penjualan kembali Unit Penyertaan dan Manajer Investasi bermaksud menggunakan haknya untuk membatasi jumlah penjualan kembali Unit Penyertaan, maka kelebihan permohonan penjualan kembali Unit Penyertaan tersebut oleh Bank Kustodian atas instruksi Manajer Investasi dapat diproses dan dibukukan serta dianggap sebagai permohonan penjualan kembali Unit Penyertaan pada Hari Bursa berikutnya yang ditentukan berdasarkan urutan permohonan (*first come first served*) di Manajer Investasi. Manajer Investasi wajib memastikan Formulir Penjualan Kembali Unit Penyertaan mencantumkan konfirmasi dari Pemegang Unit Penyertaan bahwa permohonan penjualan kembali Unit Penyertaan yang tidak dapat diproses pada Hari Bursa diterimanya permohonan penjualan kembali Unit Penyertaan tersebut di atas akan atau tidak akan diproses pada Hari Bursa berikutnya berdasarkan urutan penerimaan permohonan (*first come first served*) di Manajer Investasi.

#### **14.5. PEMBAYARAN PENJUALAN KEMBALI UNIT PENYERTAAN**

Pembayaran dana hasil penjualan kembali Unit Penyertaan akan dilakukan dalam bentuk pemindahbukuan/transfer dalam mata uang Rupiah ke rekening yang terdaftar atas nama Pemegang Unit Penyertaan. Biaya pemindahbukuan/transfer, jika ada, merupakan beban dari Pemegang Unit Penyertaan. Pembayaran dana hasil penjualan kembali Unit Penyertaan SCHRODER INCOME FUND dilakukan sesegera mungkin, paling lambat 7 (tujuh) Hari Bursa sejak Formulir Penjualan Kembali Unit Penyertaan, yang telah lengkap sesuai dengan syarat dan ketentuan yang tercantum dalam Kontrak Investasi Kolektif SCHRODER INCOME FUND, Prospektus dan Formulir Penjualan Kembali Unit Penyertaan SCHRODER INCOME FUND, diterima dengan baik oleh Manajer Investasi atau Agen Penjual Efek Reksa Dana yang ditunjuk oleh Manajer Investasi (jika ada).

Dalam hal likuiditas aset dalam portofolio investasi SCHRODER INCOME FUND memenuhi kondisi sebagaimana dimaksud dalam Pasal 24A POJK Tentang Reksa Dana Berbentuk Kontrak Investasi Kolektif, dalam melaksanakan pembelian kembali Unit Penyertaan, Manajer Investasi dapat melakukan pembelian kembali Unit Penyertaan dengan mekanisme serah aset sepanjang memperoleh persetujuan dari Pemegang Unit Penyertaan sesuai dengan ketentuan peraturan perundang-undangan yang berlaku termasuk namun tidak terbatas pada POJK Tentang Reksa Dana Berbentuk Kontrak Investasi Kolektif.

#### **14.6. HARGA PENJUALAN KEMBALI UNIT PENYERTAAN**

Harga penjualan kembali setiap Unit Penyertaan SCHRODER INCOME FUND adalah harga setiap Unit Penyertaan pada Hari Bursa yang ditentukan berdasarkan Nilai Aktiva Bersih SCHRODER INCOME FUND pada akhir Hari Bursa tersebut.

#### **14.7. PEMROSESAN PENJUALAN KEMBALI UNIT PENYERTAAN**

Formulir Penjualan Kembali Unit Penyertaan SCHRODER INCOME FUND yang telah lengkap sesuai dengan syarat dan ketentuan yang tercantum dalam Kontrak Investasi Kolektif SCHRODER INCOME FUND, Prospektus dan Formulir Penjualan Kembali Unit Penyertaan SCHRODER INCOME FUND dan diterima dengan baik oleh Manajer Investasi atau Agen Penjual Efek Reksa Dana yang ditunjuk oleh Manajer Investasi (jika ada) sampai dengan pukul 13.00 WIB (tiga belas Waktu Indonesia Barat), akan diproses oleh Bank Kustodian berdasarkan Nilai Aktiva Bersih SCHRODER INCOME FUND pada akhir Hari Bursa yang sama.

Formulir Penjualan Kembali Unit Penyertaan SCHRODER INCOME FUND yang telah lengkap sesuai dengan syarat dan ketentuan yang tercantum dalam Kontrak Investasi Kolektif SCHRODER INCOME FUND, Prospektus dan Formulir Penjualan Kembali Unit Penyertaan SCHRODER INCOME FUND dan diterima dengan baik oleh Manajer Investasi atau Agen Penjual Efek Reksa Dana yang ditunjuk oleh Manajer Investasi (jika ada) setelah pukul 13.00 WIB (tiga belas Waktu Indonesia Barat), akan diproses oleh Bank Kustodian berdasarkan Nilai Aktiva Bersih SCHRODER INCOME FUND pada akhir Hari Bursa berikutnya. Berkaitan dengan hal tersebut, Manajer Investasi wajib mengirimkan instruksi transaksi penjualan kembali Unit Penyertaan tersebut kepada Bank Kustodian pada Hari Bursa berikutnya melalui S-INVEST sesuai dengan batas waktu yang telah ditetapkan oleh penyedia S-INVEST.

Untuk penjualan kembali Unit Penyertaan yang dilakukan secara elektronik menggunakan sistem elektronik yang disediakan oleh Manajer Investasi atau Agen Penjual Efek Reksa Dana yang ditunjuk oleh Manajer Investasi (jika ada), jika penjualan kembali Unit Penyertaan tersebut dilakukan pada hari yang bukan merupakan Hari Bursa, maka Nilai Aktiva Bersih yang akan dipergunakan adalah Nilai Aktiva Bersih pada Hari Bursa berikutnya.

#### **14.8. KONFIRMASI PENJUALAN KEMBALI UNIT PENYERTAAN**

Bank Kustodian akan menyediakan bagi Pemegang Unit Penyertaan melalui fasilitas AKSes yang disediakan oleh penyedia jasa S-INVEST, surat konfirmasi atas pelaksanaan pembelian kembali Unit Penyertaan yang antara lain menyatakan jumlah Unit Penyertaan yang dibeli kembali serta Nilai Aktiva Bersih setiap Unit Penyertaan pada saat Unit Penyertaan dibeli kembali. Pengiriman surat konfirmasi atas pelaksanaan pembelian

kembali Unit Penyertaan tersedia selambat-lambatnya 7 (tujuh) Hari Bursa setelah Formulir Penjualan Kembali Unit Penyertaan SCHRODER INCOME FUND dari Pemegang Unit Penyertaan telah lengkap dan diterima dengan baik (in complete application) oleh Manajer Investasi atau Agen Penjual Efek Reksa Dana yang ditunjuk oleh Manajer Investasi (jika ada).

Dalam hal Pemegang Unit Penyertaan secara khusus melakukan permintaan Surat Konfirmasi Transaksi Unit Penyertaan secara tercetak, kepada Manajer Investasi atau Agen Penjual Efek Reksa Dana yang ditunjuk oleh Manajer Investasi (jika ada), Surat Konfirmasi Transaksi Unit Penyertaan akan diproses sesuai dengan SEOJK tentang Tata Cara Penyampaian Surat atau Bukti Konfirmasi dan Laporan Berkala Reksa Dana secara Elektronik melalui Sistem Pengelolaan Investasi Terpadu, dengan tidak memberikan biaya tambahan bagi SCHRODER INCOME FUND

#### **14.9. PENOLAKAN PENJUALAN KEMBALI UNIT PENYERTAAN**

Setelah memberitahukan secara tertulis kepada OJK dengan tembusan kepada Bank Kustodian, Manajer Investasi dapat menolak pembelian kembali (pelunasan) atau menginstruksikan Agen Penjual Efek Reksa Dana yang ditunjuk oleh Manajer Investasi (jika ada) untuk melakukan penolakan pembelian kembali (pelunasan) Unit Penyertaan SCHRODER INCOME FUND, apabila terjadi hal-hal sebagai berikut:

- a. Bursa Efek dimana sebagian besar Portofolio Efek SCHRODER INCOME FUND diperdagangkan ditutup; atau
- b. Perdagangan Efek atas sebagian besar Portofolio Efek SCHRODER INCOME FUND di Bursa Efek dihentikan; atau
- c. Keadaan Kahar sebagaimana dimaksud dalam Pasal 20 ayat (3) huruf c juncto pasal 5 huruf c angka 9 Undang-Undang Pasar Modal

Manajer Investasi wajib memberitahukan secara tertulis hal tersebut di atas kepada Pemegang Unit Penyertaan paling lambat 1 (satu) Hari Kerja setelah tanggal instruksi penjualan kembali dari Pemegang Unit Penyertaan diterima oleh Manajer Investasi.

Bank Kustodian dilarang mengeluarkan Unit Penyertaan baru selama periode penolakan pembelian kembali (pelunasan) Unit Penyertaan.

## **BAB XV**

### **PERSYARATAN DAN TATA CARA PENGALIHAN INVESTASI**

#### **15.1. PENGALIHAN INVESTASI**

Pemegang Unit Penyertaan dapat mengalihkan sebagian atau seluruh investasinya dalam Unit Penyertaan SCHRODER INCOME FUND ke Reksa Dana lainnya yang memiliki fasilitas pengalihan investasi yang dikelola oleh Manajer Investasi, demikian juga sebaliknya.

#### **15.2. PROSEDUR PENGALIHAN INVESTASI**

Pengalihan investasi dilakukan dengan mengisi dan menyampaikan Formulir Pengalihan Investasi kepada Manajer Investasi atau melalui Agen Penjual Efek Reksa Dana yang ditunjuk oleh Manajer Investasi (jika ada). Pengalihan investasi tersebut harus dilakukan sesuai dengan syarat dan ketentuan yang tercantum dalam Kontrak Investasi Kolektif, Prospektus dan dalam Formulir Pengalihan Investasi Reksa Dana yang bersangkutan.

Dalam hal Manajer Investasi atau Agen Penjual Efek Reksa Dana yang ditunjuk oleh Manajer Investasi (jika ada) di bawah koordinasi Manajer Investasi menyediakan sistem elektronik, Pemegang Unit Penyertaan dapat melakukan Pengalihan investasi dengan menyampaikan aplikasi Pengalihan investasi berbentuk formulir elektronik dengan menggunakan sistem elektronik yang disediakan oleh Manajer Investasi atau Agen Penjual Efek Reksa Dana yang ditunjuk oleh Manajer Investasi (jika ada). Manajer Investasi wajib memastikan kesiapan sistem elektronik yang disediakan oleh Manajer Investasi atau Agen Penjual Efek Reksa Dana yang ditunjuk oleh Manajer Investasi (jika ada) untuk Pengalihan investasi dan memastikan bahwa sistem elektronik tersebut telah sesuai dengan peraturan ketentuan hukum di bidang informasi dan transaksi elektronik yang berlaku, yang antara lain memberikan informasi dan bukti transaksi yang sah, dokumen elektronik yang dapat dicetak apabila diminta oleh Pemegang Unit Penyertaan dan/atau OJK, dan melindungi kepentingan Pemegang Unit Penyertaan yang beritikad baik serta memastikan Pemegang Unit Penyertaan telah melakukan pendaftaran sistem elektronik yang disediakan oleh Manajer Investasi atau Agen Penjual Efek Reksa Dana yang ditunjuk oleh Manajer Investasi (jika ada).

Manajer Investasi bertanggung jawab atas penyelenggaraan Formulir Pengalihan Investasi dengan sistem elektronik.

Pengalihan investasi oleh Pemegang Unit Penyertaan yang dilakukan menyimpang dari ketentuan-ketentuan dan persyaratan-persyaratan dalam Reksa Dana yang bersangkutan akan ditolak dan tidak diproses.

#### **15.3. PEMROSESAN PENGALIHAN INVESTASI**

Pengalihan investasi diproses oleh Manajer Investasi dengan melakukan pembelian kembali Unit Penyertaan Reksa Dana yang bersangkutan yang dimiliki oleh Pemegang Unit Penyertaan dan melakukan penjualan Unit Penyertaan Reksa Dana lainnya yang diinginkan oleh Pemegang Unit Penyertaan pada waktu yang bersamaan dengan menggunakan Nilai Aktiva Bersih per Unit Penyertaan dari masing-masing Reksa Dana sesuai dengan saat diterimanya perintah pengalihan investasi secara lengkap.

Formulir Pengalihan Investasi yang telah lengkap dan diterima dengan baik oleh Manajer Investasi atau Agen Penjual Efek Reksa Dana yang ditunjuk oleh Manajer Investasi (jika ada) sampai dengan pukul 13.00 WIB (tiga belas Waktu Indonesia Barat), akan diproses oleh Bank Kustodian berdasarkan Nilai Aktiva Bersih Reksa Dana yang bersangkutan pada akhir Hari Bursa yang sama.

Formulir Pengalihan Investasi yang telah lengkap dan diterima dengan baik oleh Manajer Investasi atau Agen Penjual Efek Reksa Dana yang ditunjuk oleh Manajer Investasi (jika ada) setelah pukul 13.00 WIB (tiga belas Waktu Indonesia Barat), akan diproses oleh Bank Kustodian berdasarkan Nilai Aktiva Bersih Reksa Dana yang bersangkutan pada akhir Hari Bursa berikutnya.

Berkaitan dengan hal tersebut, Manajer Investasi wajib mengirimkan instruksi transaksi pengalihan investasi tersebut kepada Bank Kustodian pada Hari Bursa berikutnya melalui S-INVEST sesuai dengan batas waktu yang telah ditetapkan oleh penyedia S-INVEST.

Untuk pengalihan investasi yang dilakukan secara elektronik menggunakan sistem elektronik yang disediakan oleh Manajer Investasi atau Agen Penjual Efek Reksa Dana yang ditunjuk oleh Manajer Investasi (jika ada), jika pengalihan investasi dilakukan pada hari yang bukan merupakan Hari Bursa, maka Nilai Aktiva Bersih yang akan dipergunakan adalah Nilai Aktiva Bersih pada Hari Bursa berikutnya.

Diterima atau tidaknya permohonan pengalihan investasi sangat tergantung dari ada atau tidaknya Unit Penyertaan dan terpenuhinya batas minimum pembelian Unit Penyertaan Reksa Dana yang dituju.

Dana investasi Pemegang Unit Penyertaan yang permohonan pengalihan investasinya telah diterima oleh Manajer Investasi atau Agen Penjual Efek Reksa Dana yang ditunjuk oleh Manajer Investasi (jika ada) akan dipindahbukukan oleh Bank Kustodian ke dalam rekening Reksa Dana yang dituju, sesegera mungkin paling lambat 4 (empat) Hari Bursa terhitung sejak Formulir Pengalihan investasi telah lengkap dan diterima dengan baik oleh Manajer Investasi atau Agen Penjual Efek Reksa Dana yang ditunjuk oleh Manajer Investasi (jika ada).

## **15.4. BATAS MINIMUM PENGALIHAN INVESTASI**

Batas minimum pengalihan investasi yang berlaku adalah sama dengan besarnya Batas Minimum Penjualan Kembali Unit Penyertaan.

## **15.5. BATAS MAKSIMUM KOLEKTIF PENGALIHAN INVESTASI**

Manajer Investasi berhak membatasi jumlah pengalihan investasi dari Unit Penyertaan SCHRODER INCOME FUND ke Unit Penyertaan Reksa Dana lainnya dalam 1 (satu) Hari Bursa sampai dengan 20% (dua puluh persen) dari total Nilai Aktiva Bersih SCHRODER INCOME FUND pada Hari Bursa diterimanya permohonan pengalihan investasi. Manajer Investasi dapat menggunakan total Nilai Aktiva Bersih pada 1 (satu) Hari Bursa sebelum Hari Bursa diterimanya permohonan pengalihan investasi sebagai perkiraan penghitungan batas maksimum pengalihan investasi pada Hari Bursa pengalihan investasi. Batas maksimum pengalihan investasi dari Pemegang Unit Penyertaan di atas berlaku akumulatif dengan permohonan penjualan kembali Unit Penyertaan dari Pemegang Unit Penyertaan (jumlah total permohonan pengalihan investasi dan penjualan kembali Unit Penyertaan dari Pemegang Unit Penyertaan).

Dalam hal Manajer Investasi menerima atau menyimpan permohonan pengalihan investasi dalam 1 (satu) Hari Bursa lebih dari 20% (dua puluh persen) dari total Nilai Aktiva Bersih SCHRODER INCOME FUND pada Hari Bursa pengalihan investasi dan Manajer Investasi bermaksud menggunakan haknya untuk membatasi jumlah pengalihan investasi, maka kelebihan permohonan pengalihan investasi tersebut oleh Bank Kustodian atas instruksi Manajer Investasi dapat diproses dan dibukukan serta dianggap sebagai permohonan pengalihan investasi pada Hari Bursa berikutnya yang ditentukan berdasarkan urutan permohonan (*first come first served*) di Manajer Investasi. Manajer Investasi wajib memastikan Formulir Pengalihan Investasi mencantumkan konfirmasi dari Pemegang Unit Penyertaan bahwa permohonan pengalihan investasi yang tidak dapat diproses pada Hari Bursa diterimanya permohonan pengalihan investasi tersebut di atas akan atau tidak akan diproses pada Hari Bursa berikutnya berdasarkan urutan penerimaan permohonan (*first come first served*) di Manajer Investasi.

## **15.6. KONFIRMASI PENGALIHAN INVESTASI**

Bank Kustodian akan menyediakan bagi Pemegang Unit Penyertaan melalui fasilitas AKSes yang disediakan oleh penyedia jasa S-INVEST, Surat Konfirmasi Transaksi Unit Penyertaan SCHRODER INCOMDE FUND bagi Pemegang Unit Penyertaan melalui fasilitas AKSes yang disediakan oleh penyedia jasa S-INVEST, sebagai konfirmasi atas pelaksanaan pengalihan investasi yang antara lain menyatakan jumlah Unit Penyertaan yang dialihkan dan dimiliki serta Nilai Aktiva Bersih setiap Unit Penyertaan pada saat Unit Penyertaan dialihkan. Surat konfirmasi atas pelaksanaan pengalihan investasi tersebut akan tersedia selambat-lambatnya 7 (tujuh) Hari Bursa setelah diterimanya perintah pengalihan investasi tersebut dengan ketentuan Formulir Pengalihan Investasi dari Pemegang Unit Penyertaan telah lengkap dan diterima dengan baik (in complete application) oleh Manajer Investasi atau Agen Penjual Efek Reksa Dana yang ditunjuk oleh Manajer Investasi (jika ada).

Dalam hal Pemegang Unit Penyertaan secara khusus melakukan permintaan Surat Konfirmasi Transaksi Unit Penyertaan secara tercetak, kepada Manajer Investasi atau Agen Penjual Efek Reksa Dana yang ditunjuk oleh Manajer Investasi (jika ada), Surat Konfirmasi Transaksi Unit Penyertaan akan diproses sesuai dengan SEOJK tentang Tata Cara Penyampaian Surat atau Bukti Konfirmasi dan Laporan Berkala Reksa Dana secara Elektronik melalui Sistem Pengelolaan Investasi Terpadu, dengan tidak memberikan biaya tambahan bagi SCHRODER INCOME FUND.

## **BAB XVI**

### **PENGALIHAN KEPEMILIKAN UNIT PENYERTAAN**

#### **16.1. Pengalihan Kepemilikan Unit Penyertaan**

Kepemilikan Unit Penyertaan SCHRODER INCOME FUND hanya dapat beralih atau dialihkan oleh pemegang Unit Penyertaan kepada Pihak lain tanpa melalui mekanisme penjualan, pembelian kembali atau pelunasan dalam rangka:

- a. Pewarisan; atau
- b. Hibah.

#### **16.2. Prosedur Pengalihan Kepemilikan Unit Penyertaan**

Pengalihan kepemilikan Unit Penyertaan SCHRODER INCOME FUND wajib diberitahukan oleh ahli waris, pemberi hibah, atau penerima hibah kepada Manajer Investasi atau Agen Penjual Efek Reksa Dana yang ditunjuk oleh Manajer Investasi (jika ada) dengan bukti pendukung sesuai dengan peraturan perundang-undangan untuk selanjutnya diadministrasikan di Bank Kustodian.

Pengalihan kepemilikan Unit Penyertaan Reksa Dana berbentuk Kontrak Investasi Kolektif sebagaimana dimaksud pada ayat 16.1 di atas harus dilakukan sesuai dengan peraturan perundang-undangan yang berlaku dalam bidang pewarisan dan/atau hibah.

Manajer Investasi pengelola Reksa Dana atau Agen Penjual Efek Reksa Dana yang ditunjuk oleh Manajer Investasi (jika ada) wajib menerapkan Program APU, PPT dan PPPSPM Di Sektor Jasa Keuangan, terhadap pihak yang menerima pengalihan kepemilikan Unit Penyertaan dalam rangka pewarisan dan/atau hibah sebagaimana dimaksud pada ayat 16.1 di atas.

## BAB XVII

### SKEMA PEMBELIAN DAN PENJUALAN KEMBALI (PELUNASAN) UNIT PENYERTAAN SCHRODER INCOME FUND

#### 1. TATA CARA PEMBELIAN UNIT PENYERTAAN

Skema transaksi pembelian Unit Penyertaan tanpa melalui Agen Penjual Efek Reksa Dana (APERD) yang ditunjuk oleh Manajer Investasi

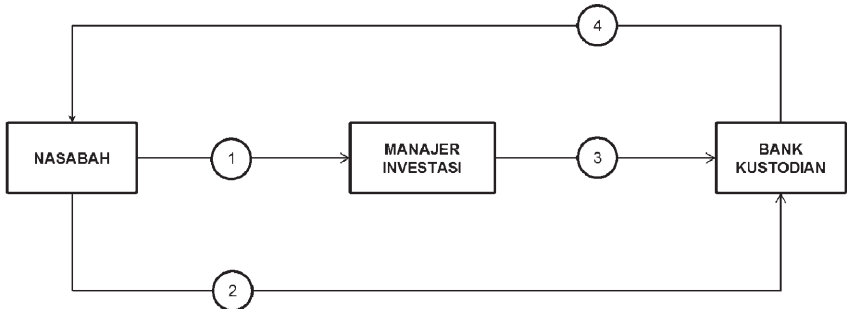

1. Menyerahkan Formulir Profil Pemodal (untuk nasabah baru), Formulir Pemesanan Pembelian Unit Penyertaan dan dokumen-dokumen pendukung yang dipersyaratkan.
2. Pembayaran pembelian Unit Penyertaan dilakukan dengan cara transfer ke rekening bank Reksa Dana yang berada pada Bank Kustodian.
3. Formulir Pemesanan Pembelian Unit Penyertaan yang telah disetujui oleh Manajer Investasi dan pembayaran untuk pembelian tersebut diterima dengan baik (*in good fund*) akan diproses oleh Bank Kustodian.
4. Bank Kustodian akan menerbitkan dan mengirimkan Surat Konfirmasi Transaksi Unit Penyertaan dalam waktu paling lambat 7 (tujuh) Hari Bursa.

Skema transaksi pembelian Unit Penyertaan melalui Agen Penjual Efek Reksa Dana (APERD) yang ditunjuk oleh Manajer Investasi (jika ada)

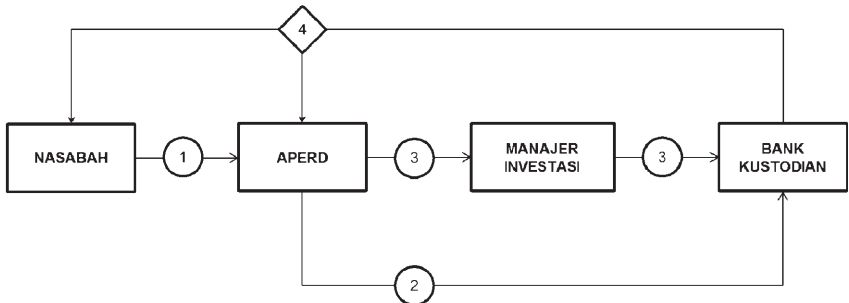

1. Menyerahkan Formulir Profil Pemodal (untuk nasabah baru), Formulir Pemesanan Pembelian Unit Penyertaan dan dokumen-dokumen pendukung yang dipersyaratkan.
2. Pembayaran pembelian Unit Penyertaan dilakukan dengan cara transfer ke rekening bank Reksa Dana yang berada pada Bank Kustodian.

3. Formulir Pemesanan Pembelian Unit Penyertaan yang telah disetujui oleh Manajer Investasi atau APERD dan pembayaran untuk pembelian tersebut diterima dengan baik (*in good fund*) akan diproses oleh Bank Kustodian.
4. Bank Kustodian menerbitkan dan mengirimkan Surat Konfirmasi Transaksi Unit Penyertaan dalam waktu paling lambat 7 (tujuh) Hari Bursa kepada Nasabah atau APERD.

## 2. TATA CARA PENJUALAN KEMBALI UNIT PENYERTAAN

**Skema transaksi penjualan kembali Unit Penyertaan tanpa melalui Agen Penjual Efek Reksa Dana (APERD) yang ditunjuk oleh Manajer Investasi**

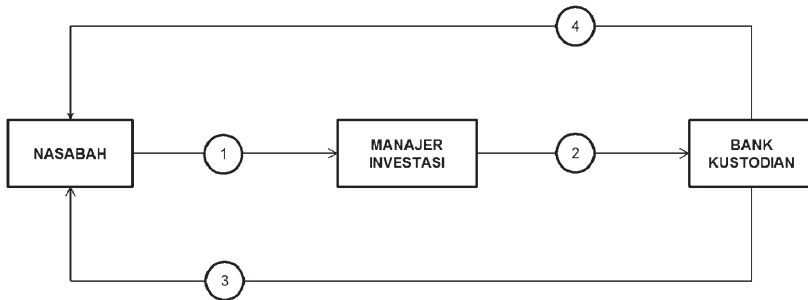

1. Menyerahkan Formulir Penjualan Kembali Unit Penyertaan yang telah diisi dan dilengkapi.
2. Formulir Penjualan Kembali Unit Penyertaan yang telah lengkap dan diterima dengan baik serta disetujui oleh Manajer Investasi akan diproses oleh Bank Kustodian.
3. Pembayaran Penjualan Kembali Unit Penyertaan dilakukan dengan cara pemindahbukuan/transfer ke rekening atas nama Pemegang Unit Penyertaan sesegera mungkin, paling lambat dalam jangka waktu T+7.
4. Bank Kustodian menerbitkan dan mengirimkan Surat Konfirmasi Transaksi Unit Penyertaan dalam waktu paling lambat 7 (tujuh) Hari Bursa.

**Skema transaksi Penjualan Kembali Unit Penyertaan melalui Agen Penjual Efek Reksa Dana (APERD) yang ditunjuk oleh Manajer Investasi (jika ada)**

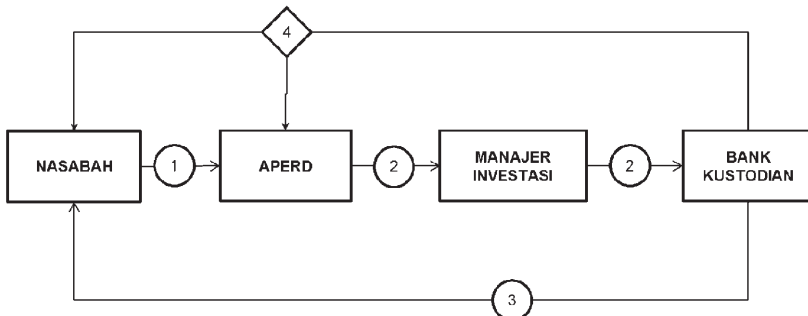

1. Menyerahkan Formulir Penjualan Kembali Unit Penyertaan yang telah diisi dan dilengkapi.
2. Formulir Penjualan Kembali Unit Penyertaan yang telah lengkap dan diterima dengan baik serta disetujui oleh Manajer Investasi atau APERD akan diproses oleh Bank Kustodian.
3. Pembayaran Penjualan Kembali Unit Penyertaan dilakukan dengan cara pemindahbukuan/transfer ke rekening bank yang tercatat atas nama Pemegang Unit Penyertaan sesegera mungkin, paling lambat dalam T+7.
4. Bank Kustodian menerbitkan Surat Konfirmasi Transaksi Unit Penyertaan dalam waktu paling lambat 7 (tujuh) Hari Bursa dan dikirimkan ke Nasabah atau APERD.

### 3. TATA CARA PENGALIHAN INVESTASI

**Skema transaksi Pengalihan Investasi tanpa melalui Agen Penjual Efek Reksa Dana (APERD) yang ditunjuk oleh Manajer Investasi**

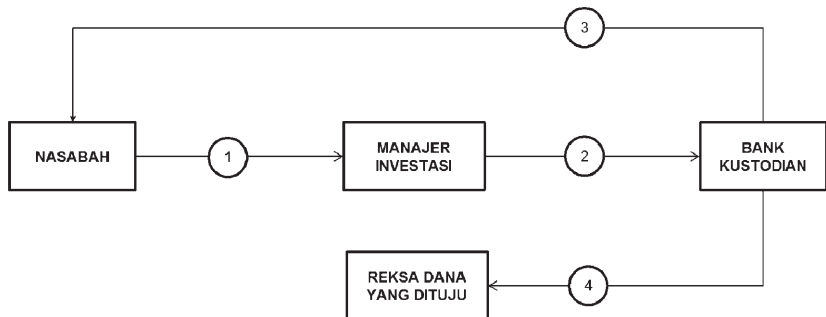

1. Menyerahkan Formulir Pengalihan Investasi yang telah diisi dan dilengkapi.
2. Formulir Pengalihan Investasi yang telah lengkap dan diterima dengan baik serta disetujui oleh Manajer Investasi akan diproses oleh Bank Kustodian.
3. Bank Kustodian akan menerbitkan dan mengirimkan Surat Konfirmasi Transaksi Unit Penyertaan paling lambat dalam jangka waktu T+7.
4. Dana investasi akan dipindahbukukan oleh Bank Kustodian ke rekening Reksa Dana yang dituju paling lambat dalam jangka waktu T+4.

**Skema transaksi Pengalihan Investasi melalui Agen Penjual Efek Reksa Dana (APERD) yang ditunjuk oleh Manajer Investasi (jika ada)**

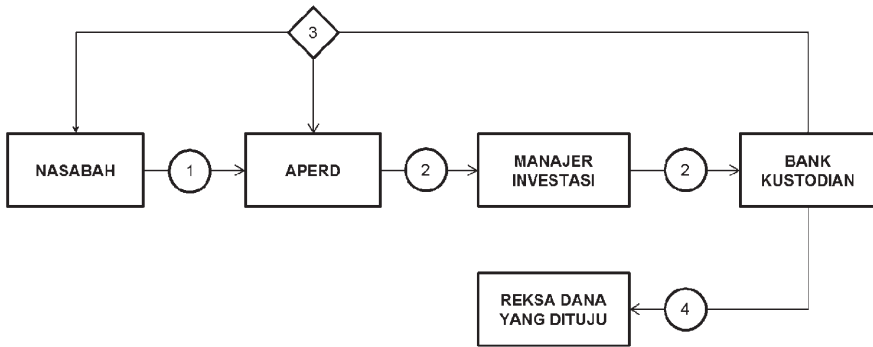

1. Menyerahkan Formulir Pengalihan Investasi yang telah diisi dan dilengkapi.
2. Formulir Pengalihan Investasi yang telah lengkap dan diterima dengan baik serta disetujui oleh Manajer Investasi atau APERD akan diproses oleh Bank Kustodian.
3. Bank Kustodian akan menerbitkan dan mengirimkan Surat Konfirmasi Transaksi Unit Penyertaan paling lambat dalam jangka waktu T+7 ke nasabah atau APERD.
4. Dana investasi akan dipindahbukukan oleh Bank Kustodian ke rekening Reksa Dana yang dituju paling lambat dalam jangka waktu T+4.

## **BAB XVIII**

### **PENYELESAIAN PENGADUAN PEMEGANG UNIT PENYERTAAN**

#### **18.1. Pengaduan**

- i. Pengaduan oleh Pemegang Unit Penyertaan, disampaikan kepada Manajer Investasi, yang wajib diselesaikan oleh Manajer Investasi yang wajib diselesaikan dengan mekanisme sebagaimana dimaksud dalam butir 18.2 Kontrak.
- iii. Dalam hal pengaduan tersebut berkaitan dengan fungsi Bank Kustodian, maka Manajer Investasi akan menyampaikannya kepada Bank Kustodian, dan Bank Kustodian wajib menyelesaikan pengaduan dengan mekanisme sebagaimana dimaksud dalam butir 18.2. Prospektus.

#### **18.2. Mekanisme Penyelesaian Pengaduan**

- i. Dengan tunduk pada ketentuan angka 18.1 di atas, manajer Investasi dan/atau Bank Kustodian akan melayani dan menyelesaikan adanya pengaduan Pemegang Unit Penyertaan. Penyelesaian pengaduan yang dilakukan oleh Bank Kustodian wajib ditembuskan kepada Manajer Investasi.
- ii. Manajer Investasi dan/atau Bank Kustodian wajib segera menindaklanjuti dan menyelesaikan pengaduan Pemegang Unit Penyertaan yang disampaikan secara lisan paling lambat 5 (lima) Hari Kerja sejak pengaduan diterima.
- iii. Dalam hal Manajer Investasi dan/atau Bank Kustodian membutuhkan dokumen pendukung atas pengaduan yang disampaikan oleh Pemegang Unit Penyertaan secara lisan sebagaimana dimaksud pada butir ii di atas, Manajer Investasi dan/atau Bank Kustodian meminta kepada Pemegang Unit Penyertaan untuk menyampaikan Pengaduan secara tertulis dengan melampirkan dokumen pendukung yang diperlukan.
- iv. Manajer Investasi dan/atau Bank Kustodian wajib melakukan tindak lanjut dan melakukan penyelesaian pengaduan secara tertulis paling lama 10 (sepuluh) Hari Kerja sejak dokumen yang berkaitan langsung dengan pengaduan Pemegang Unit Penyertaan diterima secara lengkap.
- v. Manajer Investasi dan/atau Bank Kustodian dapat memperpanjang jangka waktu sebagaimana dimaksud dalam butir iv di atas sesuai dengan syarat dan ketentuan yang diatur dalam POJK Tentang Pelindungan Konsumen dan Masyarakat di Sektor Jasa Keuangan.
- iv. Perpanjangan jangka waktu penyelesaian pengaduan sebagaimana dimaksud pada butir v di atas akan diberitahukan secara tertulis kepada Pemegang Unit Penyertaan yang mengajukan pengaduan sebelum jangka waktu sebagaimana dimaksud pada butir iv berakhir.
- v. Manajer Investasi dan/atau Bank Kustodian menyediakan informasi mengenai status pengaduan Pemegang Unit Penyertaan melalui berbagai sarana komunikasi yang disediakan oleh Manajer Investasi antara lain melalui surat, email atau telepon.

#### **18.3. Penyelesaian Pengaduan**

- i. Manajer Investasi dan/atau Bank Kustodian dapat melakukan penyelesaian pengaduan sesuai dengan ketentuan internal yang mengacu pada ketentuan-ketentuan sebagaimana diatur dalam POJK Tentang Pelindungan Konsumen dan

Masyarakat di Sektor Jasa Keuangan jo. POJK Tentang Layanan Pengaduan Konsumen di Sektor Jasa Keuangan.

- ii. Selain penyelesaian pengaduan sebagaimana dimaksud dalam Butir 18.1. di atas, Pemegang Unit Penyertaan dapat memanfaatkan layanan pengaduan yang disediakan oleh OJK untuk upaya penyelesaian melalui mekanisme yang diatur dalam POJK Tentang Pelindungan Konsumen dan Masyarakat di Sektor Jasa Keuangan jo. POJK Tentang Penyelenggaraan Layanan Konsumen dan Masyarakat di Sektor Jasa Keuangan oleh Otoritas Jasa Keuangan.

#### **18.4. Pelaporan Penyelesaian Pengaduan.**

Manajer Investasi dan/atau Bank Kustodian wajib melaporkan secara berkala adanya pengaduan dan tindak lanjut pelayanan dan penyelesaian pengaduan kepada OJK sebagaimana diatur dalam POJK Tentang Pelindungan Konsumen dan Masyarakat di Sektor Jasa Keuangan.

#### **18.5. Penyelesaian Sengketa**

Dalam hal tidak tercapai kesepakatan penyelesaian Pengaduan, Pemegang Unit Penyertaan dan Manajer Investasi dan/atau Bank Kustodian akan melakukan penyelesaian sengketa dengan mekanisme penyelesaian sengketa berupa arbitrase melalui Lembaga Alternatif Penyelesaian Sengketa (LAPS) Sektor Jasa Keuangan yang telah memperoleh persetujuan dari OJK dengan syarat, ketentuan dan tata cara sebagaimana dimaksud dalam POJK Tentang Lembaga Alternatif Penyelesaian Sengketa Sektor Jasa Keuangan serta sesuai dengan peraturan mengenai prosedur penyelesaian sengketa yang diterbitkan oleh LAPS dan telah disetujui oleh OJK, dan mengacu kepada Undang-Undang Nomor 30 Tahun 1999 (seribu sembilan ratus sembilan puluh sembilan) tentang Arbitrase Dan Alternatif Penyelesaian Sengketa, berikut semua perubahannya (“Undang-Undang Arbitrase dan Alternatif Penyelesaian Sengketa”) sebagaimana relevan.

## **BAB XIX**

### **PENYEBARLUASAN PROSPEKTUS DAN FORMULIR-FORMULIR BERKAITAN DENGAN PEMBELIAN UNIT PENYERTAAN**

- 19.1.** Informasi yang relevan, Prospektus, Formulir Profil Pemodal dan Formulir Pemesanan Pembelian Unit Penyertaan SCHRODER INCOME FUND dapat diperoleh di kantor Manajer Investasi serta Agen-Agen Penjual Efek Reksa Dana yang ditunjuk oleh Manajer Investasi (jika ada). Silahkan hubungi Manajer Investasi untuk keterangan yang lebih lanjut.
- 19.2.** Untuk menghindari keterlambatan dalam pengiriman Laporan Bulanan SCHRODER INCOME FUND atau informasi lainnya mengenai investasi, Pemegang Unit Penyertaan diharapkan untuk memberitahu secepatnya mengenai perubahan alamat kepada Manajer Investasi atau Agen Penjual Efek Reksa Dana yang ditunjuk oleh Manajer Investasi (jika ada) di mana Pemegang Unit Penyertaan melakukan pembelian Unit Penyertaan.

#### **Manajer Investasi**

##### **PT Schroder Investment Management Indonesia**

Gedung Bursa Efek Indonesia Tower 1, Lantai 30  
Jl. Jend. Sudirman Kav 52-53  
Jakarta 12190 – Indonesia  
Telepon : (62-21) 2965 5100  
Faksimili : (62-21) 515 5018  
Website : [www.schroders.co.id](http://www.schroders.co.id)

#### **Bank Kustodian**

##### **PT Bank HSBC Indonesia**

HSBC Securities Services Menara Mulia Lantai 25  
JL Jend Gatot Subroto Kav 9-11 Jakarta 12930  
Telepon : (62-21) 5291-4901  
Faksimili : (62-21) 2922 9696 / 2922 9697

**BAB XX**  
**LAPORAN KEUANGAN**

## Laporan Auditor Independen

## Independent Auditors' Report

No. 00055/2.1090/AU.1/09/0148-2/1/II/2026

No. 00055/2.1090/AU.1/09/0148-2/1/II/2026

**Pemegang Unit Penyertaan, Manajer Investasi,  
dan Bank Kustodian  
Reksa Dana Schroder Income Fund**

**The Unitholders, Investment Manager, and  
Custodian Bank  
Reksa Dana Schroder Income Fund**

### **Opini**

### **Opinion**

Kami telah mengaudit laporan keuangan Reksa Dana Schroder Income Fund (Reksa Dana), yang terdiri dari laporan posisi keuangan tanggal 31 Desember 2025, serta laporan laba rugi dan penghasilan komprehensif lain, laporan perubahan aset bersih, dan laporan arus kas untuk tahun yang berakhir pada tanggal tersebut, serta catatan atas laporan keuangan, termasuk informasi kebijakan akuntansi material.

We have audited the financial statements of Reksa Dana Schroder Income Fund (the Mutual Fund), which comprise the statement of financial position as of December 31, 2025, and the statements of profit or loss and other comprehensive income, changes in net assets, and cash flows for the year then ended, and notes to the financial statements, including material accounting policy information.

Menurut opini kami, laporan keuangan terlampir menyajikan secara wajar, dalam semua hal yang material, posisi keuangan Reksa Dana tanggal 31 Desember 2025, serta kinerja keuangan dan arus kasnya untuk tahun yang berakhir pada tanggal tersebut, sesuai dengan Standar Akuntansi Keuangan di Indonesia.

In our opinion, the accompanying financial statements present fairly, in all material respects, the financial position of the Mutual Fund as of December 31, 2025, and its financial performance and cash flows for the year then ended, in accordance with Indonesian Financial Accounting Standards.

### **Basis Opini**

### **Basis for Opinion**

Kami melaksanakan audit kami berdasarkan Standar Audit yang ditetapkan oleh Institut Akuntan Publik Indonesia. Tanggung jawab kami menurut standar tersebut diuraikan lebih lanjut dalam paragraf Tanggung Jawab Auditor terhadap Audit atas Laporan Keuangan pada laporan kami. Kami independen terhadap Reksa Dana berdasarkan ketentuan etika yang relevan dalam audit kami atas laporan keuangan di Indonesia, dan kami telah memenuhi tanggung jawab etika lainnya berdasarkan ketentuan tersebut. Kami yakin bahwa bukti audit yang telah kami peroleh adalah cukup dan tepat untuk menyediakan suatu basis bagi opini audit kami.

We conducted our audit in accordance with Standards on Auditing established by the Indonesian Institute of Certified Public Accountants. Our responsibilities under those standards are further described in the Auditor's Responsibilities for the Audit of the Financial Statements section of our report. We are independent of the Mutual Fund in accordance with the ethical requirements that are relevant to our audit of the financial statements in Indonesia, and we have fulfilled our other ethical responsibilities in accordance with these requirements. We believe that the audit evidence we have obtained is sufficient and appropriate to provide a basis for our opinion.

### Hal Audit Utama

Hal audit utama adalah hal-hal yang, menurut pertimbangan profesional kami, merupakan hal yang paling signifikan dalam audit kami atas laporan keuangan periode kini. Hal-hal tersebut disampaikan dalam konteks audit kami atas laporan keuangan secara keseluruhan, dan dalam merumuskan opini kami atas laporan keuangan terkait, kami tidak menyatakan suatu opini terpisah atas hal audit utama tersebut.

#### Penilaian Portofolio Efek

Lihat Catatan 2 (informasi kebijakan akuntansi material), Catatan 3 (penggunaan estimasi, pertimbangan, dan asumsi), Catatan 4 (portofolio efek), Catatan 13 (pengukuran nilai wajar), dan Catatan 23 (tujuan dan kebijakan pengelolaan dana pemegang unit penyertaan dan manajemen risiko keuangan), atas laporan keuangan.

Pada tanggal 31 Desember 2025, portofolio efek Reksa Dana adalah sebesar Rp 9.501.863.854 atau 100% merupakan aset keuangan yang diukur pada nilai wajar melalui laba rugi. Kami fokus pada penilaian investasi ini karena ini merupakan elemen utama dari nilai aset bersih Reksa Dana, oleh karena itu, kami menentukan hal ini sebagai hal audit utama.

Kami telah melakukan prosedur berikut untuk merespons hal audit utama ini:

- Kami memperoleh pemahaman tentang syarat-syarat, ketentuan dan tujuan investasi dari Kontrak Investasi Kolektif Reksa Dana.
- Kami memperoleh pemahaman atas pengendalian internal dan proses penelaahan Reksa Dana atas penilaian investasi pada portofolio efek.
- Kami menguji klasifikasi investasi portofolio efek Reksa Dana untuk memastikan apakah klasifikasi atas investasi tersebut telah sesuai dengan persyaratan Standar Akuntansi Keuangan di Indonesia.
- Kami menguji penilaian portofolio efek tersebut, dengan membandingkan jumlah nilai wajar dengan harga kuotasi di pasar aktif.
- Kami membandingkan catatan portofolio efek yang dikelola oleh Reksa Dana dengan catatan portofolio efek dari kustodian efek serta mendapatkan rekonsiliasi atas perbedaan yang ditemukan.

### Key Audit Matters

Key audit matters are those matters that in our professional judgment, were of most significance in our audit of the financial statements of the current period. These matters were addressed in the context of our audit of the financial statements as a whole, and in forming our opinion thereon, and we do not provide a separate opinion on these matters.

#### Valuation of Investment Portfolios

Refer to Note 2 (material accounting policy information), Note 3 (use of estimates, judgments, and assumptions), Note 4 (investment portfolios), Note 13 (fair value measurement), and Note 23 (unitholders' funds and financial risk management objectives and policies), to the financial statements.

As of December 31, 2025, the Mutual Fund's investment portfolios amounting to Rp 9,501,863,854 or 100% represent financial assets measured at fair value through profit or loss. We focused on the valuation of these investments since these represent the principal element of the net assets value of the Mutual Fund, thus, we determined this to be a key audit matter.

We have performed the following procedures to address this key audit matter:

- We obtained the understanding on the terms, conditions and investment objectives from the Collective Investment Contract of the Mutual Fund.
- We obtained the understanding on internal controls and assessment processes of the Mutual Fund for the valuation of investment portfolios.
- We tested the classification of investment portfolios of the Mutual Fund to ensure that the classification of the investments is in accordance with the requirements of the Indonesian Financial Accounting Standards.
- We tested the valuation of the investment portfolios, by comparing the fair value amounts with the quoted prices in active markets.
- We compared the records of investment portfolios as managed by the Mutual Fund with the records of investment portfolios from securities custodian and obtained a reconciliation for any differences noted.

### **Tanggung Jawab Manajer Investasi dan Bank Kustodian terhadap Laporan Keuangan**

Manajer Investasi dan Bank Kustodian bertanggung jawab atas penyusunan dan penyajian wajar laporan keuangan tersebut sesuai dengan Standar Akuntansi Keuangan di Indonesia, dan atas pengendalian internal yang dianggap perlu oleh Manajer Investasi dan Bank Kustodian untuk memungkinkan penyusunan laporan keuangan yang bebas dari kesalahan penyajian material, baik yang disebabkan oleh kecurangan maupun kesalahan.

Dalam penyusunan laporan keuangan, Manajer Investasi dan Bank Kustodian bertanggung jawab untuk menilai kemampuan Reksa Dana dalam mempertahankan kelangsungan usahanya, mengungkapkan, sesuai dengan kondisinya, hal-hal yang berkaitan dengan kelangsungan usaha, dan menggunakan basis akuntansi kelangsungan usaha, kecuali Manajer Investasi dan Bank Kustodian memiliki intensi untuk melikuidasi Reksa Dana atau menghentikan operasi, atau tidak memiliki alternatif yang realistis selain melaksanakannya.

### **Tanggung Jawab Auditor terhadap Audit atas Laporan Keuangan**

Tujuan kami adalah untuk memperoleh keyakinan memadai tentang apakah laporan keuangan secara keseluruhan bebas dari kesalahan penyajian material, baik yang disebabkan oleh kecurangan maupun kesalahan, dan untuk menerbitkan laporan auditor yang mencakup opini kami. Keyakinan memadai merupakan suatu tingkat keyakinan tinggi, namun bukan merupakan suatu jaminan bahwa audit yang dilaksanakan berdasarkan Standar Audit akan selalu mendeteksi kesalahan penyajian material ketika hal tersebut ada. Kesalahan penyajian dapat disebabkan oleh kecurangan maupun kesalahan dan dianggap material jika, baik secara individual maupun secara agregat, dapat diekspektasikan secara wajar akan pengguna memengaruhi keputusan ekonomi yang diambil oleh pengguna berdasarkan laporan keuangan tersebut.

Sebagai bagian dari suatu audit berdasarkan Standar Audit, kami menerapkan pertimbangan profesional dan mempertahankan skeptisisme profesional selama audit. Kami juga:

- Mengidentifikasi dan menilai risiko kesalahan penyajian material dalam laporan keuangan, baik yang disebabkan oleh kecurangan maupun kesalahan, mendesain dan melaksanakan prosedur audit yang responsif terhadap risiko tersebut, serta memperoleh bukti audit yang cukup dan tepat untuk menyediakan basis bagi opini kami. Risiko tidak terdeteksinya kesalahan penyajian material yang disebabkan oleh kecurangan lebih tinggi dari yang disebabkan oleh kesalahan, karena kecurangan dapat melibatkan kolusi, pemalsuan, penghilangan secara sengaja, pernyataan salah, atau pengabaian pengendalian internal.

### **Responsibilities of Investment Manager and Custodian Bank for the Financial Statements**

Investment Manager and Custodian Bank are responsible for the preparation and fair presentation of such financial statements in accordance with Indonesian Financial Accounting Standards, and for such internal control as Investment Manager and Custodian Bank determine is necessary to enable the preparation of financial statements that are free from material misstatement, whether due to fraud or error.

In preparing the financial statements, the Investment Manager and Custodian Bank are responsible for assessing the Mutual Fund's ability to continue as a going concern, disclosing, as applicable, matters related to going concern and using the going concern basis of accounting unless Investment Manager and Custodian Bank either intend to liquidate the Mutual Fund or to cease operations, or have no realistic alternative to do so.

### **Auditor's Responsibilities for the Audit of the Financial Statements**

Our objectives are to obtain reasonable assurance about whether the financial statements as a whole are free from material misstatement, whether due to fraud or error, and to issue an auditor's report that includes our opinion. Reasonable assurance is a high level of assurance, but is not a guarantee that an audit conducted in accordance with Standards on Auditing will always detect a material misstatement when it exists. Misstatements can arise from fraud or error and are considered material if, individually or in the aggregate, they could reasonably be expected to influence the economic decisions of users taken on the basis of these financial statements.

As part of an audit in accordance with Standards on Auditing, we exercise professional judgment and maintain professional skepticism throughout the audit. We also:

- Identify and assess the risks of material misstatement of the financial statements, whether due to fraud or error, design and perform audit procedures responsive to those risks, and obtain audit evidence that is sufficient and appropriate to provide a basis for our opinion. The risk of not detecting a material misstatement resulting from fraud is higher than for one resulting from error, as fraud may involve collusion, forgery, intentional omissions, misrepresentations, or the override of internal control.

- Memeroleh suatu pemahaman tentang pengendalian internal yang relevan dengan audit untuk mendesain prosedur audit yang tepat sesuai dengan kondisinya, tetapi bukan untuk tujuan menyatakan opini atas keefektifitasan pengendalian internal Reksa Dana.
- Mengevaluasi ketepatan kebijakan akuntansi yang digunakan serta kewajaran estimasi akuntansi dan pengungkapan terkait yang dibuat oleh Manajer Investasi dan Bank Kustodian.
- Menyimpulkan ketepatan penggunaan basis akuntansi kelangsungan usaha oleh Manajer Investasi dan Bank Kustodian dan, berdasarkan bukti audit yang diperoleh, apakah terdapat suatu ketidakpastian material yang terkait dengan peristiwa atau kondisi yang dapat menyebabkan keraguan signifikan atas kemampuan Reksa Dana untuk mempertahankan kelangsungan usahanya. Ketika kami menyimpulkan bahwa terdapat suatu ketidakpastian material, kami diharuskan untuk menarik perhatian dalam laporan auditor kami ke pengungkapan terkait dalam laporan keuangan atau, jika pengungkapan tersebut tidak memadai, harus menentukan apakah perlu untuk memodifikasi opini kami. Kesimpulan kami didasarkan pada bukti audit yang diperoleh hingga tanggal laporan auditor kami. Namun, peristiwa atau kondisi masa depan dapat menyebabkan Reksa Dana tidak dapat mempertahankan kelangsungan usaha.
- Mengevaluasi penyajian, struktur, dan isi laporan keuangan secara keseluruhan, termasuk pengungkapannya, dan apakah laporan keuangan mencerminkan transaksi dan peristiwa yang mendasarinya dengan suatu cara yang mencapai penyajian wajar.
- Obtain an understanding of internal control relevant to the audit in order to design audit procedures that are appropriate in the circumstances, but not for the purpose of expressing an opinion on the effectiveness of the Mutual Fund's internal control.
- Evaluate the appropriateness of accounting policies used and the reasonableness of accounting estimates and related disclosures made by Investment Manager and Custodian Bank.
- Conclude on the appropriateness of Investment Manager and Custodian Bank use of the going concern basis of accounting and, based on the audit evidence obtained, whether a material uncertainty exists related to events or conditions that may cast significant doubt on the Mutual Fund's ability to continue as a going concern. If we conclude that a material uncertainty exists, we are required to draw attention in our auditor's report to the related disclosures in the financial statements or, if such disclosures are inadequate, to modify our opinion. Our conclusions are based on the audit evidence obtained up to the date of our auditor's report. However, future events or conditions may cause the Mutual Fund to cease to continue as a going concern.
- Evaluate the overall presentation, structure and content of the financial statements, including the disclosures, and whether the financial statements represent the underlying transactions and events in a manner that achieves fair presentation.

Kami mengomunikasikan kepada Manajer Investasi dan Bank Kustodian mengenai, antara lain, ruang lingkup dan saat yang direncanakan atas audit, serta temuan audit signifikan, termasuk setiap defisiensi signifikan dalam pengendalian internal yang teridentifikasi oleh kami selama audit.

Kami juga memberikan suatu pernyataan kepada Manajer Investasi dan Bank Kustodian bahwa kami telah mematuhi ketentuan etika yang relevan mengenai independensi, dan mengomunikasikan seluruh hubungan, serta hal-hal lain yang dianggap secara wajar berpengaruh terhadap independensi kami, dan, jika relevan, pengamanan terkait.

We communicate with Investment Manager and Custodian Bank regarding, among other matters, the planned scope and timing of the audit and significant audit findings, including any significant deficiencies in internal control that we identify during our audit.

We also provide Investment Manager and Custodian Bank with a statement that we have complied with relevant ethical requirements regarding independence, and to communicate with them all relationships and other matters that may reasonably be thought to bear on our independence, and where applicable, related safeguards.

Dari hal-hal yang dikomunikasikan kepada Manajer Investasi dan Bank Kustodian, kami menentukan hal-hal tersebut yang paling signifikan dalam audit atas laporan keuangan periode kini dan oleh karenanya menjadi hal audit utama. Kami menguraikan hal audit utama dalam laporan auditor kami, kecuali peraturan perundang-undangan melarang pengungkapan publik tentang hal tersebut atau ketika, dalam kondisi yang sangat jarang terjadi, kami menentukan bahwa suatu hal tidak boleh dikomunikasikan dalam laporan kami karena konsekuensi merugikan dari mengomunikasikan hal tersebut akan diekspektasikan secara wajar melebihi manfaat kepentingan publik atas komunikasi tersebut.

From the matters communicated with Investment Manager and Custodian Bank, we determine those matters that were of most significance in the audit of the financial statements of the current period and are therefore the key audit matters. We describe these matters in our auditor's report unless law or regulation precludes public disclosure about the matter or when, in extremely rare circumstances, we determine that a matter should not be communicated in our report because the adverse consequences of doing so would reasonably be expected to outweigh the public interest benefits of such communication.

MIRAWATI SENSI IDRIS



Yelly Warsono  
Izin Akuntan Publik No. AP.0148/  
Certified Public Accountant License No. AP.0148



12 Februari 2026/February 12, 2026

**SURAT PERNYATAAN MANAJER INVESTASI  
TENTANG  
TANGGUNG JAWAB ATAS LAPORAN KEUANGAN  
UNTUK TAHUN-TAHUN YANG BERAKHIR  
31 DESEMBER 2025 DAN 2024**

**INVESTMENT MANAGER'S STATEMENT LETTER  
REGARDING  
THE RESPONSIBILITY FOR THE FINANCIAL  
STATEMENTS FOR THE YEARS ENDED  
DECEMBER 31, 2025 AND 2024**

**REKSA DANA SCHRODER INCOME FUND**

**REKSA DANA SCHRODER INCOME FUND**

Yang bertanda tangan di bawah ini:

Nama : Liny Halim  
Alamat Kantor : Indonesia Stock Exchange  
Building, Tower 1, 30<sup>th</sup> Floor  
Jl. Jend. Sudirman Kav 52-53,  
Jakarta 12190  
Nomor Telepon : 6221-2965-5100  
Jabatan : Direktur  
PT Schroder Investment  
Management Indonesia selaku  
Manajer Investasi

Menyatakan bahwa:

1. Manajer Investasi bertanggung jawab atas penyusunan dan penyajian laporan keuangan Reksa Dana Schroder Income Fund ("Reksa Dana") sesuai dengan tugas dan tanggung jawab sebagai Manajer Investasi sebagaimana tercantum dalam Kontrak Investasi Kolektif Reksa Dana serta menurut peraturan dan perundangan yang berlaku.
2. Laporan keuangan Reksa Dana telah disusun dan disajikan sesuai dengan Standar Akuntansi Keuangan di Indonesia.
3. Sesuai dengan tugas dan tanggung jawab sebagaimana disebutkan dalam butir 1 di atas, menyatakan bahwa:
  - a. Semua informasi dalam laporan keuangan Reksa Dana telah dimuat secara lengkap dan benar.
  - b. Laporan keuangan Reksa Dana tidak mengandung informasi atau fakta material yang tidak benar, dan tidak menghilangkan informasi atau fakta material.

The undersigned:

Name : Liny Halim  
Office address : Indonesia Stock Exchange  
Building, Tower 1, 30<sup>th</sup> Floor  
Jl. Jend. Sudirman Kav 52-53,  
Jakarta 12190  
Telephone : 6221-2965-5100  
Function : Director  
PT Schroder Investment  
Management Indonesia as the  
Investment Manager

Declare that:

1. Investment Manager is responsible for the preparation and presentation of the financial statements of Reksa Dana Schroder Income Fund ("the Mutual Fund") in accordance with our duties and responsibilities as Investment Manager as stated in the Collective Investment Contract of the Mutual Fund and in accordance with prevailing laws and regulations.
2. The financial statements of the Mutual Fund have been prepared and presented in accordance with Indonesian Financial Accounting Standards.
3. In accordance with our duties and responsibilities as stated in point 1 above, we declare that:
  - a. All information has been fully and correctly disclosed in the financial statements of the Mutual Fund.
  - b. The financial statements of the Mutual Fund do not contain false materially information or fact, and do not conceal any information or fact.

PT. Schroder Investment Management Indonesia  
Indonesia Stock Exchange Building, Tower 1, 30<sup>th</sup> Floor  
Jl. Jend. Sudirman Kav 52-53  
Jakarta 12190, Indonesia

# Schroders

Tel +62 21 2965 5100 Fax +62 21 5150505  
[www.schroders.co.id](http://www.schroders.co.id)

4. Manajer Investasi bertanggung jawab atas pengendalian internal Reksa Dana sesuai dengan tugas dan tanggung jawab sebagai Manajer Investasi Reksa Dana menurut Kontrak Investasi Kolektif Reksa Dana dan peraturan perundang-undangan yang berlaku.
4. Investment Manager is responsible for the Mutual Fund's internal control in accordance with its duties and responsibilities as the Mutual Fund's Investment Manager pursuant to the Collective Investment Contract of the Mutual Fund and the prevailing laws and regulations.

Demikian pernyataan ini dibuat dengan sebenarnya.

This statement has been made truthfully.

Jakarta, 12 Februari/February 12, 2026

**Untuk dan atas nama Manajer Investasi/  
For and on behalf of Investment Manager**

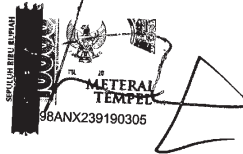

**Liny Halim**  
Direktur/Director

PT Schroder Investment Management Indonesia



**SURAT PERNYATAAN BANK KUSTODIAN  
TENTANG TANGGUNG JAWAB ATAS  
LAPORAN KEUANGAN UNTUK TAHUN-TAHUN  
YANG BERAKHIR 31 DESEMBER 2025 DAN 2024**

**CUSTODIAN BANK'S STATEMENT  
REGARDING THE RESPONSIBILITY FOR  
THE FINANCIAL STATEMENTS FOR THE YEARS  
ENDED DECEMBER 31, 2025 AND 2024**

**REKSA DANA SCHRODER INCOME FUND**

**REKSA DANA SCHRODER INCOME FUND**

Yang bertanda tangan di bawah ini:

*The undersigned:*

Nama : Lenna Akmal  
Alamat kantor : World Trade Center 3, Lantai 8  
Jl. Jenderal Sudirman Kav 29-31  
Jakarta 12920  
Nomor telepon : 6221-52914928  
Jabatan : Senior Vice President  
Investor Services Head

Name : Lenna Akmal  
Office address : World Trade Center 3, Lantai 8  
Jl. Jenderal Sudirman Kav 29-31  
Jakarta 12920  
Telephone : 6221-52914928  
Function : Senior Vice President  
Investor Services Head

Bertindak berdasarkan *Power of Attorney* tertanggal 20 Juni 2025, dengan demikian sah mewakili PT Bank HSBC Indonesia, menyatakan bahwa:

*Act based on Power of Attorney dated 20 June 2025; therefore, validly acting for and on behalf of PT Bank HSBC Indonesia, declare that:*

1. Sesuai dengan Surat Edaran BAPEPAM-LK No: SE-02/BL/2011 kepada seluruh Direksi Manajer Investasi dan Bank Kustodian Produk Investasi Berbasis Kontrak Investasi Kolektif ("KIK") tertanggal 30 Maret 2011 dan Surat Otoritas Jasa Keuangan No. S-469/D.04/2013 tertanggal 24 Desember 2013 perihal Laporan Keuangan Tahunan Produk Investasi berbentuk KIK dan Keputusan Kepala Departemen Pengawasan Pasar Modal 2A Nomor: KEP-04/PM.21/2014 tanggal 7 Oktober 2014 tentang Pihak Berelasi Terkait Pengelolaan Reksa Dana Berbentuk Kontrak Investasi Kolektif, PT Bank HSBC Indonesia ("**Bank Kustodian**"), dalam kapasitasnya sebagai bank kustodian dari **REKSA DANA SCHRODER INCOME FUND** ("**Reksa Dana**") bertanggung jawab terhadap penyusunan dan penyajian Laporan Keuangan Reksa Dana.
2. Laporan keuangan Reksa Dana telah disusun dan disajikan sesuai dengan Standar Akuntansi Keuangan di Indonesia.
3. Bank Kustodian hanya bertanggung jawab atas Laporan Keuangan Reksa Dana ini sejauh kewajiban dan tanggung jawabnya sebagai Bank Kustodian Reksa Dana seperti ditentukan dalam KIK.

1. Pursuant to the Circular Letter of BAPEPAM-LK No: SE-02/BL/2011 addressed to all Directors of Investment Managers and Custodian Banks of Investment Product under the Collective Investment Contract ("CIC") dated 30 March 2011 and the Financial Services Authority Letter No. S-469/D.04/2013 dated 24 December 2013 regarding the Annual Financial Statements of Investment Products in form of CIC and Decree of the Head of Capital Market Supervision Department 2A number: KEP-04/PM.21/2014 dated 7 October 2014 regarding Related Parties To The Management Of Mutual Fund In Form Of Collective Investment Contract, PT Bank HSBC Indonesia (the "**Custodian Bank**"), in its capacity as the custodian bank of **REKSA DANA SCHRODER INCOME FUND** (the "**Fund**") is responsible for the preparation and presentation of the Financial Statements of the Fund.
2. The financial statements of the Fund have been prepared and presented in accordance with Indonesian Financial Accounting Standards.
3. The Custodian Bank is only responsible for these Financial Statements of the Fund to the extent of its obligations and responsibilities as a Custodian Bank of the Fund as set out in the CIC.

PT Bank HSBC Indonesia

World Trade Center (WTC) 3 Lantai 9 Jl. Jend. Sudirman Kav. 29-31, Karet, Setiabudi, Jakarta Selatan 12920  
Telp: +62 21 2554 5800, Fax: +62 21 520 7580

PT Bank HSBC Indonesia berizin dan diawasi oleh Otoritas Jasa Keuangan (OJK).

4. Dengan memperhatikan alinea tersebut di atas, Bank Kustodian menegaskan bahwa:
- a. Semua informasi yang diketahuinya dalam kapasitasnya sebagai Bank Kustodian Reksa Dana telah diberitahukan secara lengkap dan benar dalam laporan keuangan Reksa Dana; dan
- b. Laporan Keuangan Reksa Dana, berdasarkan pengetahuan terbaik Bank Kustodian, tidak berisi informasi atau fakta yang tidak benar, dan tidak menghilangkan informasi atau fakta yang material yang akan atau harus diketahuinya dalam kapasitasnya sebagai Bank Kustodian Reksa Dana.
5. Bank Kustodian menerapkan prosedur pengendalian internal kontrol dalam mengadministrasikan Reksa Dana, sesuai dengan kewajiban dan tanggung jawabnya seperti ditentukan dalam KIK.
4. *Subject to the foregoing paragraphs, the Custodian Bank confirms that:*
- a. *All information which is known to it in its capacity as Custodian Bank of the Fund, has completely and correctly disclosed in these financial statements of the Fund; and*
- b. *These Financial Statements of the Fund do not, to the best of its knowledge, contain misleading information or facts, nor do they omit material information or facts which would or should be known to it in its capacity as Custodian Bank of the Fund.*
5. *The Custodian Bank applies its internal control procedures in administering the Fund, in accordance with its obligations and responsibilities as set out in the CIC.*

Jakarta, 12 Februari/February 2026

Untuk dan atas nama Bank Kustodian/  
*For and on behalf of Custodian Bank*  
**PT Bank HSBC Indonesia**



Lenna Akmal  
*Senior Vice President, Investor Services Head*

**PT Bank HSBC Indonesia**

World Trade Center (WTC) 3 Lantai 9 Jl. Jend. Sudirman Kav. 29-31, Karet, Setiabudi, Jakarta Selatan 12920  
Telp: +62 21 2554 5800, Fax: +62 21 520 7580

PT Bank HSBC Indonesia berizin dan diawasi oleh Otoritas Jasa Keuangan (OJK).

	2025	Catatan/ Notes	2024	
<b>ASET</b>				<b>ASSETS</b>
Portofolio efek		4		Investment portfolios
Efek utang (biaya perolehan Rp 9.357.381.111 dan Rp 26.176.741.220 masing-masing pada tanggal 31 Desember 2025 dan 2024)	9.501.863.854		26.227.612.962	Debt instruments (acquisition cost of Rp 9,357,381,111 and Rp 26,176,741,220 as of December 31, 2025 and 2024, respectively)
Sukuk (biaya perolehan nihil dan Rp 500.000.000 masing-masing pada tanggal 31 Desember 2025 dan 2024)	-		498.795.185	Sukuk (acquisition cost of nil and Rp 500,000,000 as of December 31, 2025 and 2024, respectively)
Jumlah portofolio efek	9.501.863.854		26.726.408.147	Total investment portfolios
Kas di bank	685.779.575	5	310.303.382	Cash in bank
Piutang bunga dan bagi hasil	59.240.763	6	401.165.046	Interests and profit sharing receivable
Piutang lain-lain	-	7	1.655.770.126	Other receivables
<b>JUMLAH ASET</b>	<b>10.246.884.192</b>		<b>29.093.646.701</b>	<b>TOTAL ASSETS</b>
<b>LIABILITAS</b>				<b>LIABILITIES</b>
Uang muka diterima atas pemesanan unit penyertaan	10.000	8	1.100.002	Advances received for subscribed units
Liabilitas atas pembelian kembali unit penyertaan	1.004.073	9	390.096	Liabilities for redemption of investment units
Beban akrual	24.626.318	10	35.649.519	Accrued expenses
Liabilitas atas biaya pembelian kembali unit penyertaan	-	11	6.896.420	Liabilities for redemption of investment units fee
Utang lain-lain	15.138.585	12	11.831.585	Other liabilities
<b>JUMLAH LIABILITAS</b>	<b>40.778.976</b>		<b>55.867.622</b>	<b>TOTAL LIABILITIES</b>
<b>NILAI ASET BERSIH</b>	<b>10.206.105.216</b>		<b>29.037.779.079</b>	<b>NET ASSETS VALUE</b>
<b>JUMLAH UNIT PENYERTAAN BEREDAR</b>	<b>9.662.943.1530</b>	14	<b>28.212.945.2721</b>	<b>TOTAL OUTSTANDING INVESTMENT UNITS</b>
<b>NILAI ASET BERSIH PER UNIT PENYERTAAN</b>	<b>1.056.2108</b>		<b>1.029.2360</b>	<b>NET ASSETS VALUE PER INVESTMENT UNIT</b>

Lihat catatan atas laporan keuangan yang merupakan bagian yang tidak terpisahkan dari laporan keuangan.

See accompanying notes to financial statements which are an integral part of the financial statements.

	2025	Catatan/ Notes	2024	
<b>PENDAPATAN</b>				<b>INCOME</b>
Pendapatan Investasi				Investment Income
Pendapatan bunga dan bagi hasil	1.398.031.594	15	2.103.626.044	Interest and profit sharing income
Keuntungan (kerugian) investasi				
yang telah direalisasi	699.124.891	16	(526.233.780)	Realized gain (loss) on investments
Keuntungan (kerugian) investasi				
yang belum direalisasi	94.815.816	16	(164.974.043)	Unrealized gain (loss) on investments
Pendapatan Lainnya	11.223.820	17	12.691.913	Others Income
<b>JUMLAH PENDAPATAN - BERSIH</b>	<b>2.203.196.121</b>		<b>1.425.110.134</b>	<b>TOTAL INCOME - NET</b>
<b>BEBAN</b>				<b>EXPENSES</b>
Beban Investasi				Investment Expenses
Beban pengelolaan investasi	237.265.383	18	361.799.951	Investment management expense
Beban kustodian	17.794.908	19	27.134.996	Custodial expense
Beban investasi lainnya	182.876.175	20	237.703.137	Other investment expenses
Beban Lain-lain	2.244.764		2.538.383	Other Expenses
<b>JUMLAH BEBAN</b>	<b>440.181.230</b>		<b>629.176.467</b>	<b>TOTAL EXPENSES</b>
<b>LABA SEBELUM PAJAK</b>	<b>1.763.014.891</b>		<b>795.933.667</b>	<b>PROFIT BEFORE TAX</b>
<b>BEBAN PAJAK</b>	<b>76.555.520</b>	21	<b>(63.462.690)</b>	<b>TAX EXPENSE</b>
<b>LABA TAHUN BERJALAN</b>	<b>1.686.459.371</b>		<b>859.396.357</b>	<b>PROFIT FOR THE YEAR</b>
<b>PENGHASILAN KOMPREHENSIF LAIN</b>	<b>-</b>		<b>-</b>	<b>OTHER COMPREHENSIVE INCOME</b>
<b>JUMLAH PENGHASILAN KOMPREHENSIF TAHUN BERJALAN</b>	<b>1.686.459.371</b>		<b>859.396.357</b>	<b>TOTAL COMPREHENSIVE INCOME FOR THE YEAR</b>

Lihat catatan atas laporan keuangan yang merupakan bagian yang tidak terpisahkan dari laporan keuangan.

See accompanying notes to financial statements which are an integral part of the financial statements.

	Catatan/ <u>Notes</u>	Transaksi dengan Pemegang Unit Penyertaan/ <i>Transactions with Unitholders</i>	Kenaikan Nilai Aset Bersih/ <i>Increase in Net Assets Value</i>	Jumlah Nilai Aset Bersih/ <i>Total Net Assets Value</i>	
<b>Saldo pada tanggal 1 Januari 2024</b>		<u>(31.512.448.704)</u>	69.356.197.106	37.843.748.402	<b>Balance as of December 31, 2024</b>
<b>Perubahan aset bersih pada tahun 2024</b>					<b>Changes in net assets in 2024</b>
Penghasilan komprehensif tahun berjalan		-	859.396.357	859.396.357	Comprehensive income for the year
Transaksi dengan pemegang unit penyertaan					Transactions with unitholders
Penjualan unit penyertaan		57.284.294.956	-	57.284.294.956	Sales of investment units
Pembelian kembali unit penyertaan		(65.391.178.256)	-	(65.391.178.256)	Redemption of investment units
Distribusi kepada pemegang unit penyertaan	22	<u>(1.558.482.380)</u>	-	<u>(1.558.482.380)</u>	Distribution to unitholders
<b>Saldo pada tanggal 31 Desember 2024</b>		<u>(41.177.814.384)</u>	70.215.593.463	29.037.779.079	<b>Balance as of December 31, 2024</b>
<b>Perubahan aset bersih pada tahun 2025</b>					<b>Changes in net assets in 2025</b>
Penghasilan komprehensif tahun berjalan		-	1.686.459.371	1.686.459.371	Comprehensive income for the year
Transaksi dengan pemegang unit penyertaan					Transactions with unitholders
Penjualan unit penyertaan		10.467.592.469	-	10.467.592.469	Sales of investment units
Pembelian kembali unit penyertaan		(30.211.691.419)	-	(30.211.691.419)	Redemption of investment units
Distribusi kepada pemegang unit penyertaan	22	<u>(774.034.284)</u>	-	<u>(774.034.284)</u>	Distribution to unitholders
<b>Saldo pada tanggal 31 Desember 2025</b>		<u>(61.695.947.618)</u>	71.902.052.834	10.206.105.216	<b>Balance as of December 31, 2025</b>

Lihat catatan atas laporan keuangan yang merupakan bagian yang tidak terpisahkan dari laporan keuangan.

See accompanying notes to financial statements which are an integral part of the financial statements.

	2025	2024	
<b>ARUS KAS DARI AKTIVITAS OPERASI</b>			<b>CASH FLOWS FROM OPERATING ACTIVITIES</b>
Penerimaan bunga dan bagi hasil	1.739.965.759	2.306.810.394	Interest and profit sharing received
Penerimaan pendapatan lain-lain	11.213.938	12.770.444	Other income received
Hasil penjualan portofolio efek utang dan sukuk	35.339.775.000	20.969.670.000	Proceeds from sales of debt instrument portfolios and sukuk
Pembelian portofolio efek utang dan sukuk	(17.321.290.000)	(14.049.490.000)	Purchases of debt instrument portfolios and sukuk
Pembayaran beban investasi dan lainnya	(524.452.951)	(632.381.019)	Investment and other expenses paid
Kas Bersih Diperoleh dari Aktivitas Operasi	<u>19.245.211.746</u>	<u>8.607.379.819</u>	Net Cash Provided by Operating Activities
<b>ARUS KAS DARI AKTIVITAS PENDANAAN</b>			<b>CASH FLOWS FROM FINANCING ACTIVITIES</b>
Penerimaan dari penjualan unit penyertaan	12.122.272.593	57.569.292.052	Proceeds from sales of investment units
Pembayaran untuk pembelian kembali unit penyertaan	(30.217.973.862)	(65.386.692.887)	Payments for redemption of investment units
Pembayaran distribusi kepada pemegang unit penyertaan	(774.034.284)	(1.558.482.380)	Payments for distribution to unitholders
Kas Bersih Digunakan untuk Aktivitas Pendanaan	<u>(18.869.735.553)</u>	<u>(9.375.883.215)</u>	Net Cash Used in Financing Activities
<b>KENAIKAN (PENURUNAN) BERSIH KAS DI BANK</b>	375.476.193	(768.503.396)	<b>NET INCREASE (DECREASE) IN CASH IN BANK</b>
<b>KAS DI BANK AWAL TAHUN</b>	<u>310.303.382</u>	<u>1.078.806.778</u>	<b>CASH IN BANK AT THE BEGINNING OF THE YEAR</b>
<b>KAS DI BANK AKHIR TAHUN</b>	<u><u>685.779.575</u></u>	<u><u>310.303.382</u></u>	<b>CASH IN BANK AT THE END OF THE YEAR</b>

Lihat catatan atas laporan keuangan yang merupakan bagian yang tidak terpisahkan dari laporan keuangan.

See accompanying notes to financial statements which are an integral part of the financial statements.

**1. Umum**

Reksa Dana Schroder Income Fund (Reksa Dana) adalah reksa dana berbentuk Kontrak Investasi Kolektif bersifat terbuka berdasarkan Undang-Undang Pasar Modal No. 8 Tahun 1995 sebagaimana diubah dengan Undang-Undang No. 4 Tahun 2023 tentang Pengembangan dan Penguatan Sektor Keuangan dan Peraturan Otoritas Jasa Keuangan (OJK) No. 23/POJK.04/2016 tanggal 13 Juni 2016 mengenai "Reksa Dana Berbentuk Kontrak Investasi Kolektif" yang telah diubah dengan Peraturan OJK No. 2/POJK.04/2020 tanggal 8 Januari 2020 dan Peraturan OJK No. 4 Tahun 2023 tanggal 30 Maret 2023.

Kontrak Investasi Kolektif (KIK) Reksa Dana antara PT Schroder Investment Management Indonesia sebagai Manajer Investasi dan PT Bank HSBC Indonesia sebagai Bank Kustodian dituangkan dalam Akta No. 19 tanggal 15 November 2017 dari Rini Yulianti, S.H., notaris di Jakarta. Kontak ini telah mengalami beberapa kali perubahan.

Perubahan KIK terakhir dituangkan dalam Akta Addendum II dan Pernyataan Kembali No. 18 tanggal 16 Desember 2025 dari notaris yang sama, mengenai penyesuaian dalam KIK dan Prospektus terhadap Undang-Undang dan Peraturan OJK yang berlaku.

PT Schroder Investment Management Indonesia sebagai Manajer Investasi didukung oleh tenaga profesional yang terdiri dari Komite Investasi dan Tim Pengelola Investasi. Komite Investasi akan mengarahkan dan mengawasi Tim Pengelola Investasi dalam menjalankan kebijakan dan strategi investasi sehari-hari sesuai dengan tujuan investasi. Komite Investasi terdiri dari:

	2025
Ketua Anggota	Alexander Henry McDougall Felita Elizabeth

**1. General**

Reksa Dana Schroder Income Fund (the Mutual Fund) is an open-ended mutual fund in the form of a Collective Investment Contract, established within the framework of the Capital Market Law No. 8 of 1995 which has been amended through Law No. 4 of 2023 concerning Financial Sector Development and Reinforcement and Financial Services Authority (OJK) Regulation No. 23/POJK.04/2016 dated June 13, 2016 concerning "Mutual Funds in the Form of Collective Investment Contract" which has been amended through OJK Regulation No. 2/POJK.04/2020 dated January 8, 2020 and OJK Regulation No. 4 Year 2023 dated March 30, 2023.

The Collective Investment Contract (CIC) on the Mutual Fund between PT Schroder Investment Management Indonesia as the Investment Manager and PT Bank HSBC Indonesia as the Custodian Bank was stated in Deed No. 19 dated November 15, 2017 of Rini Yulianti, S.H., public notary in Jakarta. This contract has been amended several times.

The latest amendment of CIC was stated in Deed of Amendment II and Restatement No. 18 dated December 16, 2025 of the same public notary, concerning amendments to the CIC and Prospectus in accordance with prevailing laws and OJK regulations.

PT Schroder Investment Management Indonesia as Investment Manager is supported by professionals consisting of the Investment Committee and Investment Management Team. The Investment Committee directs and supervises the Investment Management Team in applying daily investments' policies and strategies in accordance with the investments objectives. The Investment Committee consists of:

	2024
Alexander Henry McDougall Felita Elizabeth	Chairman Member

**REKSA DANA SCHRODER INCOME FUND**  
**Catatan atas Laporan Keuangan**  
**Untuk Tahun-tahun yang Berakhir**  
**31 Desember 2025 dan 2024**  
**(Angka-angka Disajikan dalam Rupiah,**  
**kecuali Dinyatakan Lain)**

**REKSA DANA SCHRODER INCOME FUND**  
**Notes to Financial Statements**  
**For the Years Ended**  
**December 31, 2025 and 2024**  
**(Figures are Presented in Rupiah,**  
**unless Otherwise Stated)**

Tim Pengelola Investasi bertugas sebagai pelaksana harian atas kebijaksanaan, strategi, dan eksekusi investasi yang telah diformulasikan bersama dengan Komite Investasi. Tim Pengelola Investasi terdiri dari:

The Investment Management Team shall act as the daily implementer of the policy, strategy and execute the investment policies as formulated together with the Investment Committee. The Investment Management Team consists of:

	2025	2024	
Ketua	Irwanti, CFA	Irwanti, CFA	Chairman
Anggota	Liny Halim Soufat Hartawan Jundianto Alim, CFA Putu Hendra Yudhana, CFA Marisa Wijayanto Alice Lie, CFA Clarissa Ardra Soputro Calvin Irawan Herjanto Rizky Hidayat	Liny Halim Soufat Hartawan Jundianto Alim, CFA Putu Hendra Yudhana, CFA Marisa Wijayanto Alice Lie, CFA Clarissa Ardra Soputro	Members

Reksa Dana berkedudukan di Gedung Bursa Efek Indonesia, Tower 1, Lantai 30, Jl. Jend Sudirman Kav. 52-53, Jakarta 12190.

The Mutual Fund is located at Indonesia Stock Exchange Building, Tower 1, 30<sup>th</sup> Floor, Jl. Jend Sudirman Kav. 52-53, Jakarta 12190.

Jumlah unit penyertaan yang ditawarkan oleh Reksa Dana sesuai dengan KIK adalah sebanyak maksimum 10.000.000.000 unit penyertaan dengan nilai aset bersih awal sebesar Rp 1.000 per unit penyertaan.

In accordance with the CIC, the Mutual Fund offers a maximum of 10,000,000,000 investment units with initial net assets value of Rp 1,000 for each investment unit.

Reksa Dana memperoleh pernyataan efektif berdasarkan surat Kepala Departemen Pengawasan Pasar Modal 2A atas nama Dewan Komisiner OJK No. S-924/PM.21/2017 tanggal 29 November 2017.

The Mutual Fund obtained the notice of effectivity based on letter from the Head of Department of the Capital Market Supervisory 2A on behalf of the Board of Commissioners of OJK No. S-924/PM.21/2017 dated November 29, 2017.

Sesuai dengan KIK, tujuan investasi Reksa Dana adalah untuk mendapatkan imbal hasil dalam jangka panjang melalui investasi pada efek bersifat utang serta instrumen pasar uang dan/atau deposito.

In accordance with the CIC, the investment objective of the Mutual Fund is to achieve long term investment return through investment in debt instruments and money market instruments and/or deposits.

Sesuai dengan KIK, kekayaan Reksa Dana akan diinvestasikan minimum 80% dan maksimum 100% pada efek bersifat utang yang diperdagangkan di Indonesia, serta minimum 0% dan maksimum 20% pada instrumen pasar uang dalam negeri yang mempunyai jatuh tempo tidak lebih dari satu tahun dan/atau deposito, sesuai dengan peraturan perundang-undangan yang berlaku di Indonesia.

In accordance with the CIC, the assets of the Mutual Fund will be invested minimum of 80% and maximum of 100% in debt instruments traded in Indonesia, and minimum of 0% and maximum of 20% in domestic money market instruments with maturities of less than one year and/or deposits, in accordance with prevailing laws and regulations in Indonesia.

Laporan keuangan Reksa Dana untuk tahun-tahun yang berakhir 31 Desember 2025 dan 2024 ini disajikan berdasarkan nilai aset bersih Reksa Dana masing-masing pada tanggal 31 Desember 2025 dan 2024.

The financial statements of the Mutual Fund for the years ended December 31, 2025 and 2024 are prepared based on the Mutual Fund's net assets value as of December 31, 2025 and 2024, respectively.

Laporan keuangan Reksa Dana untuk tahun yang berakhir 31 Desember 2025 diselesaikan dan diotorisasi untuk penerbitan pada tanggal 12 Februari 2026 oleh Manajer Investasi dan Bank Kustodian yang bertanggung jawab atas penyusunan dan penyajian laporan keuangan masing-masing sebagai Manajer Investasi dan Bank Kustodian sebagaimana tercantum dalam KIK Reksa Dana Schroder Income Fund, serta menurut peraturan dan perundangan yang berlaku atas laporan keuangan Reksa Dana tersebut.

The financial statements of the Mutual Fund for the year ended December 31, 2025 were completed and authorized for issuance on February 12, 2026 by the Investment Manager and the Custodian Bank, who are responsible for the preparation and presentation of financial statements as the Investment Manager and the Custodian Bank, respectively, as stated in the CIC of Reksa Dana Schroder Income Fund, and in accordance with prevailing laws and regulations on the Mutual Fund's financial statements.

## 2. Informasi Kebijakan Akuntansi Material

### a. Dasar Penyusunan dan Pengukuran Laporan Keuangan

Laporan keuangan disusun dan disajikan sesuai dengan Standar Akuntansi Keuangan di Indonesia, meliputi pernyataan dan interpretasi yang diterbitkan oleh Dewan Standar Akuntansi Keuangan Ikatan Akuntan Indonesia (IAI) dan Dewan Standar Akuntansi Syariah IAI serta Peraturan OJK No. 33/POJK.04/2020 tanggal 25 Mei 2020 tentang "Penyusunan Laporan Keuangan Produk Investasi Berbentuk Kontrak Investasi Kolektif" dan Surat Edaran OJK No. 14/SEOJK.04/2020 tanggal 8 Juli 2020 tentang "Pedoman Perlakuan Akuntansi Produk Investasi Berbentuk Kontrak Investasi Kolektif".

Dasar pengukuran laporan keuangan ini adalah biaya perolehan (*historical cost*), kecuali beberapa akun tertentu disusun berdasarkan pengukuran lain, sebagaimana diuraikan dalam kebijakan akuntansi masing-masing akun tersebut. Laporan keuangan ini disusun dengan metode akrual, kecuali laporan arus kas.

Laporan arus kas disusun dengan menggunakan metode langsung dengan mengelompokkan arus kas dalam aktivitas operasi dan pendanaan. Aktivitas investasi tidak dikelompokkan terpisah karena aktivitas investasi adalah aktivitas operasi utama Reksa Dana.

## 2. Material Accounting Policy Information

### a. Basis of Financial Statements Preparation and Measurement

The financial statements have been prepared and presented in accordance with Indonesian Financial Accounting Standards ("SAK"), which comprise the statements and interpretations issued by the Board of Financial Accounting Standards of the Institute of Indonesia Chartered Accountants (IAI) and the Board of Sharia Accounting Standards of IAI and OJK Regulation No. 33/POJK.04/2020 dated May 25, 2020 concerning "Presentation of Financial Statements of Investment Product in the Form of Collective Investment Contract" and OJK Circular Letter No. 14/SEOJK.04/2020 dated July 8, 2020 concerning "Guidelines for the Accounting Treatment of Investment Product in the Form of Collective Investment Contract". Such financial statements are an English translation of the Mutual Fund's statutory report in Indonesia.

The measurement basis used is the historical cost, except for certain accounts which are measured on the bases described in the related accounting policies. The financial statements, except for the statements of cash flows, are prepared under the accrual basis of accounting.

The statements of cash flows are prepared using the direct method with classifications of cash flows into operating and financing activities. Investing activities are not separately classified since the investing activities are the main operating activities of the Mutual Fund.

Kebijakan akuntansi yang diterapkan dalam penyusunan laporan keuangan untuk tahun yang berakhir 31 Desember 2025 adalah konsisten dengan kebijakan akuntansi yang diterapkan dalam penyusunan laporan keuangan untuk tahun yang berakhir 31 Desember 2024.

Mata uang yang digunakan dalam penyusunan dan penyajian laporan keuangan adalah mata uang Rupiah (Rp) yang juga merupakan mata uang fungsional Reksa Dana.

**b. Nilai Aset Bersih Reksa Dana**

Nilai aset bersih Reksa Dana dihitung dan ditentukan pada setiap akhir hari bursa dengan menggunakan nilai pasar wajar.

Nilai aset bersih per unit penyertaan dihitung berdasarkan nilai aset bersih Reksa Dana pada setiap akhir hari bursa dibagi dengan jumlah unit penyertaan yang beredar.

**c. Portofolio Efek**

Portofolio efek terdiri dari efek utang dan sukuk.

Investasi pada sukuk diakui awalnya sebesar biaya perolehan, tidak termasuk biaya transaksi. Setelah pengakuan awal, selisih antara nilai wajar dan jumlah tercatat diakui dalam laba rugi.

**d. Instrumen Keuangan**

Pembelian atau penjualan yang reguler atas instrumen keuangan diakui pada tanggal perdagangan.

Reksa Dana menerapkan Pernyataan Standar Akuntansi Keuangan (PSAK) No. 109, Instrumen Keuangan, mengenai pengaturan instrumen keuangan terkait klasifikasi dan pengukuran, penurunan nilai atas aset keuangan dan akuntansi lindung nilai.

Pada tanggal 31 Desember 2025 dan 2024, Reksa Dana memiliki instrumen keuangan dalam kategori aset keuangan yang diukur pada biaya perolehan diamortisasi, aset keuangan yang diukur pada nilai wajar melalui laba rugi, serta liabilitas keuangan yang diukur pada biaya perolehan diamortisasi.

The accounting policies adopted in the preparation of the financial statements for the year ended December 31, 2025 are consistent with those adopted in the preparation of the financial statements for the year ended December 31, 2024.

The currency used in the preparation and presentation of the financial statements is the Indonesian Rupiah (Rp) which is also the functional currency of the Mutual Fund.

**b. Net Assets Value of the Mutual Fund**

The net assets value of the Mutual Fund is calculated and determined at the end of each bourse day by using the fair market value.

The net assets value per investment unit is calculated by dividing the net assets value of the Mutual Fund at the end of each bourse day by the total number of outstanding investment units.

**c. Investment Portfolios**

The investment portfolios consist of debt instruments and sukuk.

Investment in sukuk is initially recognized at cost excluding the transaction costs. Subsequent to initial recognition, the difference between the fair value and the carrying value is recognized in profit or loss.

**d. Financial Instruments**

All regular way of purchases and sales of financial instruments are recognized on the trade date.

The Mutual Fund has applied Statement of Financial Accounting Standards (PSAK) No. 109, Financial Instruments, which set the requirements in classification and measurement, impairment in value of financial assets and hedging accounting.

As of December 31, 2025 and 2024, the Mutual Fund has financial instruments under financial assets at amortized cost, financial assets at fair value through profit or loss (FVPL), and financial liabilities at amortized cost categories.

**Aset Keuangan**

Reksa Dana mengklasifikasikan aset keuangan sesuai dengan PSAK No. 109, Instrumen Keuangan, sehingga setelah pengakuan awal aset keuangan diukur pada biaya perolehan diamortisasi, nilai wajar melalui penghasilan komprehensif lain atau nilai wajar melalui laba rugi, dengan menggunakan dua dasar, yaitu:

- (a) Model bisnis Reksa Dana dalam mengelola aset keuangan; dan
- (b) Karakteristik arus kas kontraktual dari aset keuangan.

- (1) Aset Keuangan Diukur pada Biaya Perolehan Diamortisasi

Aset keuangan diukur pada biaya perolehan diamortisasi jika kedua kondisi berikut terpenuhi:

- a) Aset keuangan dikelola dalam model bisnis yang bertujuan untuk memiliki aset keuangan dalam rangka mendapatkan arus kas kontraktual; dan
- b) Persyaratan kontraktual dari aset keuangan menghasilkan arus kas pada tanggal tertentu yang semata dari pembayaran pokok dan bunga dari jumlah pokok terutang.

Aset keuangan pada biaya perolehan diamortisasi diukur pada jumlah yang diakui saat pengakuan awal dikurangi pembayaran pokok, ditambah atau dikurangi dengan amortisasi kumulatif menggunakan metode suku bunga efektif yang dihitung dari selisih antara nilai awal dan nilai jatuh temponya, dan dikurangi dengan cadangan kerugian penurunan nilai.

Pada tanggal 31 Desember 2025 dan 2024, kategori ini meliputi kas di bank, piutang bunga, dan piutang lain-lain.

- (2) Aset Keuangan Diukur pada Nilai Wajar melalui Laba Rugi

Aset keuangan diukur pada nilai wajar melalui laba rugi kecuali aset keuangan tersebut diukur pada biaya perolehan diamortisasi atau pada nilai wajar melalui penghasilan komprehensif lain.

**Financial Assets**

The Mutual Fund classifies its financial assets in accordance with PSAK No. 109, Financial Instruments, that classifies financial assets as subsequently measured at amortized cost, fair value through other comprehensive income or fair value through profit or loss, on the basis of both:

- (a) The Mutual Fund business model for managing the financial assets; and
- (b) The contractual cash flow characteristics of the financial assets.

- (1) Financial Assets at Amortized Cost

A financial asset shall be measured at amortized cost if both of the following conditions are met:

- a) The financial asset is held within a business model whose objective is to hold financial assets in order to collect contractual cash flows; and
- b) The contractual terms of the financial assets give rise on specified dates to cash flows that are solely payments of principal and interest on the principal amount outstanding.

Financial assets at amortized cost is measured at initial amount minus the principal repayments, plus or minus the cumulative amortization using the effective interest rate method of any difference between that initial amount and the maturity amount, adjusted for allowance for impairment.

As of December 31, 2025 and 2024, this category includes cash in bank, interests receivable, and other receivables.

- (2) Financial Assets at FVPL

A financial asset shall be measured at fair value through profit or loss unless it is measured at amortized cost or at fair value through other comprehensive income.

Aset keuangan yang diukur pada nilai wajar melalui laba rugi dicatat pada laporan posisi keuangan pada nilai wajarnya. Perubahan nilai wajar langsung diakui dalam laba rugi dan bunga yang diperoleh dicatat sebagai pendapatan bunga.

Pada tanggal 31 Desember 2025 dan 2024, kategori ini meliputi portofolio efek dalam efek utang.

#### ***Liabilitas Keuangan dan Instrumen Ekuitas***

Liabilitas keuangan dan instrumen ekuitas Reksa Dana diklasifikasikan berdasarkan substansi perjanjian kontraktual serta definisi liabilitas keuangan dan instrumen ekuitas. Kebijakan akuntansi yang diterapkan atas instrumen keuangan tersebut diungkapkan berikut ini.

#### ***Liabilitas Keuangan***

Liabilitas keuangan dalam lingkup PSAK No. 109 diklasifikasikan sebagai berikut: (i) liabilitas keuangan yang diukur dengan biaya diamortisasi, (ii) liabilitas keuangan yang diukur dengan nilai wajar melalui laba rugi atau melalui penghasilan komprehensif lain. Reksa Dana menentukan klasifikasi liabilitas keuangan pada saat pengakuan awal.

#### ***Liabilitas Keuangan yang Diukur pada Biaya Perolehan Diamortisasi***

Liabilitas keuangan pada biaya perolehan diamortisasi diukur pada jumlah yang diakui saat pengakuan awal dikurangi pembayaran pokok, ditambah atau dikurangi dengan amortisasi kumulatif menggunakan metode suku bunga efektif yang dihitung dari selisih antara nilai awal dan nilai jatuh temponya.

Pada tanggal 31 Desember 2025 dan 2024, kategori ini meliputi liabilitas atas pembelian kembali unit penyertaan, beban akrual, dan liabilitas atas biaya pembelian kembali unit penyertaan.

#### ***Instrumen Ekuitas***

Instrumen ekuitas adalah setiap kontrak yang memberikan hak residual atas aset suatu entitas setelah dikurangi dengan seluruh liabilitasnya.

Financial assets at FVPL are recorded in the statement of financial position at fair value. Changes in fair value are recognized directly in profit or loss. Interest earned is recorded as interest income.

As of December 31, 2025 and 2024, this category includes investment portfolios in debt instruments.

#### ***Financial Liabilities and Equity Instruments***

Financial liabilities and equity instruments of the Mutual Fund are classified according to the substance of the contractual arrangements entered into and the definitions of a financial liability and equity instrument. The accounting policies adopted for specific financial instruments are set out below.

#### ***Financial Liabilities***

Financial liabilities within the scope of PSAK No. 109 are classified as follows: (i) financial liabilities at amortized cost, (ii) financial liabilities at fair value through profit or loss (FVPL) or other comprehensive income (FVOCI). The Mutual Fund determines the classification of its financial liabilities at initial recognition.

#### ***Financial Liabilities at Amortized Cost***

Financial liabilities at amortized cost is measured at initial amount minus the principal repayments, plus or minus the cumulative amortization using the effective interest rate method of any difference between that initial amount and the maturity amount.

As of December 31, 2025 and 2024, this category includes liabilities for redemption of investment units, accrued expenses, and liabilities for redemption of investment units fee.

#### ***Equity Instruments***

An equity instrument is any contract that evidences a residual interest in the assets of an entity after deducting all of its liabilities.

Suatu instrumen keuangan yang mempunyai fitur opsi jual, yang mencakup kewajiban kontraktual bagi penerbit untuk membeli kembali atau menebus instrumen dan menyerahkan kas atau aset keuangan lain pada saat eksekusi opsi jual, dan memenuhi definisi liabilitas keuangan diklasifikasikan sebagai instrumen ekuitas jika memiliki semua fitur berikut:

- a) memberikan hak kepada pemegangnya atas bagian prorata aset neto entitas,
- b) instrumen berada dalam kelompok instrumen yang merupakan subordinat dari semua kelompok instrumen lain,
- c) seluruh instrumen keuangan dalam kelompok memiliki fitur yang identik,
- d) instrumen tidak termasuk kewajiban kontraktual untuk menyerahkan kas atau aset keuangan lain kepada entitas lain selain kewajiban untuk membeli kembali, dan
- e) jumlah arus kas yang diekspektasikan dihasilkan dari instrumen selama umur instrumen didasarkan secara substansial pada laba rugi penerbit.

#### **Salang Hapus Instrumen Keuangan**

Aset keuangan dan liabilitas keuangan saling hapus dan nilai netonya disajikan dalam laporan posisi keuangan jika, dan hanya jika, Reksa Dana saat ini memiliki hak yang berkekuatan hukum untuk melakukan saling hapus atas jumlah yang telah diakui tersebut; dan berniat untuk menyelesaikan secara neto atau untuk merealisasikan aset dan menyelesaikan liabilitasnya secara simultan.

#### **Reklasifikasi Aset Keuangan**

Sesuai dengan ketentuan PSAK No. 109, Instrumen Keuangan, Reksa Dana mereklasifikasi seluruh aset keuangan dalam kategori yang terpengaruh jika, dan hanya jika, Reksa Dana mengubah model bisnis untuk pengelolaan aset keuangan tersebut. Sedangkan, liabilitas keuangan tidak direklasifikasi.

Puttable financial instruments which include a contractual obligation for the issuer to repurchase or redeem that instrument for cash or another financial asset on exercise of the put and meet the definition of a financial liability are classified as equity instruments when and only when all of the following criteria are met:

- a) the puttable instruments entitle the holder to a pro rata share of the net assets,
- b) the puttable instruments is in the class of instruments that is subordinate to all other classes of instruments,
- c) all instruments in that class have identical features,
- d) there is no contractual obligation to deliver cash or another financial assets other than the obligation on the issuer to repurchase, and
- e) the total expected cash flows from the puttable instruments over its life must be based substantially on the profit or loss of the issuer.

#### **Offsetting of Financial Instruments**

Financial assets and liabilities are offset and the net amount reported in the statement of financial position if, and only if, the Mutual Fund currently has the enforceable right to offset the recognized amounts and there is intention to settle on a net basis, or to realize the asset and settle the liability simultaneously.

#### **Reclassifications of Financial Assets**

In accordance with PSAK No. 109, Financial Instruments, the Mutual Fund reclassifies its financial assets when, and only when, the Mutual Fund changes its business model for managing financial assets. While, any financial liabilities shall not be reclassified.

#### ***Penurunan Nilai Aset Keuangan***

Pada setiap tanggal pelaporan, Reksa Dana menilai apakah risiko kredit dari instrumen keuangan telah meningkat secara signifikan sejak pengakuan awal. Ketika melakukan penilaian, Reksa Dana menggunakan perubahan atas risiko gagal bayar yang terjadi sepanjang perkiraan usia instrumen keuangan daripada perubahan atas jumlah kerugian kredit ekspektasian. Dalam melakukan penilaian, Reksa Dana membandingkan antara risiko gagal bayar yang terjadi atas instrumen keuangan pada saat tanggal pelaporan dengan risiko gagal bayar yang terjadi atas instrumen keuangan pada saat pengakuan awal dan mempertimbangkan kewajiban serta ketersediaan informasi, yang tersedia tanpa biaya atau usaha pada saat tanggal pelaporan terkait dengan kejadian masa lalu, kondisi terkini dan perkiraan atas kondisi ekonomi di masa depan, yang mengindikasikan kenaikan risiko kredit sejak pengakuan awal.

#### ***Penghentian Pengakuan Aset dan Liabilitas Keuangan***

##### **(1) Aset Keuangan**

Aset keuangan (atau bagian dari aset keuangan atau kelompok aset keuangan serupa) dihentikan pengakuannya jika:

- a) hak kontraktual atas arus kas yang berasal dari aset keuangan tersebut berakhir;
- b) Reksa Dana tetap memiliki hak untuk menerima arus kas dari aset keuangan tersebut, namun juga menanggung kewajiban kontraktual untuk membayar kepada pihak ketiga atas arus kas yang diterima tersebut secara penuh tanpa adanya penundaan yang signifikan berdasarkan suatu kesepakatan; atau
- c) Reksa Dana telah mentransfer haknya untuk menerima arus kas dari aset keuangan dan (i) telah mentransfer secara substansial seluruh risiko dan manfaat atas aset keuangan, atau (ii) secara substansial tidak mentransfer atau tidak memiliki seluruh risiko dan manfaat atas aset keuangan, namun telah mentransfer pengendalian atas aset keuangan tersebut.

#### ***Impairment of Financial Assets***

At each reporting date, the Mutual Fund assess whether the credit risk on a financial instrument has increased significantly since initial recognition. When making the assessment, the Mutual Fund uses the change in the risk of a default occurring over the expected life of the financial instrument instead of the change in the amount of expected credit losses. To make that assessment, the Mutual Fund compares the risk of a default occurring on the financial instrument as at the reporting date with the risk of a default occurring on the financial instrument as at the date of initial recognition and consider reasonable and supportable information, that is available without undue cost or effort at the reporting date about past events, current conditions and forecasts of future economic conditions, that is indicative of significant increases in credit risk since initial recognition.

#### ***Derecognition of Financial Assets and Liabilities***

##### **(1) Financial Assets**

Financial asset (or, where applicable, a part of a financial asset or part of a group of similar financial assets) is derecognized when:

- a) the rights to receive cash flows from the asset have expired;
- b) the Mutual Fund retains the right to receive cash flows from the asset, but has assumed a contractual obligation to pay them in full without material delay to a third party under a "pass-through" arrangement; or
- c) the Mutual Fund has transferred its rights to receive cash flows from the asset and either (i) has transferred substantially all the risks and rewards of the asset, or (ii) has neither transferred nor retained substantially all the risks and rewards of the asset, but has transferred control of the asset.

(2) Liabilitas Keuangan

Liabilitas keuangan dihentikan pengakuannya jika liabilitas keuangan tersebut berakhir, dibatalkan, atau telah kadaluarsa.

**e. Pengukuran Nilai Wajar**

Pengukuran nilai wajar didasarkan pada asumsi bahwa transaksi untuk menjual aset atau mengalihkan liabilitas akan terjadi di pasar utama untuk aset atau liabilitas tersebut atau, jika tidak terdapat pasar utama, di pasar yang paling menguntungkan untuk aset atau liabilitas tersebut.

Reksa Dana harus memiliki akses ke pasar utama atau pasar yang paling menguntungkan pada tanggal pengukuran.

Reksa Dana memaksimalkan penggunaan input yang dapat diobservasi yang relevan dan meminimalkan penggunaan input yang tidak dapat diobservasi.

Seluruh aset dan liabilitas selain sukuk dikategorikan dalam hirarki nilai wajar sebagai berikut:

- Level 1 - harga kuotasian (tanpa penyesuaian) di pasar aktif untuk aset atau liabilitas yang identik;
- Level 2 - teknik penilaian dimana level input terendah yang signifikan terhadap pengukuran nilai wajar dapat diobservasi, baik secara langsung maupun tidak langsung;
- Level 3 - teknik penilaian dimana level input terendah yang signifikan terhadap pengukuran nilai wajar tidak dapat diobservasi.

Nilai wajar sukuk diklasifikasikan dengan menggunakan hirarki nilai wajar sebagai berikut:

- Level 1 - harga kuotasian (tanpa penyesuaian) di pasar aktif, atau
- Level 2 - input selain harga kuotasian (tanpa penyesuaian) di pasar aktif, yang dapat diobservasi.

Untuk aset dan liabilitas yang diukur pada nilai wajar secara berulang dalam laporan keuangan, maka Reksa Dana menentukan apakah terdapat transfer di antara level hirarki dengan menilai kembali pengkategorian pada setiap akhir periode pelaporan.

(2) Financial Liabilities

A financial liability is derecognized when the obligation under the contract is discharged, cancelled, or has expired.

**e. Fair Value Measurement**

The fair value measurement is based on the presumption that the transaction to sell the asset or transfer the liability takes place either in the principal market for the asset or liability or, in the absence of a principal market, in the most advantageous market for the asset or liability.

The Mutual Fund must have access to the principal or the most advantageous market at the measurement date.

The Mutual Fund maximizes the use of relevant observable inputs and minimizes the use of unobservable inputs.

All assets and liabilities other than sukuk are categorized within the fair value hierarchy as follows:

- Level 1 - quoted (unadjusted) market prices in active markets for identical assets or liabilities;
- Level 2 - valuation techniques for which the lowest level input that is significant to the fair value measurement is directly or indirectly observable;
- Level 3 - valuation techniques for which the lowest level input that is significant to the fair value measurement is unobservable.

Fair value of sukuk is determined by hierarchy as follows:

- Level 1 - quoted (unadjusted) market prices in active markets, or
- Level 2 - observable input except quoted (unadjusted) market prices in active markets.

For assets and liabilities that are recognized in the financial statements on a recurring basis, the Mutual Fund determines whether there are transfers between levels in the hierarchy by re-assessing categorization at the end of each reporting period.

**f. Pengakuan Pendapatan dan Beban**

Pendapatan bunga dan bagi hasil diakui berdasarkan proporsi waktu dalam laba rugi, termasuk pendapatan dari kas di bank, instrumen pasar uang, efek utang, dan sukuk.

Keuntungan atau kerugian investasi yang belum direalisasi akibat kenaikan atau penurunan harga pasar (nilai wajar) serta keuntungan atau kerugian investasi yang telah direalisasi disajikan dalam laba rugi. Keuntungan dan kerugian yang telah direalisasi neto atas penjualan portofolio efek dihitung berdasarkan harga pokok yang menggunakan metode rata-rata tertimbang.

Beban investasi termasuk pajak penghasilan final diakui secara akrual dan harian.

**g. Transaksi Pihak Berelasi**

Sesuai dengan Keputusan Kepala Departemen Pengawasan Pasar Modal 2A No. Kep-04/PM.21/2014 tanggal 7 Oktober 2014 tentang Pihak Berelasi terkait Pengelolaan Reksa Dana Berbentuk Kontrak Investasi Kolektif, PT Schroder Investment Management Indonesia, Manajer Investasi, adalah pihak berelasi Reksa Dana.

**h. Pajak Penghasilan**

Pajak penghasilan Reksa Dana diatur dalam Surat Edaran Direktorat Jenderal Pajak No. SE-18/PJ.42/1996 tanggal 30 April 1996 tentang Pajak Penghasilan atas Usaha Reksa Dana, serta ketentuan pajak yang berlaku. Objek pajak penghasilan terbatas hanya pada penghasilan yang diterima oleh Reksa Dana, sedangkan pembelian kembali unit penyertaan dan pembagian laba kepada pemegang unit penyertaan bukan merupakan objek pajak penghasilan.

**Pajak Penghasilan Final**

Pendapatan yang telah dikenakan pajak penghasilan final tidak lagi dilaporkan sebagai pendapatan kena pajak, dan semua beban sehubungan dengan pendapatan yang telah dikenakan pajak penghasilan final tidak boleh dikurangkan.

**Pajak Kini**

Pajak kini ditentukan berdasarkan laba kena pajak dalam tahun yang bersangkutan yang dihitung berdasarkan tarif pajak yang berlaku.

**f. Income and Expense Recognition**

Interest and profit sharing income is recognized on a time-proportionate basis in profit or loss, which includes income from cash in bank, money market instruments, debt instruments, and sukuk.

Unrealized gain or loss on investments arising from the increase or decrease in market values (fair values) and realized gain or loss on investments arising from sale of investment portfolios are recognized in profit or loss. To calculate the net realized gain or loss from the sale of investment portfolios, the costs of investment sold are determined using the weighted average method.

Investment expenses including final income tax are accrued on a daily basis.

**g. Transactions with Related Parties**

In accordance with the Decision of the Head of Department of the Capital Market Supervisory 2A No. Kep-04/PM.21/2014 dated October 7, 2014 concerning Related Parties in the Management of Mutual Funds in the Form of Collective Investment Contract, PT Schroder Investment Management Indonesia, the Investment Manager, is a related party of the Mutual Fund.

**h. Income Tax**

Income tax for the Mutual Fund is regulated by the Circular Letter of the Directorate General of Taxation No. SE-18/PJ.42/1996 dated April 30, 1996 regarding Income Tax on Mutual Fund's Operations, and other prevailing tax regulations. The taxable income pertains only to the Mutual Fund's income, while the redemption of investment units and the income distributed to its unitholders are not taxable.

**Final Income Tax**

Income subject to final income tax is not to be reported as taxable income, and all expenses related to income subject to final income tax are not deductible.

**Current Tax**

Current tax is determined based on the taxable income for the year computed using prevailing tax rates.

**i. Provisi**

Provisi diakui jika Reksa Dana mempunyai kewajiban kini (hukum maupun konstruktif) sebagai akibat peristiwa masa lalu, yang memungkinkan Reksa Dana harus menyelesaikan kewajiban tersebut dan estimasi yang andal mengenai jumlah kewajiban tersebut dapat dibuat.

Jumlah yang diakui sebagai provisi adalah hasil estimasi terbaik pengeluaran yang diperlukan untuk menyelesaikan kewajiban kini pada tanggal pelaporan, dengan mempertimbangkan risiko dan ketidakpastian terkait kewajiban tersebut.

**j. Peristiwa Setelah Periode Pelaporan**

Peristiwa-peristiwa yang terjadi setelah periode pelaporan yang menyediakan tambahan informasi mengenai posisi keuangan Reksa Dana pada tanggal laporan posisi keuangan (peristiwa penyesuaian), jika ada, telah tercermin dalam laporan keuangan. Peristiwa-peristiwa yang terjadi setelah periode pelaporan yang tidak memerlukan penyesuaian (peristiwa non-penyesuaian), apabila jumlahnya material, telah diungkapkan dalam laporan keuangan.

**3. Penggunaan Estimasi, Pertimbangan, dan Asumsi**

Dalam penerapan kebijakan akuntansi, seperti yang diungkapkan dalam Catatan 2 atas laporan keuangan, Reksa Dana harus membuat estimasi, pertimbangan, dan asumsi atas nilai tercatat aset dan liabilitas yang tidak tersedia oleh sumber-sumber lain. Estimasi dan asumsi tersebut berdasarkan pengalaman historis dan faktor lain yang dipertimbangkan relevan.

Pengungkapan berikut mencakup ikhtisar estimasi, pertimbangan, dan asumsi signifikan yang berpengaruh terhadap jumlah-jumlah yang dilaporkan serta pengungkapan dalam laporan keuangan.

**i. Provisions**

Provisions are recognized when the Mutual Fund has present obligation (legal or constructive) as a result of a past event, it is probable that the Mutual Fund will be required to settle the obligation, and a reliable estimate can be made of the amount of the obligation.

The amount recognized as a provision is the best estimate of the consideration required to settle the obligation at the reporting date, taking into account the risks and uncertainties surrounding the obligation.

**j. Events after the Reporting Period**

Post year-end events that provide additional information about the Mutual Fund's statement of financial position at the reporting date (adjusting events), if any, are reflected in the financial statements. Post year-end events that are not adjusting events are disclosed in the notes to financial statements when material.

**3. Use of Estimates, Judgments, and Assumptions**

In the application of the accounting policies, which are described in Note 2 to the financial statements, the Mutual Fund is required to make estimates, judgments, and assumptions about the carrying values of assets and liabilities that are not readily apparent from other sources. The estimates and assumptions are based on historical experience and other factors that are considered to be relevant.

The following disclosures represent a summary of the significant estimates, judgments, and assumptions that affected certain reported amounts and disclosures in the financial statements.

### Pertimbangan

Pertimbangan-pertimbangan berikut dibuat dalam proses penerapan kebijakan akuntansi Reksa Dana yang memiliki dampak yang paling signifikan terhadap jumlah-jumlah yang diakui dalam laporan keuangan:

a. **Klasifikasi Aset Keuangan dan Liabilitas Keuangan**

Reksa Dana menentukan klasifikasi aset dan liabilitas tertentu sebagai aset keuangan dan liabilitas keuangan dengan menilai apakah aset dan liabilitas tersebut memenuhi kriteria yang ditetapkan dalam PSAK No. 109. Aset keuangan dan liabilitas keuangan dicatat sesuai dengan kebijakan akuntansi Reksa Dana sebagaimana diungkapkan dalam Catatan 2.

b. **Cadangan Kerugian Penurunan Nilai Aset Keuangan**

Pada setiap tanggal laporan posisi keuangan, Reksa Dana menilai apakah risiko kredit atas instrumen keuangan telah meningkat secara signifikan sejak pengakuan awal. Ketika melakukan penilaian tersebut, Reksa Dana mempertimbangkan perubahan risiko gagal bayar yang terjadi selama umur instrumen keuangan. Dalam melakukan penilaian tersebut, Reksa Dana membandingkan risiko gagal bayar yang terjadi pada tanggal pelaporan dengan risiko gagal bayar pada saat pengakuan awal, serta mempertimbangkan informasi, termasuk informasi masa lalu, kondisi saat ini, dan informasi bersifat perkiraan masa depan (*forward-looking*), yang wajar dan terdukung yang tersedia tanpa biaya atau upaya berlebihan.

Reksa Dana mengukur cadangan kerugian sepanjang umurnya, jika risiko kredit atas instrumen keuangan tersebut telah meningkat secara signifikan sejak pengakuan awal, jika tidak, maka Reksa Dana mengukur cadangan kerugian untuk instrumen keuangan tersebut sejumlah kerugian kredit ekspektasian 12 bulan. Suatu evaluasi yang bertujuan untuk mengidentifikasi jumlah cadangan kerugian kredit ekspektasian yang harus dibentuk, dilakukan secara berkala pada setiap periode pelaporan. Oleh karena itu, saat dan besaran jumlah cadangan kerugian kredit ekspektasian yang tercatat pada setiap periode dapat berbeda tergantung pada pertimbangan atas informasi yang tersedia atau berlaku pada saat itu.

### Judgments

The following judgments are made in the process of applying the Mutual Fund's accounting policies that have the most significant effects on the amounts recognized in the financial statements:

a. **Classification of Financial Assets and Financial Liabilities**

The Mutual Fund determines the classifications of certain assets and liabilities as financial assets and financial liabilities by judging if they meet the criteria set forth in PSAK No. 109. The financial assets and financial liabilities are accounted for in accordance with the Mutual Fund's accounting policies disclosed in Note 2.

b. **Allowance for Impairment of Financial Assets**

At each financial position reporting date, the Mutual Fund shall assess whether the credit risk of a financial instrument has increased significantly since initial recognition. When making the assessment, the Mutual Fund shall use the change in the risk of a default over the expected life of the financial instrument. To make that assessment, the Mutual Fund shall compare the risk of a default occurring on the financial instrument as at the reporting date with the risk of a default occurring on the financial instrument as at the date of initial recognition and consider reasonable and supportable information, including that which are past events, current conditions, and forward-looking, that are available without undue cost or effort.

The Mutual Fund shall measure the loss allowance for a financial instrument at an amount equal to the lifetime expected credit losses if the credit risk on that financial instrument has increased significantly since initial recognition, otherwise, the Mutual Fund shall measure the loss allowance for that financial instrument at an amount equal to 12-month expected credit losses. Evaluation of financial assets to determine the allowance for expected credit loss to be provided is performed periodically in each reporting period. Therefore, the timing and amount of allowance for expected credit loss recorded at each period might differ based on the judgments and estimates that are available or valid at each period.

c. Pajak Penghasilan

Pertimbangan yang signifikan dibutuhkan untuk menentukan jumlah pajak penghasilan. Terdapat sejumlah transaksi dan perhitungan yang menimbulkan ketidakpastian penentuan jumlah pajak penghasilan karena interpretasi atas peraturan pajak yang berbeda. Jika hasil pemeriksaan pajak berbeda dengan jumlah yang sebelumnya telah dibukukan, maka selisih tersebut akan berdampak terhadap aset dan liabilitas pajak kini dan tanggungan dalam periode dimana hasil pemeriksaan tersebut terjadi.

**Estimasi dan Asumsi**

Asumsi utama mengenai masa depan dan sumber utama lain dalam mengestimasi ketidakpastian pada tanggal pelaporan yang mempunyai risiko signifikan yang dapat menyebabkan penyesuaian material terhadap nilai tercatat aset dan liabilitas dalam periode berikutnya diungkapkan di bawah ini. Estimasi dan asumsi didasarkan pada parameter yang tersedia saat laporan keuangan disusun. Kondisi yang ada dan asumsi mengenai perkembangan masa depan dapat berubah karena perubahan situasi pasar yang berada di luar kendali Reksa Dana. Perubahan tersebut tercermin dalam asumsi ketika keadaan tersebut terjadi.

**Nilai Wajar Aset Keuangan**

Standar Akuntansi Keuangan di Indonesia mensyaratkan pengukuran aset keuangan tertentu pada nilai wajarnya, dan penyajian ini mengharuskan penggunaan estimasi. Komponen pengukuran nilai wajar yang signifikan ditentukan berdasarkan bukti obyektif yang dapat diverifikasi (seperti nilai tukar, suku bunga), sedangkan saat dan besaran perubahan nilai wajar dapat menjadi berbeda karena penggunaan metode penilaian yang berbeda.

Nilai wajar portofolio efek diungkapkan pada Catatan 13.

c. Income Taxes

Significant judgment is required in determining the provision for income taxes. There are many transactions and calculations for which the ultimate tax determination is uncertain due to different interpretation of tax regulations. Where the final tax outcome of these matters is different from the amounts that were initially recorded, such differences will have an impact on the current and deferred income tax assets and liabilities in the period in which such determination is made.

**Estimates and Assumptions**

The key assumptions concerning the future and other key sources of estimation uncertainty at the reporting date that have a significant risk of causing a material adjustment to the carrying values of assets and liabilities within the next financial period are disclosed below. The estimates and assumptions are based on parameters available when the financial statements were prepared. Existing circumstances and assumptions about future developments may change due to market changes on circumstances arising beyond the control of the Mutual Fund. Such changes are reflected in the assumptions when they occur.

**Fair Value of Financial Assets**

Indonesian Financial Accounting Standards require measurement of certain financial assets at fair values, and the disclosure requires the use of estimates. Significant component of fair value measurement is determined based on verifiable objective evidence (i.e. foreign exchange rate, interest rate), while timing and amount of changes in fair value might differ due to different valuation method used.

The fair value of investment portfolios are set out in Note 13.

**4. Portofolio Efek**

**a. Efek Utang**

Jenis efek	Peringkat/ Rating	Nilai nominal/ Nominal value	Harga perolehan rata-rata/ Average cost	Nilai wajar/ Fair value	2025		Persentase terhadap jumlah portofolio efek/ Percentage to total investment portfolios	Type of investments
					Suku bunga per tahun/ Interest rate per annum	Jatuh tempo/ Maturity date		
<b>Aset Keuangan Diukur pada Nilai Wajar melalui Laba Rugi</b>								
<b>Obligasi</b>								
Obligasi Pemerintah FR008	-	1.800.000.000	101,10	1.813.180.500	6,25	15-Jun/Jun-36	19,08	Government Bonds FR008
Obligasi Pemerintah FR0108	-	1.700.000.000	102,38	1.754.595.500	6,50	15-April/Apr-36	18,47	Government Bonds FR0108
Berkelanjutan III Mayora Indah II A 2025	idAA	600.000.000	99,99	600.486.996	6,50	10-Sep/Sep-30	6,32	Berkelanjutan III Mayora Indah II A 2025
Berkelanjutan VI Tower Bersama Infrastructure VI B 2025	AA+(idn)	500.000.000	99,90	519.155.495	7,25	21-Mari/Mar-30	5,46	Berkelanjutan VI Tower Bersama Infrastructure VI B 2025
Berkelanjutan V Bank SMCB Indonesia II B 2024	idAAA	500.000.000	99,94	516.877.540	6,95	17-Des/Dec-29	5,44	Berkelanjutan V Bank SMCB Indonesia II B 2024
Berkelanjutan V Merdeka Copper Gold II B 2025	idA+	500.000.000	99,90	515.758.615	8,75	25-Feb/Feb-28	5,43	Berkelanjutan V Merdeka Copper Gold II B 2025
Berkelanjutan IV Sarana Multi Infrastruktur II C 2024	idAAA	500.000.000	100,00	514.320.475	6,95	06-Des/Dec-29	5,41	Berkelanjutan IV Sarana Multi Infrastruktur II C 2024
Berkelanjutan I Oto Multiartha II B 2024	idAAA	500.000.000	99,90	511.474.165	6,90	04-Sep/Sep-27	5,38	Berkelanjutan I Oto Multiartha II B 2024
Berkelanjutan VI Federal International Finance IV B 2024	idAAA	500.000.000	99,95	510.498.770	6,90	06-Sep/Sep-27	5,37	Berkelanjutan VI Federal International Finance IV B 2024
Berkelanjutan IV Bank Panin II 2024	idAA	500.000.000	99,95	505.970.540	7,25	08-Okt/Oct-29	5,34	Berkelanjutan IV Bank Panin II 2024
Berkelanjutan IV Bumi Serpong Damai I B 2025	idAA	500.000.000	99,98	500.265.710	6,50	23-Sep/Sep-30	5,26	Berkelanjutan IV Bumi Serpong Damai I B 2025
Berkelanjutan V Medco Energi Internasional III A 2025	idAA-	400.000.000	99,94	417.341.932	7,75	07-Jan/Jan-30	4,39	Berkelanjutan V Medco Energi Internasional III A 2025
Berwawasan Sosial Berkelanjutan I Sarana Multigraya Finansial IV 2024	idAAA	400.000.000	99,95	414.179.000	7,00	26-Nov/Nov-29	4,36	Berwawasan Sosial Berkelanjutan I Sarana Multigraya Finansial IV 2024
Berkelanjutan IV Toyota Astra Financial Services IV B 2024	AAA(idn)	400.000.000	99,98	407.758.616	6,60	26-Nov/Nov-27	4,29	Berkelanjutan IV Toyota Astra Financial Services IV B 2024
<b>Jumlah</b>		<b>9.300.000.000</b>		<b>9.501.863.854</b>			<b>100,00</b>	<b>Total</b>

Jenis efek	Peringkat/ Rating	Nilai nominal/ Nominal value	Harga perolehan rata-rata/ Average cost	Nilai wajar/ Fair value	2024		Persentase terhadap jumlah portofolio efek/ Percentage to total investment portfolios	Type of investments
					Suku bunga per tahun/ Interest rate per annum	Jatuh tempo/ Maturity date		
<b>Aset Keuangan Diukur pada Nilai Wajar melalui Laba Rugi</b>								
<b>Obligasi</b>								
Obligasi Pemerintah FR0096	-	5.000.000.000	99,97	4.995.000.000	7,00	15-Feb/Feb-33	18,69	Government Bonds FR0096
Obligasi Pemerintah FR0100	-	4.800.000.000	95,30	4.675.817.780	6,825	15-Feb/Feb-34	17,50	Government Bonds FR0100
Obligasi Pemerintah FR0087	-	3.600.000.000	96,96	3.507.866.028	6,50	15-Feb/Feb-31	13,13	Government Bonds FR0087
Berkelanjutan VI Adira Finance III A 2024	idAAA	2.000.000.000	99,95	1.996.015.500	6,40	13-Mei/May-25	7,47	Berkelanjutan VI Adira Finance III A 2024
Berkelanjutan IV Bank Panin II 2024	idAA	1.500.000.000	99,95	1.499.141.250	7,25	08-Okt/Oct-29	5,60	Berkelanjutan IV Bank Panin II 2024
Berkelanjutan VI Astra Seclaya Finance III A 2024	AAA(idn)	1.500.000.000	99,95	1.497.288.855	6,40	03-Mei/May-25	5,60	Berkelanjutan VI Astra Seclaya Finance III A 2024
Berkelanjutan VII Sarana Multigraya Finansial V A 2024	idAAA	1.000.000.000	99,99	998.215.450	6,70	06-Jul/Jul-25	3,73	Berkelanjutan VII Sarana Multigraya Finansial V A 2024
Berkelanjutan V Bank BTPN II B 2024	idAAA	1.000.000.000	99,94	997.633.810	6,95	17-Des/Dec-29	3,73	Berkelanjutan V Bank BTPN II B 2024

**REKSA DANA SCHRODER INCOME FUND**  
**Catatan atas Laporan Keuangan**  
**Untuk Tahun-tahun yang Berakhir**  
**31 Desember 2025 dan 2024**  
**(Angka-angka Disajikan dalam Rupiah,**  
**kecuali Dinyatakan Lain)**

**REKSA DANA SCHRODER INCOME FUND**  
**Notes to Financial Statements**  
**For the Years Ended**  
**December 31, 2025 and 2024**  
**(Figures are Presented in Rupiah,**  
**unless Otherwise Stated)**

Jenis efek	Peringkat/ Rating	Nilai nominal/ Nominal value	2024		Suku bunga per tahun/ Interest rate per annum	Jatuh tempo/ Maturity date	Persentase terhadap jumlah portofolio efek/ Percentage to total investment portfolios	Type of investments
			Harga perolehan rata-rata/ Average cost	Nilai wajar/ Fair value				
			%	Fair value	%		%	
<b>Aset Keuangan Dukung pada Nilai Wajar melalui Laba Rugi</b>								<b>Financial Assets at FVPL</b>
Obligasi								Bonds
Berkelanjutan VI Tower Bersama Infrastructure IV B 2024	AA+(idn)	1.000.000.000	99,90	994.288.110	6,75	03-Des/Dec-27	3,72	Berkelanjutan VI Tower Bersama Infrastructure IV B 2024
Berkelanjutan VI Federal International Finance IV B 2024	idAAA	1.000.000.000	99,95	992.808.220	6,90	06-Sep/Sep-27	3,71	Berkelanjutan VI Federal International Finance IV B 2024
Berkelanjutan I Oto Multiartha II B 2024	idAAA	1.000.000.000	99,90	991.028.310	6,90	04-Sep/Sep-27	3,71	Berkelanjutan I Oto Multiartha II B 2024
Obligasi Pemerintah FR082	-	500.000.000	103,90	498.623.025	7,00	15-Sep/Sep-30	1,87	Government Bonds FR082
Berkelanjutan III Sarana Multi Infrastruktur III B 2023	idAAA	500.000.000	100,00	496.974.830	6,70	17-Mei/May-26	1,86	Berkelanjutan III Sarana Multi Infrastruktur III B 2023
Berkelanjutan IV Sarana Multi Infrastruktur II C 2024	idAAA	500.000.000	100,00	496.274.025	6,95	06-Des/Dec-29	1,86	Berkelanjutan IV Sarana Multi Infrastruktur II C 2024
Berkelanjutan VII Sarana Multigraya Finansial VII C 2024	idAAA	500.000.000	99,99	496.001.580	6,70	26-Nov/Nov-27	1,86	Berkelanjutan VII Sarana Multigraya Finansial VII C 2024
Berkelanjutan IV Toyota Astra Financial Services IV B 2024	AAA(idn)	400.000.000	99,98	396.924.604	6,60	26-Nov/Nov-27	1,49	Berkelanjutan IV Toyota Astra Financial Services IV B 2024
Berkelanjutan I Sarana Multigraya Finansial IV 2024	idAAA	400.000.000	100,00	396.849.548	7,00	26-Nov/Nov-29	1,48	Berkelanjutan I Sarana Multigraya Finansial IV 2024
Berkelanjutan V Merdeka Copper Gold I 2024	idA+	300.000.000	99,91	299.862.057	8,50	24-Des/Dec-27	1,12	Berkelanjutan V Merdeka Copper Gold I 2024
Jumlah		<u>26.500.000.000</u>		<u>26.227.612.962</u>			<u>98,13</u>	Total

Nilai tercatat efek utang pada laporan keuangan adalah sebesar nilai wajarnya.

The carrying value of debt instruments in the financial statements is equal to their fair values.

Reksa Dana mengklasifikasikan pengukuran nilai wajar efek utang dengan menggunakan hirarki nilai wajar Level 1 (Catatan 13).

The Mutual Fund classifies fair value measurements of debt instruments using a fair value hierarchy Level 1 (Note 13).

Efek utang dalam portofolio efek Reksa Dana mempunyai sisa jangka waktu sampai dengan 11 tahun. Dalam hal harga perdagangan terakhir efek di bursa efek tidak mencerminkan nilai pasar wajar pada saat itu, maka nilai wajar efek utang ditentukan berdasarkan pertimbangan terbaik Manajer Investasi dengan mengacu kepada Surat Keputusan Ketua Bapepam dan LK mengenai "Nilai Pasar Wajar dari Efek dalam Portofolio Reksa Dana". Nilai realisasi dari efek utang tersebut dapat berbeda secara signifikan dengan nilai wajar efek utang masing-masing pada tanggal 31 Desember 2025 dan 2024.

Debt instruments in the Mutual Fund's investment portfolios have remaining terms up to 11 years. In case the closing trading price in the stock exchange does not reflect the fair market value at a particular time, the fair values of these debt instruments are then determined based on the best judgment by the Investment Manager in accordance with the Decision Letter of the Chairman of Bapepam-LK regarding "Fair Market Value of Securities in the Mutual Fund Portfolios". The estimated values of such debt instruments as of December 31, 2025 and 2024 may differ significantly from their respective values upon realization.

**b. Sukuk**

Pada tanggal 31 Desember 2025, Reksa Dana tidak memiliki portofolio efek dalam sukuk, sedangkan pada tanggal 31 Desember 2024, portofolio efek dalam sukuk adalah sebagai berikut:

Jenis efek	Peringkat/ Rating	Nilai nominal/ Nominal value	2024		Tingkat bagi hasil/ Profit sharing ratio %	Jatuh tempo/ Maturity date	Persentase terhadap jumlah portofolio efek/ Percentage to total investment portfolios %	Type of investments
			Harga perolehan rata-rata/ Average cost %	Nilai wajar/ Fair value				
Sukuk Diukur pada Nilai Wajar melalui Laba Rugi								
Sukuk Mudharabah Berdasarkan Keberlanjutan Berkelanjutan I Bank BSI I A 2024	idAAA(sy)	500.000.000	100,00	498.795.185	6,65	24-Jun/Jun-25	1,87	Sukuk Measured at FVPL Sukuk Mudharabah Berdasarkan Keberlanjutan Berkelanjutan I Bank BSI I A 2024

Nilai tercatat sukuk pada laporan keuangan adalah sebesar nilai wajarnya.

Reksa Dana mengklasifikasikan pengukuran nilai wajar sukuk dengan menggunakan hirarki nilai wajar Level 1 (Catatan 13).

Dalam hal harga perdagangan terakhir efek di bursa efek tidak mencerminkan nilai pasar wajar pada saat itu, maka nilai wajar sukuk ditentukan berdasarkan pertimbangan terbaik Manajer Investasi dengan mengacu kepada Surat Keputusan Ketua Bapepam dan LK mengenai "Nilai Pasar Wajar dari Efek dalam Portofolio Reksa Dana". Nilai realisasi dari sukuk tersebut dapat berbeda secara signifikan dengan nilai wajar sukuk pada tanggal 31 Desember 2024.

**b. Sukuk**

As of December 31, 2025, the Mutual Fund did not have investment portfolios in sukuk, while as of December 31, 2024, the investment portfolios in sukuk are as follows:

Jenis efek	Peringkat/ Rating	Nilai nominal/ Nominal value	2024		Tingkat bagi hasil/ Profit sharing ratio %	Jatuh tempo/ Maturity date	Persentase terhadap jumlah portofolio efek/ Percentage to total investment portfolios %	Type of investments
			Harga perolehan rata-rata/ Average cost %	Nilai wajar/ Fair value				
Sukuk Diukur pada Nilai Wajar melalui Laba Rugi								
Sukuk Mudharabah Berdasarkan Keberlanjutan Berkelanjutan I Bank BSI I A 2024	idAAA(sy)	500.000.000	100,00	498.795.185	6,65	24-Jun/Jun-25	1,87	Sukuk Measured at FVPL Sukuk Mudharabah Berdasarkan Keberlanjutan Berkelanjutan I Bank BSI I A 2024

The carrying value of sukuk in the financial statements is equal to their fair values.

The Mutual Fund classifies fair value measurements of sukuk using a fair value hierarchy Level 1 (Note 13).

In case the closing trading price in the stock exchange does not reflect the fair market value at a particular time, the fair values of these sukuk are then determined based on the best judgment by the Investment Manager in accordance with the Decision Letter of the Chairman of Bapepam-LK regarding "Fair Market Value of Securities in the Mutual Fund Portfolios". The estimated values of such sukuk as of December 31, 2024 may differ significantly from their values upon realization.

**5. Kas di Bank**

Akun ini merupakan kas di PT Bank HSBC Indonesia (Bank Kustodian).

**6. Piutang Bunga dan Bagi Hasil**

	2025	2024
Efek utang	59.216.891	399.821.056
Kas di bank	23.872	13.990
Sukuk	-	1.330.000
Jumlah	59.240.763	401.165.046

Cadangan kerugian penurunan nilai atas piutang bunga dan bagi hasil tidak dibentuk karena Reksa Dana berpendapat bahwa seluruh piutang tersebut dapat ditagih.

**5. Cash in Bank**

This account represents cash in PT Bank HSBC Indonesia (Custodian Bank).

**6. Interests and Profit Sharing Receivable**

	2025	2024
Efek utang	59.216.891	399.821.056
Kas in bank	23.872	13.990
Sukuk	-	1.330.000
Total	59.240.763	401.165.046

No allowance for impairment loss on interests and profit sharing receivable was provided because the Mutual Fund believes that such receivables are fully collectible.

**7. Piutang Lain-lain**

Pada tanggal 31 Desember 2024, akun ini merupakan tagihan atas pengalihan sebagian atau seluruh investasi pemegang unit penyertaan dari reksa dana lain yang dikelola oleh Manajer Investasi.

Cadangan kerugian penurunan nilai atas piutang lain-lain tidak dibentuk karena Reksa Dana berpendapat bahwa seluruh piutang tersebut dapat ditagih.

**8. Uang Muka Diterima atas Pemesanan Unit Penyertaan**

Akun ini merupakan penerimaan uang muka atas pemesanan unit penyertaan yang belum diterbitkan dan diserahkan kepada pemesan, sehingga unit penyertaan yang dipesan tersebut belum tercatat sebagai unit penyertaan beredar pada tanggal laporan posisi keuangan.

Rincian uang muka diterima atas pemesanan unit penyertaan berdasarkan agen penjual adalah sebagai berikut:

	<u>2025</u>	<u>2024</u>	
Manajer Investasi	-	-	Investment Manager
Agen penjual lainnya	<u>10.000</u>	<u>1.100.002</u>	Other selling agent
Jumlah	<u><u>10.000</u></u>	<u><u>1.100.002</u></u>	Total

**9. Liabilitas atas Pembelian Kembali Unit Penyertaan**

Akun ini merupakan liabilitas kepada pemegang unit penyertaan atas pembelian kembali unit penyertaan yang belum terselesaikan pada tanggal laporan posisi keuangan.

Rincian liabilitas atas pembelian kembali unit penyertaan berdasarkan agen penjual adalah sebagai berikut:

	<u>2025</u>	<u>2024</u>	
Manajer Investasi	-	-	Investment Manager
Agen penjual lainnya	<u>1.004.073</u>	<u>390.096</u>	Other selling agent
Jumlah	<u><u>1.004.073</u></u>	<u><u>390.096</u></u>	Total

**7. Other Receivables**

As of December 31, 2024, this account represents receivables on the transfers of a part or all of the unitholders investment from other mutual funds managed by the Investment Manager.

No allowance for impairment loss on other receivables was provided because the Mutual Fund believes that such receivables are fully collectible.

**8. Advances Received for Subscribed Units**

This account represents advances received for subscribed units which have not yet been issued and transferred to the subscribers at the statement of financial position date, thus, those subscribed investment units have not yet been included as outstanding investment units.

Details of advances received for subscribed units based on selling agent are as follows:

**9. Liabilities for Redemption of Investment Units**

This account represents liabilities to unitholders arising from their redemption of investment units which are not yet paid by the Mutual Fund at the statement of financial position date.

Details of liabilities for redemption of investment units based on selling agent are as follows:

**10. Beban Akruai**

	<u>2025</u>
Jasa pengelolaan investasi (pihak berelasi) (Catatan 18)	10.201.898
Jasa kustodian (Catatan 19)	765.143
Lainnya	<u>13.659.277</u>
Jumlah	<u><u>24.626.318</u></u>

Lainnya terutama merupakan beban akruai atas jasa profesional.

**10. Accrued Expenses**

	<u>2024</u>	
Investment management services (a related party) (Note 18)	27.157.074	
Custodial services (Note 19)	2.036.780	
Others	<u>6.455.665</u>	
Total	<u><u>35.649.519</u></u>	

Others mainly consist of accrued professional fee.

**11. Liabilitas atas Biaya Pembelian Kembali Unit Penyertaan**

Akun ini merupakan biaya agen penjual yang belum dibayar pada tanggal laporan posisi keuangan atas pembelian kembali unit penyertaan.

Rincian liabilitas atas biaya pembelian kembali unit penyertaan berdasarkan agen penjual adalah sebagai berikut:

	<u>2025</u>
Manajer Investasi	-
Agen penjual lainnya	<u>-</u>
Jumlah	<u><u>-</u></u>

**11. Liabilities for Redemption of Investment Units Fee**

This account represents unpaid fee of selling agent at the statement of financial position date arising from redemption of investment units.

Details of liabilities for redemption of investment units fee based on selling agent are as follows:

	<u>2024</u>	
Investment Manager	-	
Other selling agent	<u>6.896.420</u>	
Total	<u><u>6.896.420</u></u>	

**12. Utang Lain-lain**

Akun ini merupakan provisi pajak penghasilan final atas kenaikan nilai wajar obligasi yang belum direalisasi.

**12. Other Liabilities**

This account represents provision on final income tax on unrealized increase in fair value of bonds.

**13. Pengukuran Nilai Wajar**

Nilai wajar instrumen keuangan yang diperdagangkan di pasar aktif adalah berdasarkan kuotasi harga pasar pada tanggal pelaporan. Pasar dianggap aktif apabila kuotasi harga tersedia sewaktu-waktu dan dapat diperoleh secara rutin dari bursa, pedagang atau perantara efek, badan penyedia jasa penentuan harga kelompok industri, atau badan pengatur, dan harga tersebut mencerminkan transaksi pasar yang aktual dan rutin dalam suatu transaksi yang wajar. Instrumen keuangan seperti ini termasuk dalam hirarki Level 1.

**13. Fair Value Measurement**

The fair value of financial instruments traded in active markets is based on quoted market prices at the reporting date. A market is regarded as active if quoted prices are readily and regularly available from an exchange, dealer or broker, industry group pricing service, or regulatory agency, and those prices represent actual and regularly occurring market transaction on an arm's lengths basis. These instruments are included in Level 1.

**REKSA DANA SCHRODER INCOME FUND**  
**Catatan atas Laporan Keuangan**  
**Untuk Tahun-tahun yang Berakhir**  
**31 Desember 2025 dan 2024**  
**(Angka-angka Disajikan dalam Rupiah,**  
**kecuali Dinyatakan Lain)**

**REKSA DANA SCHRODER INCOME FUND**  
**Notes to Financial Statements**  
**For the Years Ended**  
**December 31, 2025 and 2024**  
**(Figures are Presented in Rupiah,**  
**unless Otherwise Stated)**

Nilai wajar instrumen keuangan yang tidak diperdagangkan di pasar aktif ditentukan menggunakan teknik penilaian. Teknik penilaian ini memaksimalkan penggunaan data pasar yang dapat diobservasi yang tersedia dan sesedikit mungkin mengandalkan estimasi spesifik yang dibuat oleh Manajer Investasi. Karena seluruh input signifikan yang dibutuhkan untuk menentukan nilai wajar dapat diobservasi, maka instrumen tersebut termasuk dalam hirarki Level 2.

The fair value of financial instruments that are not traded in an active market is determined by using valuation techniques. These valuation techniques maximize the use of observable market data where it is available and rely as little as possible on Investment Manager's specific estimates. Since all significant inputs required to fair value an instrument are observable, the instruments is included in Level 2.

Pengukuran nilai wajar portofolio efek Reksa Dana adalah sebagai berikut:

Fair value measurement of the Mutual Fund's investment portfolios is as follows:

	2025	2024	
Nilai tercatat	<u>9.501.863.854</u>	<u>26.726.408.147</u>	Carrying values
Pengukuran nilai wajar menggunakan:			Fair value measurement using:
Level 1	9.501.863.854	26.726.408.147	Level 1
Level 2	-	-	Level 2
Level 3	-	-	Level 3
Jumlah	<u>9.501.863.854</u>	<u>26.726.408.147</u>	Total

**14. Unit Penyertaan Beredar**

Jumlah unit penyertaan yang dimiliki oleh pemodal dan Manajer Investasi, pihak berelasi, adalah sebagai berikut:

**14. Outstanding Investment Units**

The details of outstanding investment units owned by the investors and the Investment Manager, a related party, are as follows:

	2025		2024		
	Persentase/ Percentage %	Unit/ Units	Persentase/ Percentage %	Unit/ Units	
Pemodal	100,00	9.662.943,1530	100,00	28.212.945,2721	Investors
Manajer Investasi (pihak berelasi)	-	-	-	-	Investment Manager (a related party)
Jumlah	<u>100,00</u>	<u>9.662.943,1530</u>	<u>100,00</u>	<u>28.212.945,2721</u>	Total

Tidak terdapat pembelian kembali unit penyertaan yang dimiliki oleh Manajer Investasi, pihak berelasi, masing-masing untuk tahun-tahun yang berakhir 31 Desember 2025 dan 2024.

There was no redemption of investment units owned by the Investment Manager, a related party, for the years ended December 31, 2025 and 2024, respectively.

**15. Pendapatan Bunga dan Bagi Hasil**

Akun ini merupakan pendapatan bunga dan bagi hasil atas:

	<u>2025</u>
Efek utang dan sukuk	1.390.386.723
Instrumen pasar uang	<u>7.644.871</u>
Jumlah	<u><u>1.398.031.594</u></u>

Pendapatan di atas termasuk pendapatan bunga dan bagi hasil yang belum direalisasi (Catatan 6).

**15. Interest and Profit Sharing Income**

This account consists of interest and profit sharing income from:

	<u>2024</u>	
	2.103.626.044	Debt instruments and sukuk
	<u>-</u>	Money market instruments
Jumlah	<u><u>2.103.626.044</u></u>	Total

The above income includes interest and profit sharing income not yet collected (Note 6).

**16. Keuntungan (Kerugian) Investasi yang Telah dan Belum Direalisasi**

	<u>2025</u>
Keuntungan (kerugian) investasi yang telah direalisasi atas: Efek utang dan sukuk	<u><u>699.124.891</u></u>
Keuntungan (kerugian) investasi yang belum direalisasi atas: Efek utang dan sukuk	<u><u>94.815.816</u></u>

**17. Pendapatan Lainnya**

Akun ini merupakan pendapatan atas kas di bank.

**18. Beban Pengelolaan Investasi**

Akun ini merupakan imbalan kepada PT Schroder Investment Management Indonesia sebagai Manajer Investasi, pihak berelasi, sebesar maksimum 1,25% per tahun dari nilai aset bersih yang dihitung secara harian dan dibayarkan setiap bulan. Pemberian imbalan tersebut diatur berdasarkan KIK antara Manajer Investasi dan Bank Kustodian. Beban pengelolaan investasi yang belum dibayar dibukukan pada akun Beban Akrual (Catatan 10).

Beban pengelolaan investasi untuk tahun-tahun yang berakhir 31 Desember 2025 dan 2024 masing-masing sebesar Rp 237.265.383 dan Rp 361.799.951.

**16. Realized and Unrealized Gain (Loss) on Investments**

	<u>2024</u>	
	<u><u>(526.233.780)</u></u>	Realized gain (loss) on investments: Debt instruments and sukuk
	<u><u>(164.974.043)</u></u>	Unrealized gain (loss) on investments: Debt instruments and sukuk

**17. Others Income**

This account represents income from cash in bank.

**18. Investment Management Expense**

This account represents compensation for the services provided by PT Schroder Investment Management Indonesia as Investment Manager, a related party, which is calculated at maximum of 1.25% per annum of net assets value, computed on a daily basis and paid on a monthly basis. The terms of the service compensation are documented in the CIC between the Investment Manager and the Custodian Bank. The accrued investment management expense is recorded under Accrued Expenses account (Note 10).

The investment management expense for the years ended December 31, 2025 and 2024 amounted to Rp 237,265,383 and Rp 361,799,951, respectively.

**19. Beban Kustodian**

Akun ini merupakan imbalan atas jasa penanganan transaksi investasi, penitipan kekayaan dan administrasi yang berkaitan dengan kekayaan Reksa Dana, pencatatan transaksi penjualan dan pembelian kembali unit penyertaan, serta biaya yang berkaitan dengan akun pemegang unit penyertaan kepada PT Bank HSBC Indonesia sebesar maksimum 0,25% per tahun dari nilai aset bersih yang dihitung secara harian dan dibayarkan setiap bulan. Pemberian imbalan tersebut diatur berdasarkan KIK antara Manajer Investasi dan Bank Kustodian. Beban kustodian yang belum dibayar dibukukan pada akun Beban Akrua (Catatan 10).

Beban kustodian untuk tahun-tahun yang berakhir 31 Desember 2025 dan 2024 masing-masing sebesar Rp 17.794.908 dan Rp 27.134.996.

**19. Custodial Expense**

This account represents compensation for the handling of investment transactions, custodial services and administration related to the Mutual Fund's assets, registration of sales and redemption of investment units, together with expenses incurred in relation to the accounts of the unitholders. The services are provided by PT Bank HSBC Indonesia, as the Custodian Bank, with fee at maximum of 0.25% per annum based on net assets value, computed on a daily basis and paid on a monthly basis. The terms of the service compensation are documented in the CIC between the Investment Manager and the Custodian Bank. The accrued custodial expense is recorded under Accrued Expenses account (Note 10).

The custodial expense for the years ended December 31, 2025 and 2024 amounted to Rp 17,794,908 and Rp 27,134,996, respectively.

**20. Beban Investasi Lainnya**

	<u>2025</u>	<u>2024</u>	
Beban pajak penghasilan final Lainnya	136.331.532	200.679.994	Final income tax expense
	<u>46.544.643</u>	<u>37.023.143</u>	Others
Jumlah	<u><u>182.876.175</u></u>	<u><u>237.703.137</u></u>	Total

**20. Other Investment Expenses**

**21. Pajak Penghasilan**

**a. Pajak Kini**

	<u>2025</u>	<u>2024</u>	
Pajak penghasilan final atas keuntungan investasi yang telah direalisasi	73.248.520	-	Final income tax on realized gain on investments
Provisi pajak penghasilan final (penyesuaian atas provisi pajak penghasilan final periode lalu)	<u>3.307.000</u>	<u>(63.462.690)</u>	Provision on final income tax (adjustment on prior period's provision on final income tax)
Jumlah	<u><u>76.555.520</u></u>	<u><u>(63.462.690)</u></u>	Total

**21. Income Tax**

**a. Current Tax**

**REKSA DANA SCHRODER INCOME FUND**  
**Catatan atas Laporan Keuangan**  
**Untuk Tahun-tahun yang Berakhir**  
**31 Desember 2025 dan 2024**  
**(Angka-angka Disajikan dalam Rupiah,**  
**kecuali Dinyatakan Lain)**

**REKSA DANA SCHRODER INCOME FUND**  
**Notes to Financial Statements**  
**For the Years Ended**  
**December 31, 2025 and 2024**  
**(Figures are Presented in Rupiah,**  
**unless Otherwise Stated)**

Rekonsiliasi antara laba sebelum pajak menurut laporan laba rugi dan penghasilan komprehensif lain dengan laba kena pajak adalah sebagai berikut:

A reconciliation between profit before tax per statement of profit or loss and other comprehensive income and taxable income is as follows:

	2025	2024	
Laba sebelum pajak menurut laporan laba rugi dan penghasilan komprehensif lain	1.763.014.891	795.933.667	Profit before tax per statements of profit or loss and other comprehensive income
Perbedaan tetap:			Permanent differences:
Beban investasi dan lainnya	440.181.230	629.176.467	Investment and other expenses
Pendapatan bunga dan bagi hasil:			Interest and profit sharing income:
Efek utang dan sukuk	(1.390.386.723)	(2.103.626.044)	Debt instruments and sukuk
Kas di bank	(11.223.820)	(12.691.913)	Cash in bank
Instrumen pasar uang	(7.644.871)	-	Money market instruments
Kerugian (keuntungan) investasi yang telah direalisasi	(699.124.891)	526.233.780	Realized (gain) loss on investments
Kerugian (keuntungan) investasi yang belum direalisasi	(94.815.816)	164.974.043	Unrealized (gain) loss on investments
Jumlah	(1.763.014.891)	(795.933.667)	Total
Laba kena pajak	-	-	Taxable income

Laba kena pajak dan beban pajak Reksa Dana menjadi dasar Surat Pemberitahuan Tahunan yang disampaikan kepada Kantor Pelayanan Pajak.

The taxable income and tax expense of the Mutual Fund form the basis for the Annual Tax Returns filed with the Tax Service Office.

Laba kena pajak dan beban pajak Reksa Dana tahun 2024 sesuai dengan Surat Pemberitahuan Tahunan yang disampaikan kepada Kantor Pelayanan Pajak.

The taxable income and tax expense of the Mutual Fund in 2024 are in accordance with the Annual Tax Returns filed with the Tax Service Office.

Reksa Dana tidak memiliki utang pajak pada tanggal 31 Desember 2025 dan 2024.

The Mutual Fund has no tax payable as of December 31, 2025 and 2024.

Surat Pemberitahuan Tahunan dilaporkan berdasarkan perhitungan Reksa Dana (*self-assessment*). Kantor Pajak dapat melakukan pemeriksaan atas perhitungan pajak tersebut sebagaimana ditetapkan dalam Undang-Undang mengenai Ketentuan Umum dan Tata Cara Perpajakan.

The Annual Tax Returns are filed based on the Mutual Fund's calculation (*self-assessment*). The tax authorities may conduct a tax audit on such calculation as determined in the Law of General Provisions and Administration of Taxation.

**b. Pajak Tangguhan**

**b. Deferred Tax**

Pada tanggal 31 Desember 2025 dan 2024, tidak terdapat perbedaan temporer yang berdampak terhadap pengakuan aset dan liabilitas pajak tangguhan.

As of December 31, 2025 and 2024, there were no temporary differences recognized as deferred tax asset and/or liability.

**22. Distribusi kepada Pemegang Unit Penyertaan**

Reksa Dana melakukan distribusi pendapatan kepada pemegang unit penyertaan sebagai berikut:

2025		
Tanggal pembagian/ Date of distribution	Distribusi per unit penyertaan/ Income distributed per investment unit	Jumlah/ Total
28 April 2025/April 28, 2025	22,9800	570.756.384
29 Oktober 2025/October 29, 2025	27,7800	203.277.900
Jumlah/Total		<u>774.034.284</u>

2024		
Tanggal pembagian/ Date of distribution	Distribusi per unit penyertaan/ Income distributed per investment unit	Jumlah/ Total
26 April 2024/April 26, 2024	22,8600	718.101.907
29 Oktober 2024/October 29, 2024	28,5700	840.380.473
Jumlah/Total		<u>1.558.482.380</u>

**23. Tujuan dan Kebijakan Pengelolaan Dana Pemegang Unit Penyertaan dan Manajemen Risiko Keuangan**

**Pengelolaan Dana Pemegang Unit Penyertaan**

Pada tanggal 31 Desember 2025 dan 2024, Reksa Dana memiliki nilai aset bersih masing-masing sebesar Rp 10.206.105.216 dan Rp 29.037.779.079 yang diklasifikasikan sebagai ekuitas.

Tujuan Reksa Dana dalam mengelola nilai aset bersih adalah untuk mendapatkan imbal hasil dalam jangka panjang melalui investasi pada efek bersifat utang serta instrumen pasar uang dan/atau deposito. Dalam pengelolaan pembelian kembali unit penyertaan, Reksa Dana secara teratur memantau tingkat penjualan dan pembelian kembali secara harian dan menerapkan pembatasan sebesar 20% dari nilai aset bersih pada hari bursa diterimanya permohonan pembelian kembali unit penyertaan.

Tidak terdapat perubahan dalam kebijakan dan prosedur selama tahun berjalan terkait dengan pendekatan Reksa Dana terhadap nilai aset bersih.

**Manajemen Risiko Keuangan**

**22. Distribution to Unitholders**

The Mutual Fund has distributed income to its unitholders as follows:

2025		
Tanggal pembagian/ Date of distribution	Distribusi per unit penyertaan/ Income distributed per investment unit	Jumlah/ Total
28 April 2025/April 28, 2025	22,9800	570.756.384
29 Oktober 2025/October 29, 2025	27,7800	203.277.900
Jumlah/Total		<u>774.034.284</u>

2024		
Tanggal pembagian/ Date of distribution	Distribusi per unit penyertaan/ Income distributed per investment unit	Jumlah/ Total
26 April 2024/April 26, 2024	22,8600	718.101.907
29 Oktober 2024/October 29, 2024	28,5700	840.380.473
Jumlah/Total		<u>1.558.482.380</u>

**23. Unitholders' Funds and Financial Risk Management Objectives and Policies**

**Unitholders' Funds Management**

As of December 31, 2025 and 2024, the Mutual Fund has net assets value of Rp 10,206,105,216 and Rp 29,037,779,079, respectively, classified as equity.

The Mutual Fund's objectives in managing net assets value are to achieve long term investment return through investment in debt instruments and money market instruments and/or deposits. In the management of redemptions of investment units, the Mutual Fund regularly monitors the level of daily subscriptions and redemptions and imposes a limit of 20% of net assets value on the bourse day of the receipt of the redemption of investment unit.

There were no changes in the policies and procedures during the year with respect to the Mutual Fund's approach to its net assets value.

**Financial Risk Management**

Risiko-risiko utama yang timbul dari instrumen keuangan yang dimiliki Reksa Dana adalah risiko harga, risiko suku bunga, risiko kredit, dan risiko likuiditas. Kegiatan operasional Reksa Dana dijalankan secara berhati-hati dengan mengelola risiko-risiko tersebut agar tidak menimbulkan potensi kerugian bagi Reksa Dana.

#### **Risiko Harga**

Risiko harga adalah risiko nilai wajar atau arus kas masa depan dari suatu instrumen keuangan akan berfluktuasi karena perubahan harga pasar (selain yang timbul dari risiko suku bunga), baik perubahan-perubahan tersebut disebabkan oleh faktor khusus pada individu penerbit instrumen keuangan, atau faktor yang mempengaruhi instrumen keuangan sejenis yang diperdagangkan di pasar.

Reksa Dana menghadapi risiko harga yang timbul dari portofolio efek yaitu efek utang dan sukuk.

Manajer Investasi mengelola risiko harga Reksa Dana sesuai dengan tujuan dan kebijakan investasi Reksa Dana serta memonitor posisi pasar keseluruhan secara harian.

#### **Risiko Suku Bunga**

Risiko suku bunga adalah risiko dimana nilai wajar atau arus kas kontraktual masa datang dari suatu instrumen keuangan akan terpengaruh akibat perubahan suku bunga pasar. Eksposur Reksa Dana yang terpengaruh risiko suku bunga terutama terkait dengan portofolio efek.

Untuk meminimalkan risiko suku bunga, sebagian besar dari portofolio efek Reksa Dana mempunyai suku bunga tetap. Manajer Investasi juga melakukan diversifikasi portofolio serta menerapkan strategi pengelolaan durasi (*duration management*).

Instrumen keuangan Reksa Dana yang terkait risiko suku bunga pada tanggal 31 Desember 2025 dan 2024 terdiri dari portofolio efek dalam efek utang, dengan suku bunga per tahun sebesar 6,25% - 8,75%.

The main risks arising from the Mutual Fund's financial instruments are price risk, interest rate risk, credit risk, and liquidity risk. The operational activities of the Mutual Fund are managed in a prudent manner by managing those risks to minimize potential losses.

#### **Price Risk**

Price risk is the risk that the fair value or future cash flows of a financial instrument will fluctuate because of changes in market prices (other than those arising from interest rate risk), whether those changes are caused by factors specific to the individual financial instrument issuer, or factors affecting similar financial instruments traded in the market.

The Mutual Fund is exposed to price risk arising from its investment portfolios i.e. debt instruments and sukuk.

The Investment Manager manages the Mutual Fund's price risk in accordance with the Mutual Fund's investment objectives and policies and monitors overall market positions on a daily basis.

#### **Interest Rate Risk**

Interest rate risk is the risk that the fair value or contractual future cash flows of a financial instrument will be affected due to changes in market interest rates. The Mutual Fund's exposures to the interest rate risk relates primarily to investment portfolios.

To minimize interest rate risk, the majority of the Mutual Fund's investment portfolios are at fixed interest rates. The Investment Manager also diversifies portfolio and implements a duration management strategy.

Financial instruments of the Mutual Fund related to interest rate risk as of December 31, 2025 and 2024 consist of investment portfolios in debt instruments, with interest rates per annum at 6.25% - 8.75%.

### **Analisa Sensitivitas**

Analisa sensitivitas diterapkan pada variabel risiko pasar yang mempengaruhi kinerja Reksa Dana, yakni harga dan suku bunga. Sensitivitas harga menunjukkan dampak perubahan yang wajar dari harga pasar efek dalam portofolio efek Reksa Dana terhadap jumlah nilai aset bersih, jumlah aset keuangan, dan jumlah liabilitas keuangan Reksa Dana. Sensitivitas suku bunga menunjukkan dampak perubahan yang wajar dari suku bunga pasar, termasuk *yield* dari efek dalam portofolio efek Reksa Dana, terhadap jumlah nilai aset bersih, jumlah aset keuangan, dan jumlah liabilitas keuangan Reksa Dana.

Sesuai dengan kebijakan Reksa Dana, Manajer Investasi melakukan analisa serta memantau sensitivitas harga dan suku bunga secara reguler.

### **Risiko Kredit**

Risiko kredit adalah risiko bahwa Reksa Dana akan mengalami kerugian yang timbul dari emiten atau pihak lawan akibat gagal memenuhi kewajiban kontraktualnya. Kebijakan Reksa Dana atas risiko kredit adalah meminimalkan eksposur dari pihak-pihak yang memiliki risiko kegagalan yang tinggi dengan cara hanya bertransaksi untuk instrumen pihak-pihak yang memenuhi standar kredit sebagaimana ditetapkan dalam KIK Reksa Dana. Manajer Investasi secara terus menerus memantau kelayakan kredit dari pihak-pihak yang menerbitkan instrumen tersebut dengan cara melakukan evaluasi secara berkala atas peringkat kredit, laporan keuangan, dan siaran pers.

Eksposur maksimum terhadap risiko kredit pada tanggal laporan posisi keuangan adalah sebesar nilai tercatat portofolio efek dalam efek utang dan sukuk yang diklasifikasikan sebagai diukur pada nilai wajar melalui laba rugi dan aset keuangan yang diklasifikasikan sebagai diukur pada biaya perolehan diamortisasi.

### **Risiko Likuiditas**

Risiko likuiditas adalah risiko kerugian yang timbul karena Reksa Dana tidak memiliki arus kas yang cukup untuk memenuhi kewajibannya.

Dalam pengelolaan risiko likuiditas, Manajer Investasi memantau dan menjaga jenis dan jumlah portofolio efek yang bersifat likuid yang dianggap memadai untuk melakukan pembayaran atas transaksi perolehan kembali unit penyertaan dan membiayai operasional Reksa Dana.

### **Sensitivity Analysis**

The sensitivity analysis is applied to market risk variables that affect the performance of the Mutual Fund, which are prices and interest rates. The price sensitivity shows the impact of reasonable changes in the market value of instruments in the investment portfolios of the Mutual Fund to total net assets value, total financial assets, and total financial liabilities of the Mutual Fund. The interest rate sensitivity shows the impact of reasonable changes in market interest rates, including the yield of the instruments in the investment portfolios of the Mutual Fund, to total net assets value, total financial assets, and total financial liabilities of the Mutual Fund.

In accordance with the Mutual Fund's policy, the Investment Manager analyzes and monitors the price and interest rate sensitivities on a regular basis.

### **Credit Risk**

Credit risk is the risk that the Mutual Fund will incur a loss arising from the issuer of the instruments failure to fulfill their contractual obligations. The Mutual Fund's policy over credit risk is to minimize the exposure to the issuers with perceived of default by dealing only with reputable issuers meeting the credit standards set out in the Mutual Fund's CIC. The Investment Manager closely monitors the creditworthiness of the issuers by reviewing their credit ratings, financial statements, and press releases on a regular basis.

The maximum exposure to credit risk at the statement of financial position date is the carrying value of the investment portfolios in debt instruments and sukuk classified as measured at FVPL and financial assets classified as measured at amortized cost.

### **Liquidity Risk**

Liquidity risk is a risk arising when the cash flow position of the Mutual Fund is not enough to cover the liabilities which become due.

In the management of liquidity risk, the Investment Manager monitors and maintains type and amount of liquid investment portfolios deemed adequate to make payment for redemption transactions and to finance the Mutual Fund's operating activities.

Jadwal jatuh tempo portofolio efek diungkapkan pada Catatan 4, sedangkan aset keuangan lainnya dan liabilitas keuangan akan jatuh tempo dalam waktu kurang dari 1 tahun.

Maturity schedule of investment portfolios are set out in Note 4, while other financial assets and financial liabilities will become due within less than 1 year.

**24. Informasi Lainnya**

- a. Ikhtisar rasio keuangan disusun berdasarkan formula yang ditetapkan dalam Surat Keputusan Ketua Bapepam No. Kep-99/PM/1996 tentang Informasi dalam Ikhtisar Keuangan Singkat Reksa Dana tanggal 28 Mei 1996 dan Lampiran POJK No. 25/POJK.04/2020 tentang Pedoman Bentuk dan Isi Prospektus Dalam Rangka Penawaran Umum Reksa Dana tanggal 23 April 2020.

Berikut adalah tabel ikhtisar rasio keuangan Reksa Dana untuk tahun-tahun yang berakhir 31 Desember 2025 dan 2024 (tidak diaudit):

	2025	2024	
Total hasil investasi	7,55%	2,47%	Total return on investments
Hasil investasi setelah memperhitungkan biaya pemasaran	3,38%	(1,51%)	Return on investments adjusted for marketing charges
Biaya operasi	1,44%	1,31%	Operating expenses
Perputaran portofolio	0,82 : 1	0,43 : 1	Portfolio turnover
Persentase penghasilan kena pajak	-	-	Percentage of taxable income

Tujuan tabel ini adalah semata-mata untuk membantu memahami kinerja masa lalu dari Reksa Dana. Tabel ini seharusnya tidak dipertimbangkan sebagai indikasi bahwa kinerja masa depan akan sama dengan kinerja masa lalu.

**24. Other Information**

- a. These financial ratios are prepared based on the formula stipulated in the Decree of the Chairman of Bapepam No. Kep-99/PM/1996 concerning Information in the Brief Financial Summary of Mutual Funds dated May 28, 1996 and POJK Attachment No. 25/POJK.04/2020 concerning Guidelines for the Form and Content of a Prospectus for the Public Offering of Mutual Funds dated April 23, 2020.

Following are the financial ratios of the Mutual Fund for the years ended December 31, 2025 and 2024 (unaudited):

The aforementioned financial ratios were presented solely to assist in understanding the past performance of the Mutual Fund. It should not be construed as an indication that the performance of the Mutual Fund in the future will be the same as that of the past.

- b. Pada bulan September 2025, Manulife Wealth & Asset Management dan Schroder Investment Management Limited telah menandatangani suatu perjanjian dimana Manulife Wealth & Asset Management melalui PT Manulife Aset Manajemen Indonesia akan mengakuisisi PT Schroder Investment Management Indonesia, selaku Manajer Investasi dari Reksa Dana. Sampai dengan tanggal otorisasi atas laporan keuangan, transaksi tersebut belum diselesaikan dan masih dalam proses memperoleh persetujuan dari regulator terkait, termasuk persetujuan dari OJK, serta pemenuhan persyaratan penutupan lainnya. Selama proses tersebut, PT Schroder Investment Management Indonesia tetap beroperasi secara independen dan memastikan kepatuhan terhadap peraturan yang berlaku serta keberlangsungan layanan kepada nasabah tanpa gangguan.

- b. In September 2025, Manulife Wealth & Asset Management and Schroder Investment Management Limited entered into an agreement under which Manulife Wealth & Asset Management, through PT Manulife Aset Manajemen Indonesia, will acquire PT Schroder Investment Management Indonesia, as the Investment Manager of the Mutual Fund. As at the authorisation date of the financial statements, the transaction has not been completed and is still in the process of obtaining approvals from relevant regulators, including the OJK, and fulfilling other closing requirements. Throughout this process, PT Schroder Investment Management Indonesia will continue to operate independently and ensure compliance with applicable regulations and uninterrupted services to clients.

## 25. Peristiwa Setelah Periode Pelaporan

Pada tanggal 13 Januari 2026, nilai aset bersih Reksa Dana adalah sebesar Rp 9.334.733.851. Sesuai Peraturan OJK No. 23/POJK.04/2016 tanggal 13 Juni 2016 dan perubahannya yaitu Peraturan OJK No. 4 Tahun 2023 tanggal 30 Maret 2023, mengenai ketentuan pembubaran Reksa Dana berbentuk Kontrak Investasi Kolektif dalam hal nilai aset bersih Reksa Dana kurang dari Rp 10.000.000.000 dalam 120 hari bursa berturut-turut, Reksa Dana wajib dibubarkan.

Terkait dengan kondisi di atas, berdasarkan surat No. 22881/IS/022026 tanggal 11 Februari 2026, dari PT Schroder Investment Management Indonesia, menyatakan bahwa PT Schroder Investment Management Indonesia selaku Manajer Investasi dari Reksa Dana akan tetap mengupayakan kelangsungan usaha Reksa Dana dan tidak berencana untuk melakukan likuidasi Reksa Dana dalam waktu dekat dan/atau dalam periode satu tahun ke depan.

## 25. Events after the Reporting Period

As of January 13, 2026, the Mutual Fund's net assets value amounted to Rp 9,334,733,851. In accordance with the OJK Regulation No. 23/POJK.04/2016 dated June 13, 2016 and its amendment i.e. OJK Regulation No. 4 Year 2023 dated March 30, 2023 regarding the provisions for the dissolution of Mutual Funds in the form of Collective Investment Contract in terms of the Mutual Fund's net assets value of less than Rp 10,000,000,000 during 120 consecutive bourse days, the Mutual Fund is subject to liquidation.

Related to the above condition, based on the letter No. 22881/IS/022026 dated February 11, 2026 from PT Schroder Investment Management Indonesia, stated that PT Schroder Investment Management Indonesia as the Investment Manager of the Mutual Fund will continue to strive for continuity of the Mutual Fund and does not plan to carry out liquidation of the Mutual Fund in the near future and/or within the next one-year period.

**26. Perubahan Pernyataan Standar Akuntansi Keuangan**

Telah diterbitkan namun belum berlaku efektif

Standar baru dan amendemen standar akuntansi keuangan yang telah diterbitkan yang bersifat wajib untuk tahun buku yang dimulai pada atau setelah:

1 Januari 2026

- Amendemen PSAK No. 109, "Instrumen Keuangan" dan PSAK No. 107, "Instrumen Keuangan: Pengungkapan" tentang klasifikasi dan pengukuran instrumen keuangan
- Amendemen PSAK No. 109, "Instrumen Keuangan" dan PSAK No. 107, "Instrumen Keuangan: Pengungkapan" tentang kontrak yang mengacu pada listrik bergantung alam

1 Januari 2027

- PSAK No. 118, "Penyajian dan Pengungkapan dalam Laporan Keuangan"

Sampai dengan tanggal otorisasi atas laporan keuangan, Reksa Dana masih mempelajari dampak yang mungkin timbul dari penerapan standar baru dan amendemen terhadap laporan keuangan Reksa Dana.

**26. Changes to Statements of Financial Accounting Standards**

Issued but not yet effective

The new standard and amendments to financial accounting standards issued that are mandatory for the financial year beginning or after:

January 1, 2026

- Amendment of PSAK No. 109, "Financial Instruments" and PSAK No. 107, "Financial Instruments: Disclosure" about classification and measurement of financial instruments
- Amendment of PSAK No. 109, "Financial Instruments" and PSAK No. 107, "Financial Instruments: Disclosure" about contracts referencing nature-dependent electricity

January 1, 2027

- PSAK No. 118, "Presentation and Disclosure in Financial Statements"

As at the authorisation date of the financial statements, the Mutual Fund is still evaluating the potential impact from the implementation of the new standard and amendments on the Mutual Fund's financial statements.

\*\*\*\*\*